

 AVIONAUT

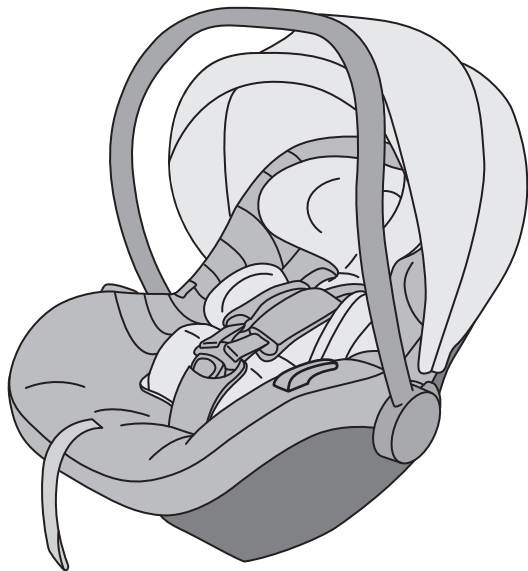

Cosmo

40 cm - 87 cm / max. 13 kg

User's manual for the Avionaut® Cosmo™ child safety seat

Important!

Do not read this manual hastily. Read it carefully, save it for the future and keep it always at hand. If in doubt, please contact us. Please travel safely and treat each car ride seriously. Even when the destination is only a few blocks away.

We recommend that the instructions shall be kept with the car seat during its life period.



Warning:

Do not modify the Cosmo child safety seat in any way, as it may affect the child's safety during its use.



Warning:

Never place the Cosmo child safety seat on an elevated surface, e.g. on a table or chair.



Warning:

Never install the Cosmo child safety seat facing backwards to the driving direction in the front passenger seat with an active airbag.



Attention:

The Cosmo child safety seat should only be installed in the car facing backwards to the driving direction.



Warning:

For more information, please refer to the vehicle manufacturer's handbook.

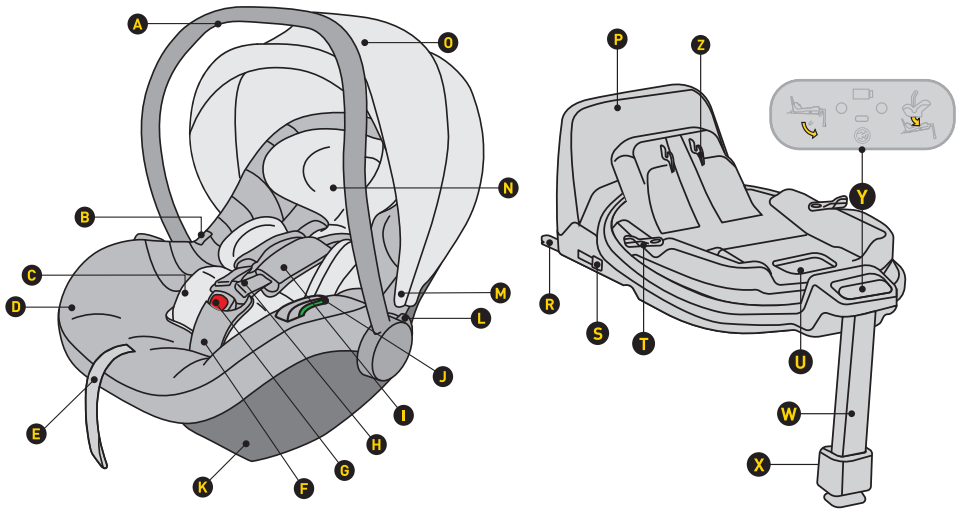

- A Handles
- B Button to release seat from stroller
- C Insert
- D Upholstery
- E Seat belt length adjuster
- F Seat belt with protector
- G Seat belt lock
- H Shoulder belts
- I Shoulder belts with detachable protectors
- J Hip belt connector
- K Base attachment
- L Button to adjust handle setting
- M Canopy attachment
- N Headrest

- O Sun Canopy
- P Anti-rotation frame
- R ISOFIX base attachment
- S Button to release ISOFIX connector
- T Rotation button
- U Release lever to unlock seat
- W Adjustable footrest
- X Footrest adjustment button
- Y Control panel
- Z Mechanism for attaching the seat

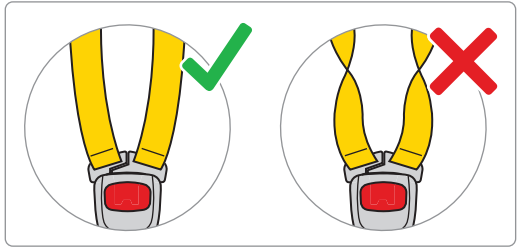
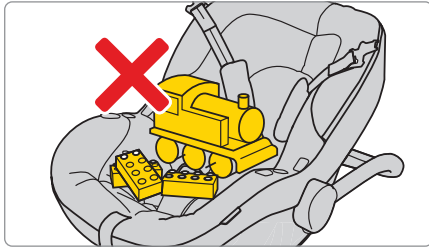
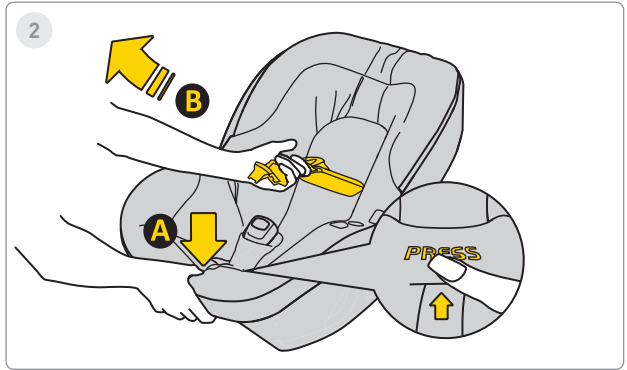
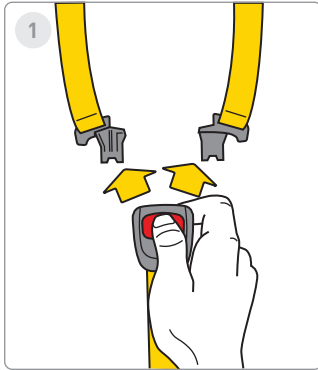

1. Press the red buttons to release the car seat buckle.

2. Loosen the car seat belts to make room for the child in the car seat. Press button "A" and pull belts "B" to increase their length.



3

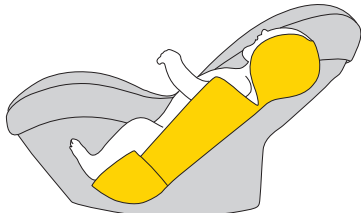

ca. 40-60cm

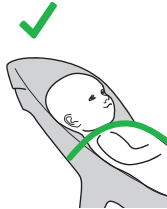

4

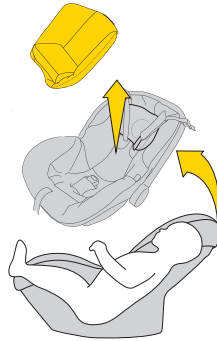

ca. >60cm

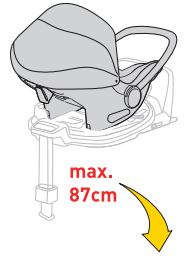

3. If your child reaches a height of 40-60 cm, use the full cushion insert.

4. When your child exceeds 60 cm in height, you can use the car seat without the insert.

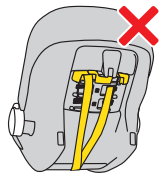
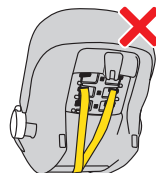
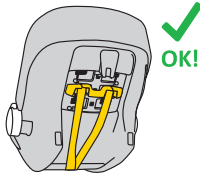
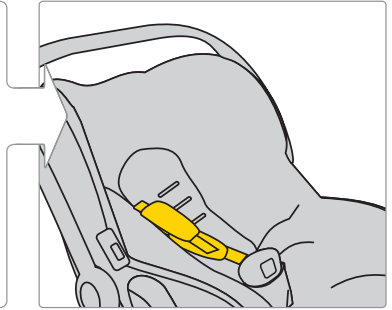
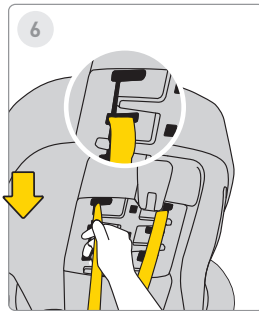
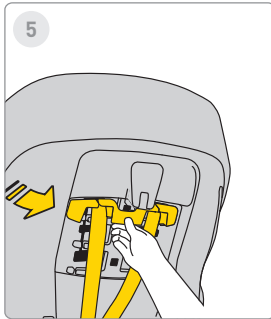

5. To adjust the height of the seat belts, pull the belt bar and unfasten it.

6. Then move the belt to the desired position. Remember to do this while changing the height of the belts in the cover as well.

7. Once the belts are properly adjusted, reinstall the plastic belt bar until you hear a "click".

WARNING!

The indicated height measurements regarding the child in relation to the insert arrangement are mere SUGGESTIONS. Each child is different and grows at a different rate, so the ABSOLUTE priority in adjusting the insert is the level of the straps in relation to the child's shoulders. REMEMBER – THE STRAPS SHOULD COME OUT AT OR JUST BELOW SHOULDER LEVEL



8

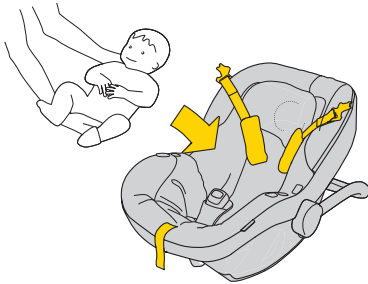

9

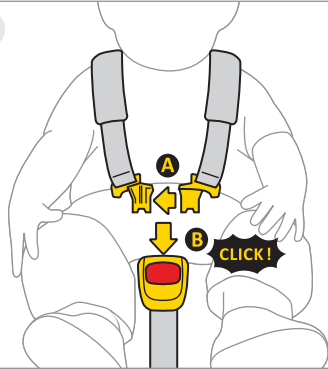

10

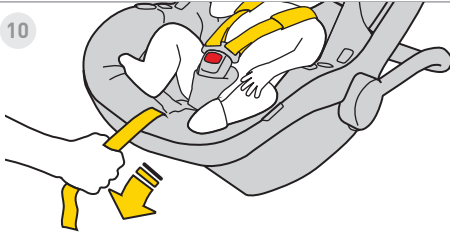

11



8. Move the straps to the sides of the car seat. Place the child in the car seat. Make sure that your child sits properly in the car seat with their back completely against the car seat, and no part of the straps is under the child's back.

9. Connect clip "A" of the belts together, then insert the plastic clips "A" into the slot of clip "B". A click indicates that the clip is properly secured.

10. Pull the middle strap of the car seat forward until the child is secured.

11. The distance between the strap and the child's body should be a maximum of 1 cm. To ensure the straps are properly tightened, perform the "pinch test" – if you can grab and pinch the strap, it should be tightened more."

12

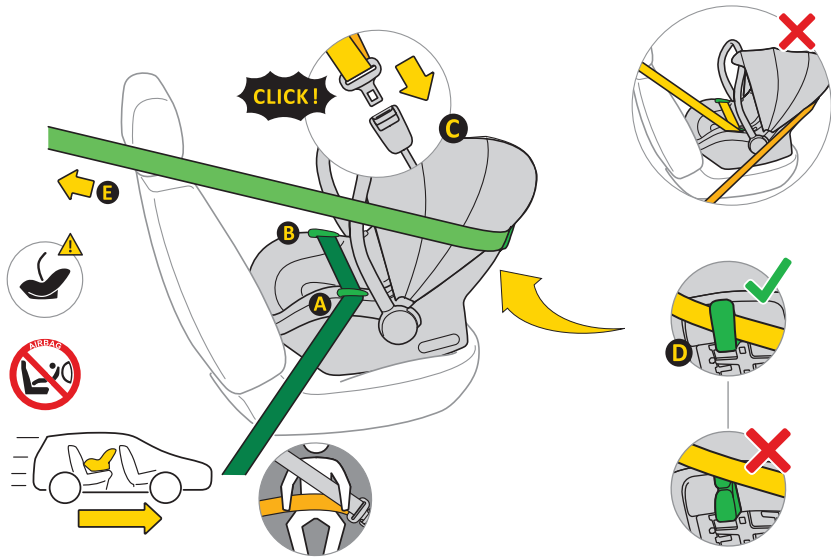

12.

- A. Place the car seat on the vehicle seat, facing the direction of travel.
- B. Keep the handle of the car seat in the upright position.
- C. Pull out the 3-point automatic safety belt "E" and place the pelvic section in the belt guide "A" "B".
- D. Lock the locking mechanism "C" of the 3-point automatic safety belt in the vehicle's mounting.
- E. Pull the pelvic section of the belt tightly so that there are no gaps in this section.
- F. Lead the diagonal section of the belt behind the car seat through the belt guide "D".
- G. Check the tensioning of the belt. If there are gaps, pull the belt harder.



13

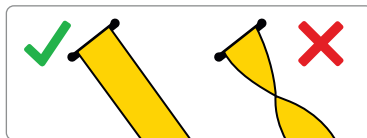
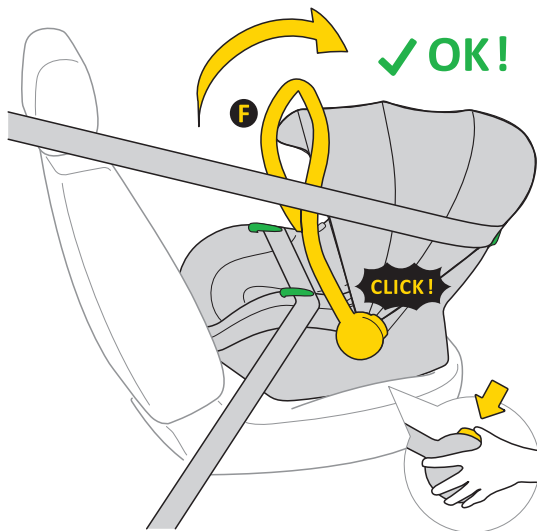

13. After the car seat is properly installed using the seat belts, press the buttons on both sides of the car seat. The handle "A" should be in a vertical position.

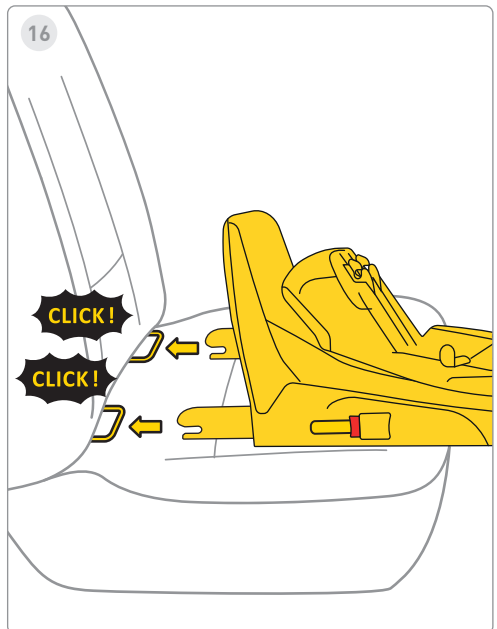
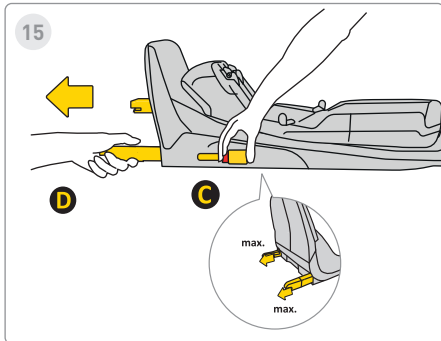
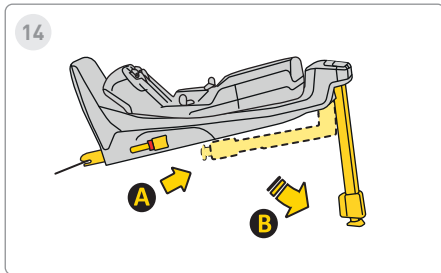

14. Extend the stabilizing leg from position "A" to position B.

15. Press the Isofix release button "C" and pull it out to its maximum position "D".

16. Align the base with the Isofix anchors in the vehicle's seat and push the Isofix arms until you hear a "click". The Isofix indicator changes from red to green, indicating a correct Isofix fastening.



17

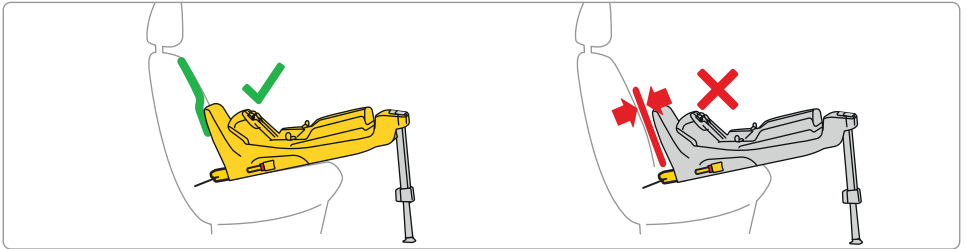
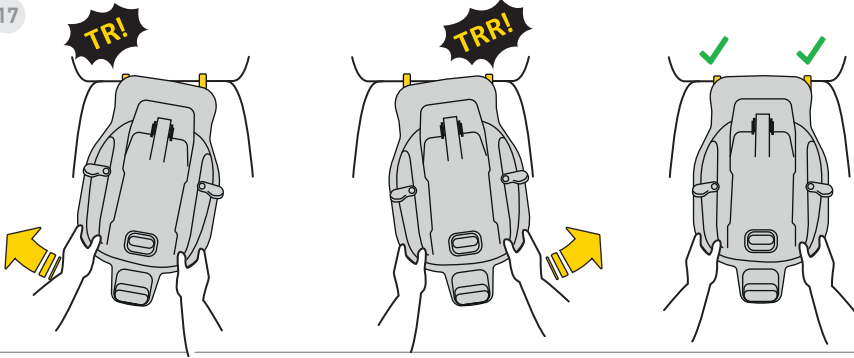

17. Push the base towards the backrest of the vehicle's seat.

Remember, the base should be pushed as close as possible to the backrest.

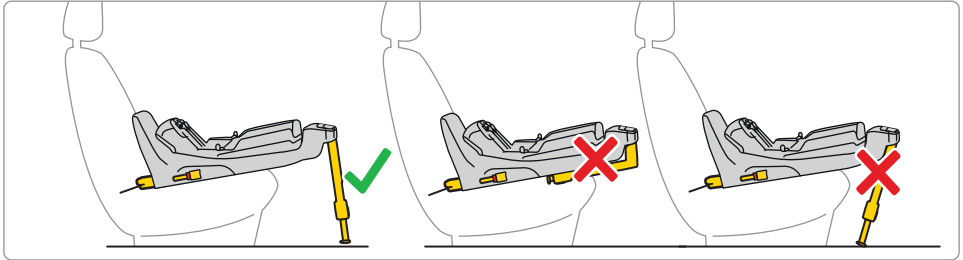
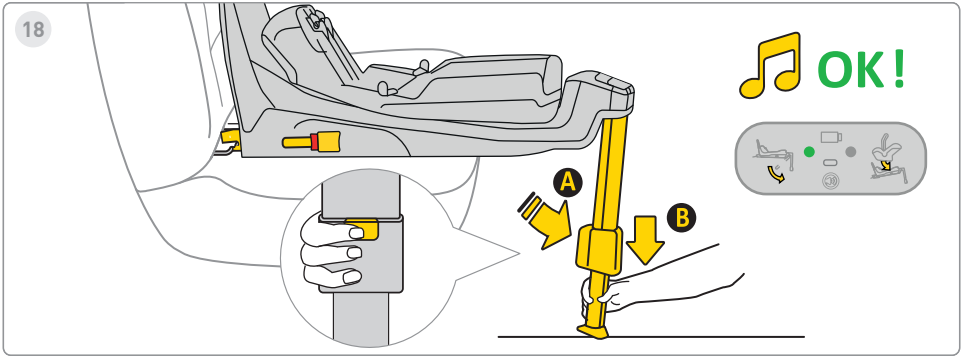

18. Press the foot extension button "A" and extend the leg until the foot is firmly placed on the vehicle's floor. During proper installation, the foot's light on the display will change from red to green.



19

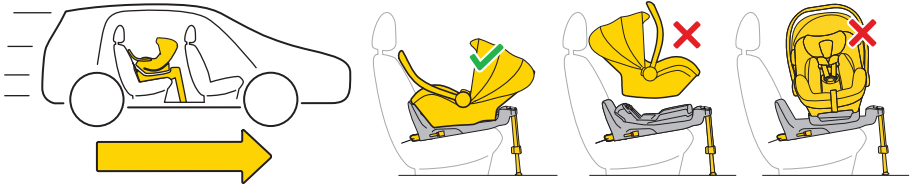
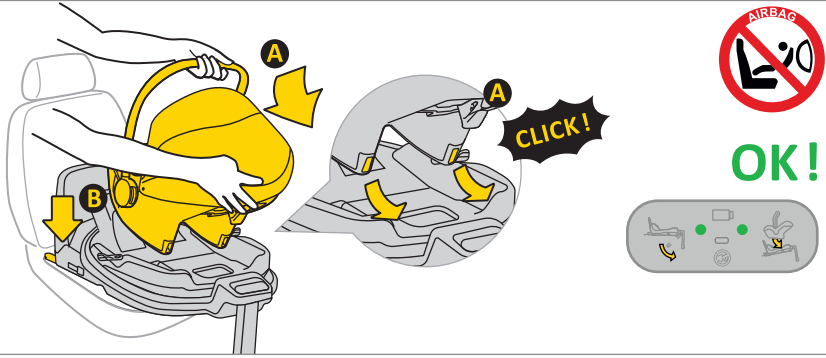

19. Place the car seat in the base. To do this, insert the car seat from side "A" into the base's hooks, and then push the car seat into place "B" in the base. After properly inserting the car seat into the base, a green light will appear on the display on the right side.

Remember: Only use the car seat with the back facing the direction of travel.

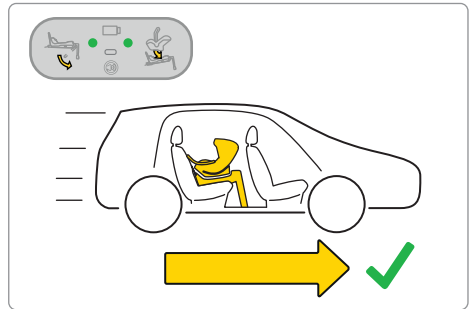
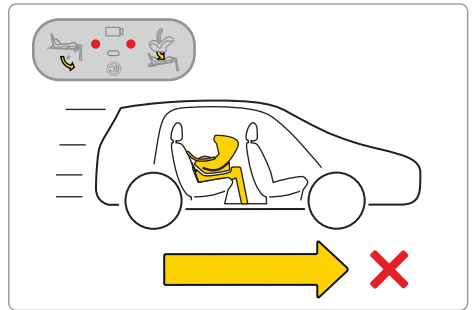
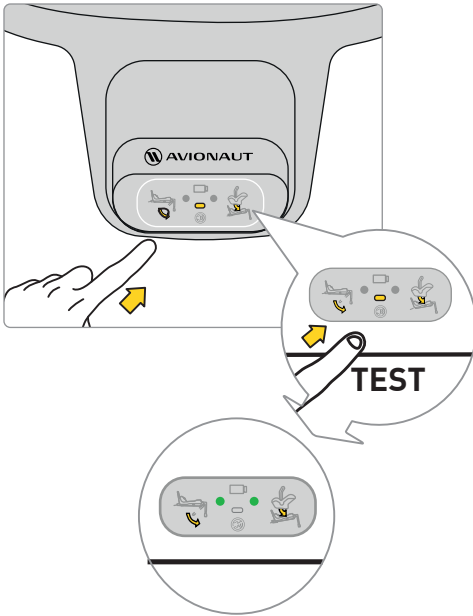

Before setting out on a journey with your child, perform a test of the base's electronic system. After properly securing the car seat and mounting the leg, two green dots should appear on the display.

If red dots appear, check if the car seat and base are correctly installed.



A grey stroller with a canopy and a handle.	✓	✗	✓
A grey car seat with a canopy.	✗	✓	✓
Sound	Three yellow musical notes.	Three yellow musical notes.	One yellow musical note.
Lights	A green circle followed by a red circle.	A red circle followed by a green circle.	Two green circles.

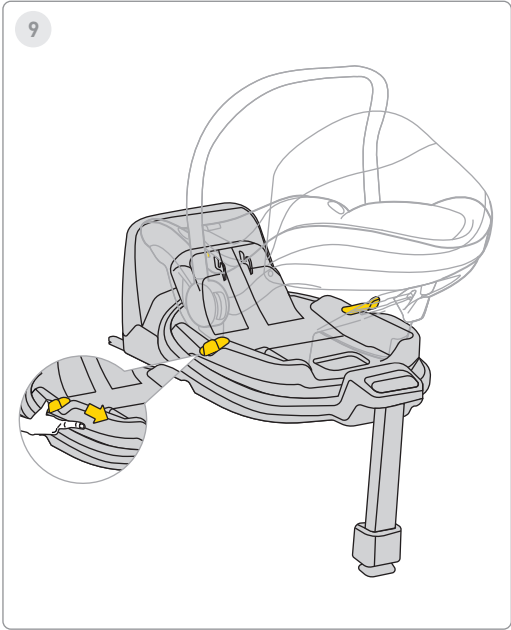

To rotate the car seat, pull or push lever "A" and turn the seat with one hand in the desired direction.

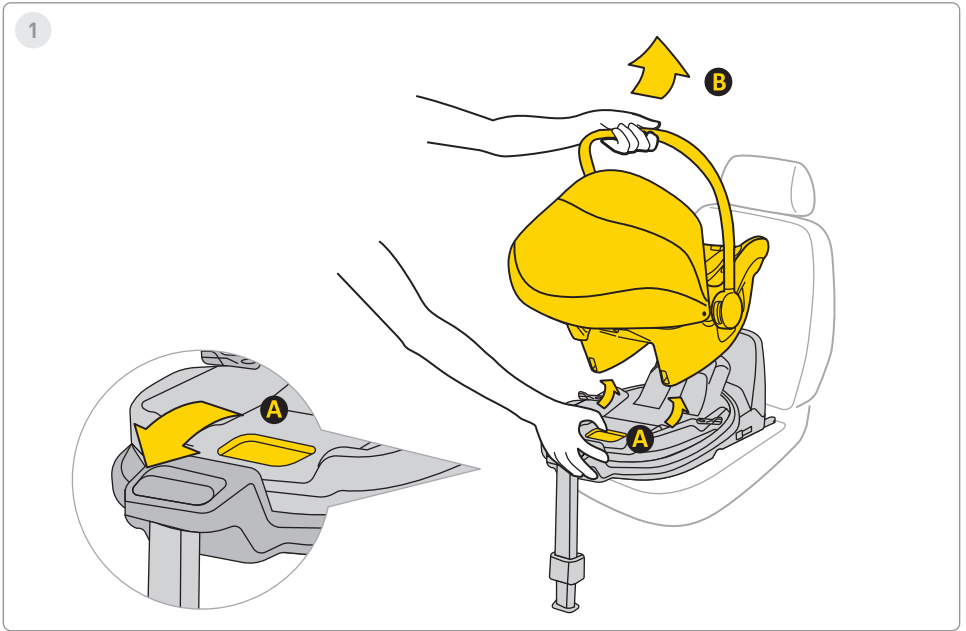

1. To remove the car seat from the base, pull the release handle "A" and gently tilt the seat forward while lifting it up by the handle "B".

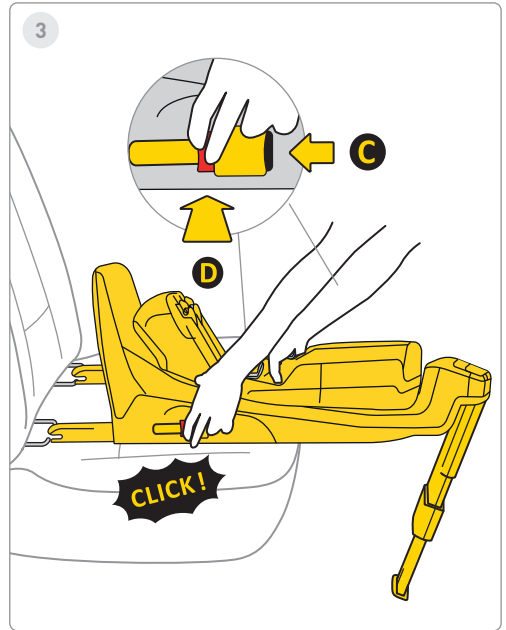
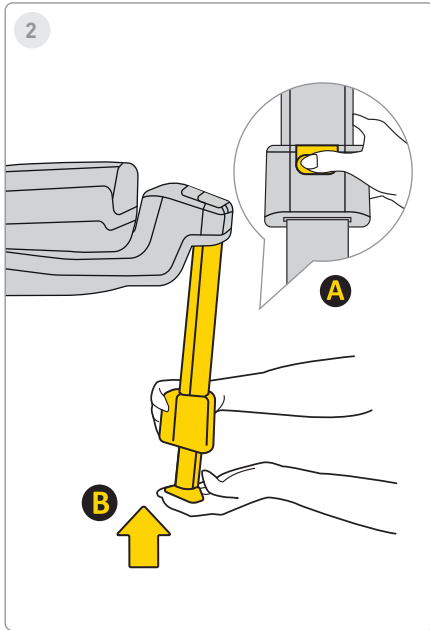

2. To insert the leg, press the button "A" and insert leg "B" to its original position, and then fold it to save space.

3. Step

To uninstall the base from the car's Isofix attachments, first press the lock button "C", then press the release button "D" and fold the Isofix hooks back to their original position.

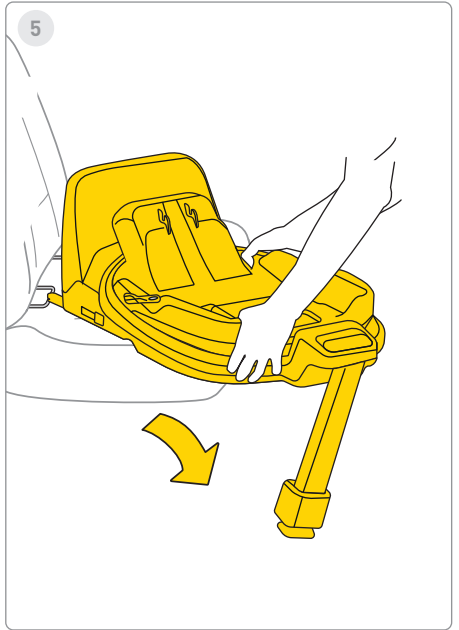
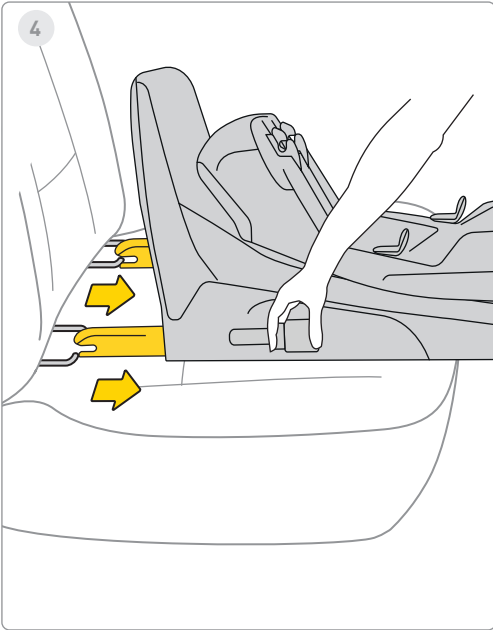

4. Insert Isofix into maximum storage.

5. Remove the base from the vehicle.



1

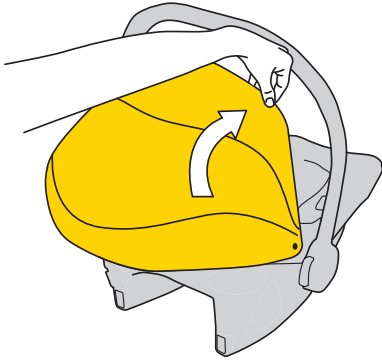

2

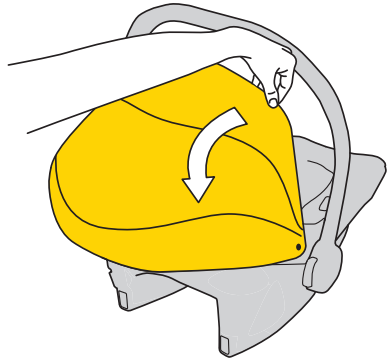

1. To cover the sunshade, pull the plastic frame of the canopy and slide it to cover the child.

2. To uncover the sunshade, push the plastic frame behind the car seat.

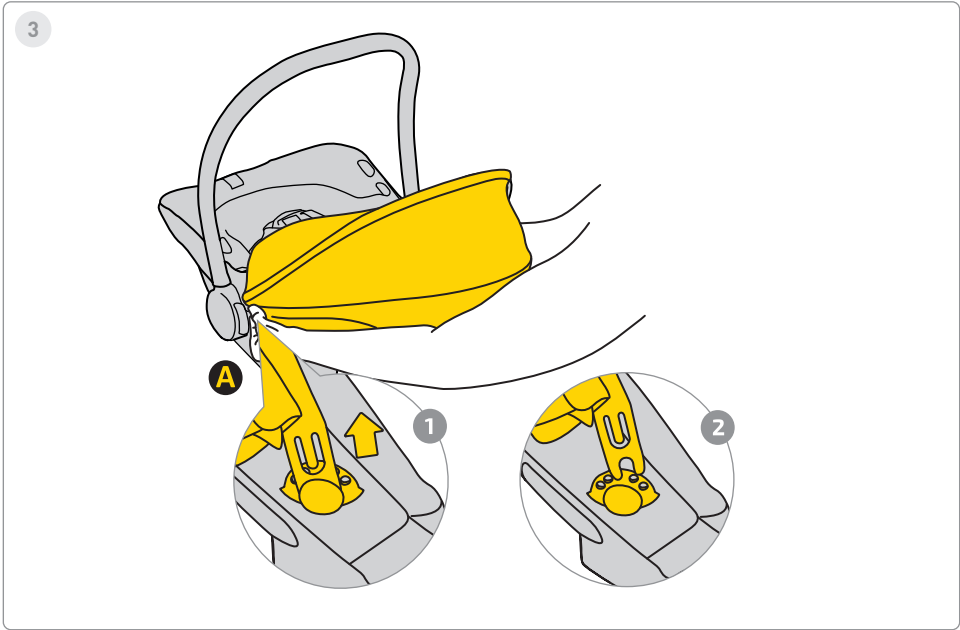

3. To remove the canopy, unfasten fastener "A".
Pull the plastic frame of the canopy 1 and pull it out of the mounting 2 on both sides of the car seat.

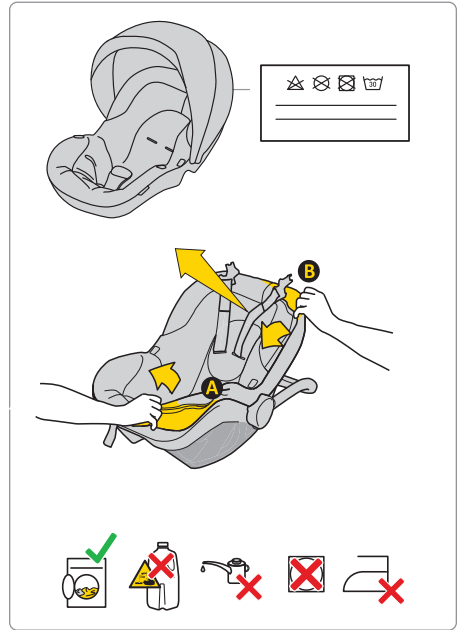

To wash the upholstery, follow the provided washing instructions. You can easily remove the upholstery from the car seat. Follow the instructions shown in the pictures.

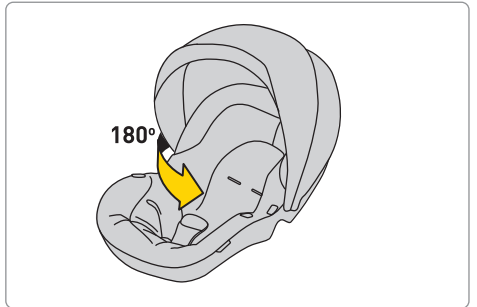
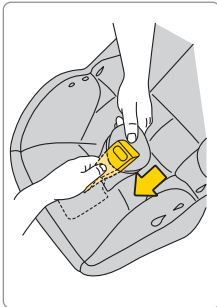
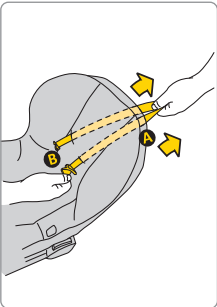
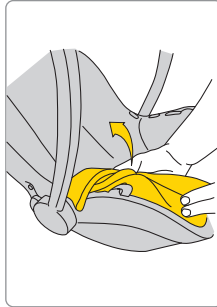
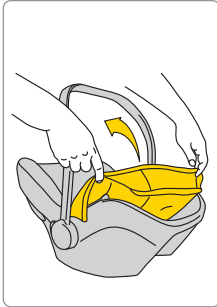
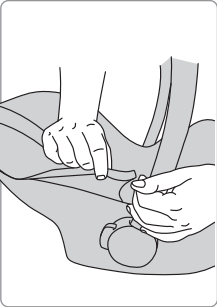

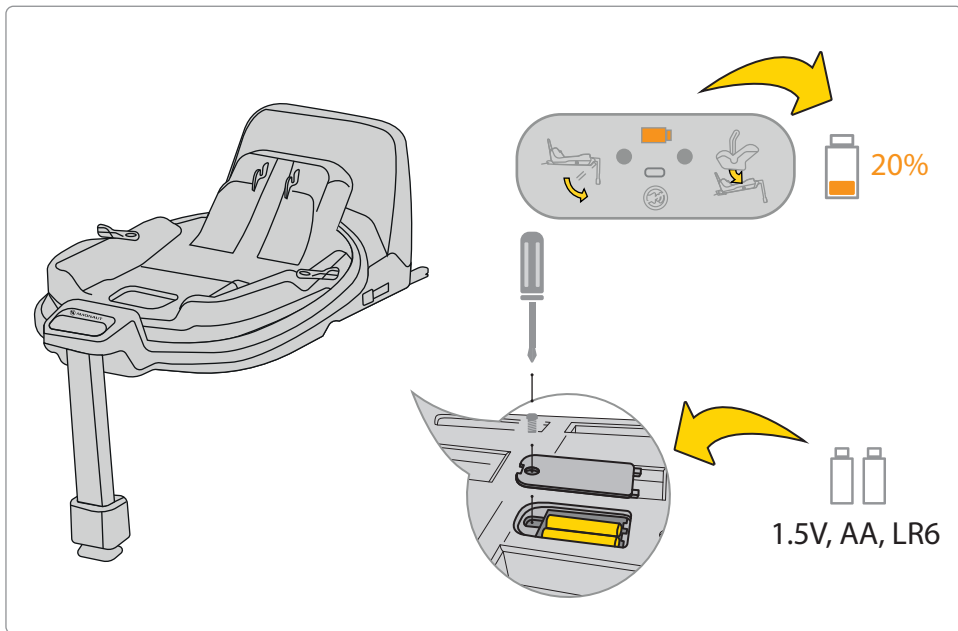

If the battery indicator on the display is orange, it needs to be replaced. To do this, remove the cover at the base and take out the batteries.

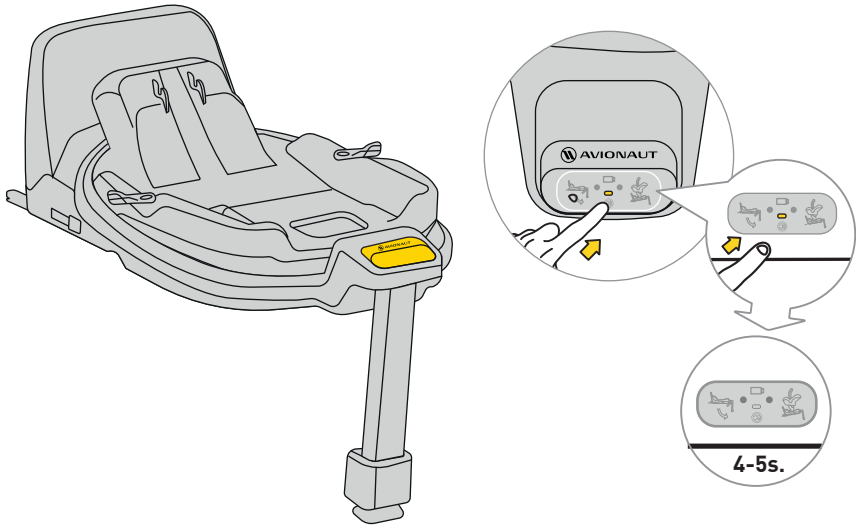

To mute the sound, press the display button for 4-5 seconds. The display will still show the correct/incorrect seatbelt and base attachment, but the sound will be muted.

Safety, use and travel

- Before purchase, each child safety seat should be installed in the car to check whether it can be properly installed and used in a given car. Matching the child safety seat model to the car type is one of the most important safety criteria. The seller's assistance during the first installation also guarantees that the installation will be fully correct.
 - Remember that parents are always responsible for the safety of the child while driving.
 - Never leave the child in the safety seat unattended in the car or outside it.
 - Never hold your child on your lap while the car is in motion.
 - The safest place for your child while traveling is the back seat of the car.
 - Before each trip, make sure that the seat belts are not damaged or twisted.
 - When the child safety seat is installed, the rear seat backrest must be locked and cannot move.
 - Before each trip, make sure that the Cosmo child safety seat has not been pinched in the door or exposed to the movement of luggage or the seat backrest.
 - Make sure all luggage in the car is securely attached.
 - Do not use the Cosmo child safety seat without upholstery, as it is part of the child safety system.
 - Take short breaks during longer trips. Your child also needs movement.
 - Always cover the child safety seat when you leave the car parked in a sunny place. The upholstery, as well as the metal and plastic parts, can get extremely hot and burn your child.
 - Always secure the child in the safety seat by fastening the child with the harness belts, even when using the safety seat outside the car.
 - Make sure that the harness belts are properly fastened so that the child is correctly positioned in the seat.
 - We do not recommend buying used child safety seats – you can never be sure of their history. However, if you decide to buy a used child safety seat, choose one whose use history is known.
 - Do not use the Cosmo child safety seat for more than 10 years.
 - Replace your child safety seat if it has been involved in an accident.
 - Do not make any modifications to the child safety seat. They may cause partial or total loss of product safety.
-

- The child safety seat must always be secured in the car, even if no child is carried in it.
 - The manufacturer takes into account the fact that the child safety seat can leave dents in the upholstery of the vehicle seat. This is unavoidable due to the requirement of tight fitting of the safety seat. The manufacturer is not responsible for any damage caused by this.
 - Make sure that the belts are properly fastened so that the child is correctly positioned in the seat.
 - Harness belts holding the child cannot be used without covers.
 - Make sure that you can place a maximum of one finger between the harness and the child (1 cm). If this distance is greater, tighten the harness.
 - Adjust them so that the height of the seat's harness belts puts them parallel to the level of the child's shoulders. **REMEMBER:** Each child has different body proportions – check the belt position in relation to the shoulders on a regular basis. This is necessary to maintain the child's safety in the seat.
 - If you want to protect your child from the sun, attach and unfold the sun visor. The visor is a part of the child safety seat.
 - Use the Avionaut Cosmo child safety seat when your child is between 40 cm and 87 cm tall and weighs not more than 13 kg.
 - When installing the Avionaut Cosmo seat, use the seat facing forwards, which is equipped with three-point safety belts. The belts should be tightened and pulled through all points of the seat marked in green.
 - Instructions for correct installation can be found in this manual and on the Cosmo sticker, which is located on the side of the seat.
 - Use only a child safety seat facing forward that is equipped with three-point safety belts in accordance with the ECE R16 standard.
 - Check the correct installation of the child seat. If one of the markers shows red, the seat installation should be corrected and the test repeated. Keep doing this until you see two green markers.
 - It shall be recommended that any straps holding the restraint to the vehicle should be tight, that any support-leg should be in contact with the vehicle floor, that any straps or impact shields restraining the child should be adjusted to the child's body, and that straps should not be twisted
-

Maintenance and hygiene

1. The upholstery of the Cosmo child safety seat can be machine washed at temperatures up to 30°C at speeds up to 600 rpm.
2. Other elements of the safety seat can be washed with soap and a soft sponge.
3. Keep your child safety seat clean. Do not use any moisturising agents or aggressive cleaning agents.
4. Do not use any lubricants, harsh chemicals or moisturisers for moving parts or other parts of the seat.

Environment

- Keep plastic packaging parts out of reach of the child to avoid the risk of suffocation.
- The batteries powering the information panel placed in the base of the child safety seat are subject to proper disposal.
- For reasons of environmental protection, after using the seat, please dispose of it in the appropriate waste management facility, in accordance with applicable local regulations.

Questions

If you have any questions, call your seller or authorised distributor. Prepare the following information:

- The age, height and weight of your child,
- The make and type of the car and the position of the seat on which you will install the Cosmo child safety in the car.

Warranty

- The Cosmo child safety seat is covered by a 24-month warranty.
- We hereby assure you that the product has been manufactured in accordance with current EU requirements regarding safety and quality standards and that at the time of purchase the product is free from manufacturing and material defects.
- The warranty is valid in the country of purchase and is satisfied by the authorised distributor.
- The warranty covers all manufacturing defects in regard to the materials and workmanship, provided that the product is used in accordance with the user's manual, under normal conditions, by the first end-user and within 24 months from the date of purchase. Avionaut assumes responsibility for the repair or replacement of the defective product, but the

guarantor decides about the choice of how to remove the defect and process the complaint.

- The warranty does not cover damage caused by daily use, such as the wear of fabric as well as the natural loss of colours and deterioration of the materials resulting from the normal ageing of the product.
- The warranty also does not apply in the event of damage to the product due to accidental damage, non-observance of the user's manual, improper use, damage due to negligence, fire, contact with liquid or other external causes.
- At the time of filing a complaint, the Cosmo child safety seat must have all labels or an identification number and may only be serviced by a person authorised to do so.

Do you want to file a complaint?

- Do you want to file a complaint? When you see a defect and want to file a complaint, please contact the seller from whom you purchased the Cosmo. When making a complaint, you must provide proof of purchase that must be made within 24 months prior to the service request.
- If it is necessary to send the product to a service centre, you should return the product to the

distributor or seller. At the same time, the shipping method and its costs should be agreed on, because in the absence of such agreement, the guarantor may refuse to cover the shipping costs. Damage and/or defects that are not covered by our warranty or consumer rights, and/or damage and/or defects of the product not covered by our warranty may be removed at the agreed fee.

- Replace your child safety seat with a new one if it has been involved in an accident. To do this, you will need: a note from the police regarding the accident, a photo from an accident with a visible seat or information from the police about this fact, proof of purchase, confirmation from the insurer of not including the child safety seat in the insurance claim, the warranty card and sending the seat, which was involved in the accident to us.

Consumer rights

- The consumer has rights in accordance with relevant legislation, which may vary from country to country. This warranty does not affect consumer rights subject to relevant national legislation.
-

- This warranty has been prepared by Ł.KARWALA, a company registered in Poland.

Company address:

Ł.KARWALA

Szarlejka,

ul. Lukaszewicza 172

42-130 Wreczyca Wielka, Polska

(1) Purchased products with removed or altered labels or identification numbers are considered unauthorised. Due to the fact that the authenticity of such products cannot be determined, the warranty does not cover them.



Ръководство за потребителя на детското столче за кола Avionaut® Cosmo™

Важно!

Не четете това ръководство набързо. Прочетете го внимателно, запазете го за бъдеща употреба и го дръжте винаги под ръка. Ако имате съмнения, моля свържете се с нас. Пътувайте безопасно и приемайте всяко пътуване с кола сериозно, дори когато дестинацията е само на няколко пресечки. Препоръчваме инструкциите да се съхраняват с детското столче през целия му период на използване.



Предупреждение:

Не модифицирайте по никакъв начин детското столче Cosmo, тъй като това може да повлияе на безопасността на детето по време на употреба.



Предупреждение:

Никога не поставяйте детското столче Cosmo на повдигната повърхност, например на маса или стол.



Предупреждение:

Никога не инсталирайте детското столче Cosmo обратно на посоката на движение на предната пътническа седалка с активна въздушна възглавница.



Внимание:

Детското столче Cosmo трябва да се инсталира в колата само обратно на посоката на движение.



Предупреждение:

За повече информация, моля, консултирайте се с ръководството на производителя на превозното средство.

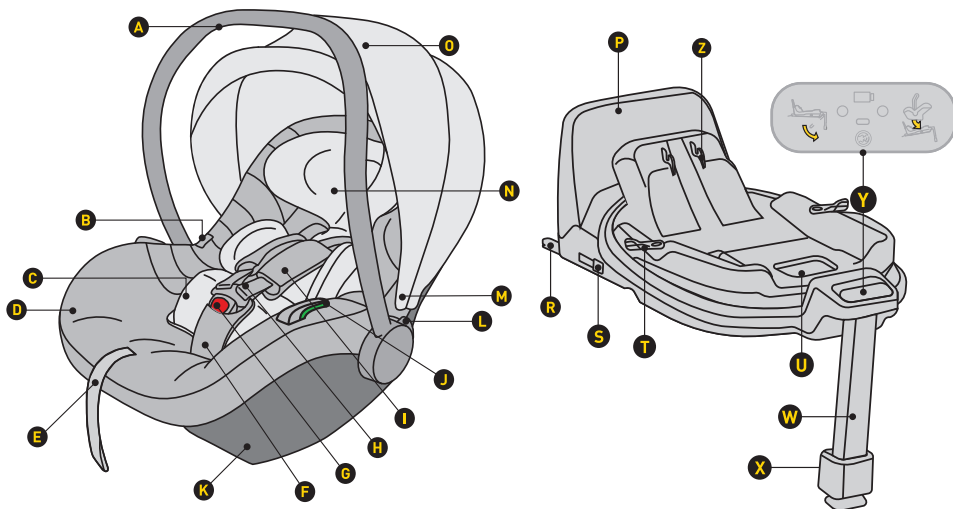

- A** – ДРЪЖКИ
B – БУТОН ЗА ОСВОБОЖДАВАНЕ НА СЕДАЛКАТА ОТ КОЛИЧКАТА
C – ВЛОЖКА
D – ТАПИЦЕРИЯ
E – РЕГУЛАТОР НА ДЪЛЖИНАТА НА ПРЕДПАЗНИЯ КОЛАН
F – ПРЕДПАЗЕН КОЛАН С ПОДПЪЛНКА
G – ЗАКЛЮЧВАНЕ НА ПРЕДПАЗНИЯ КОЛАН
H – РАМЕННИ КОЛАНИ
I – РАМЕННИ КОЛАНИ С ПОДВИЖНИ ПОДПЪЛНКИ
J – ЗАКОПЧАЛКА НА КОЛАН ОКОЛО ТАЗА
K – ЗАКРЕПВАНЕ НА ОСНОВАТА
L – БУТОН ЗА РЕГУЛИРАНЕ НА ДРЪЖКАТА

- M** – ЗАКРЕПВАНЕ НА СЕННИКА
N – ПОДГЛАВНИК
O – СЛЪНЧЕВ СЕННИК
P – АНТИВЪРТЯЩА РАМКА
R – ЗАКРЕПВАНЕ НА ISOFIX ОСНОВА
S – БУТОН ЗА ОСВОБОЖДАВАНЕ НА ISOFIX КОНЕКТОРА
T – БУТОН ЗА ВЪРТЕНЕ
U – ЛОСТ ЗА ОСВОБОЖДАВАНЕ НА СЕДАЛКАТА
W – РЕГУЛИРУЕМА ПОСТАВКА ЗА КРАКА
X – БУТОН ЗА РЕГУЛИРАНЕ НА ПОСТАВКАТА ЗА КРАКА
Y – КОНТРОЛЕН ПАНЕЛ
Z – МЕХАНИЗЪМ ЗА ЗАКРЕПВАНЕ НА СЕДАЛКАТА

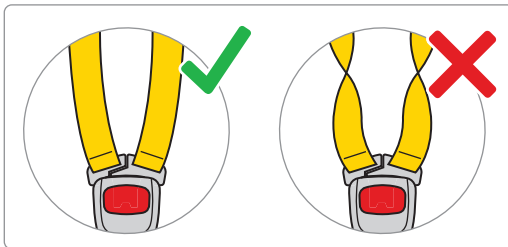
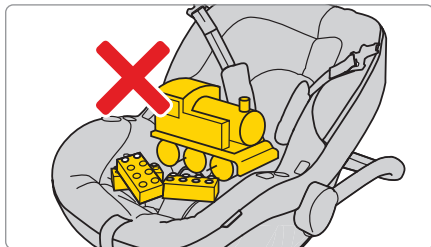
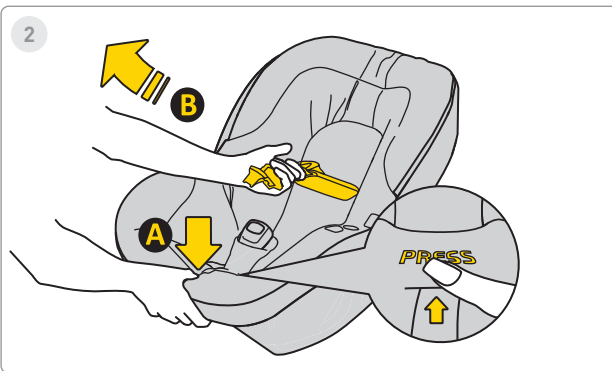
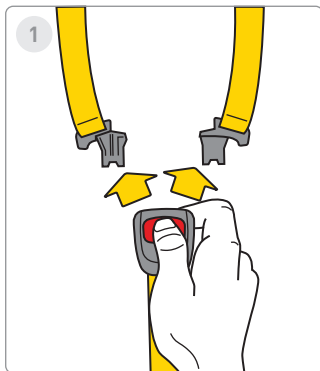

1. Натиснете червените бутони, за да освободите катарамата на детското столче.

2. Отпуснете коланите на столчето, за да направите място за детето. Натиснете бутон "А" и издърпайте коланите "В", за да ги удължите.



3

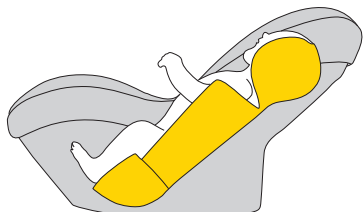

ca. 40-60cm

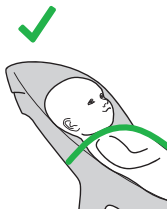
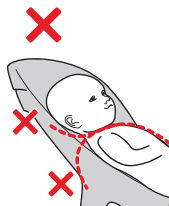

4

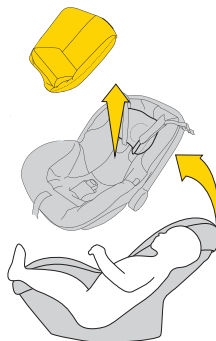

ca. >60cm

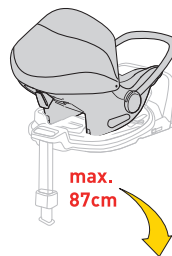

max.
87cm

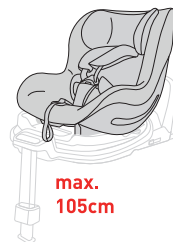

max.
105cm

3. Ако вашето дете достигне височина от 40–60 см, използвайте цялата вътрешна възглавница.

4. Когато детето надвиши 60 см височина, можете да използвате столчето без вложката.

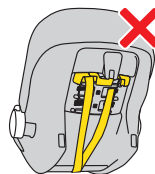
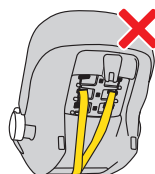
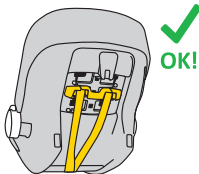
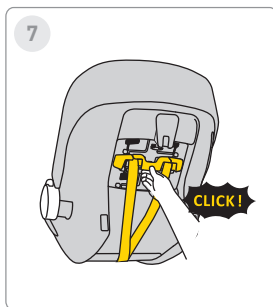
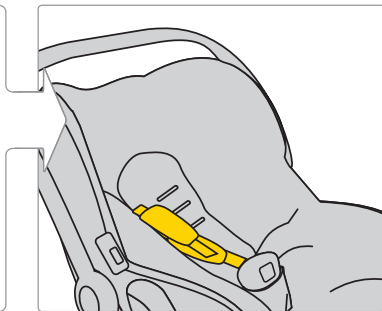
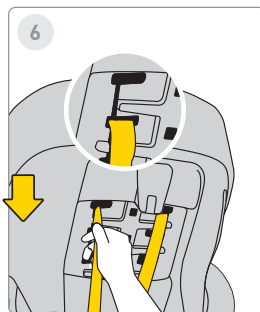
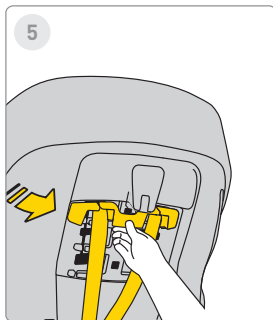

5. За да регулирате височината на предпазните колани, издърпайте пластмасовата шина на колана и я откачете.

6. След това преместете колана в желаната позиция. Не забравяйте да направите това и при промяна на височината на коланите в тапицерията.

7. След като коланите са правилно регулирани, поставете обратно пластмасовата шина, докато чуete щракване.

ВНИМАНИЕ!

Посочените стойности за височина спрямо подложката са само ПРЕПОРЪКИ. Всяко дете е различно и расте с различно темпо, затова АБСОЛЮТЕН приоритет при регулиране на подложката е нивото на коланите спрямо раменете на детето.

ЗАПОМНЕТЕ – КОЛАНИТЕ ТРЯБВА ДА ИЗЛИЗАТ НА НИВОТО ИЛИ МАЛКО ПОД РАМЕНЕТЕ.



8

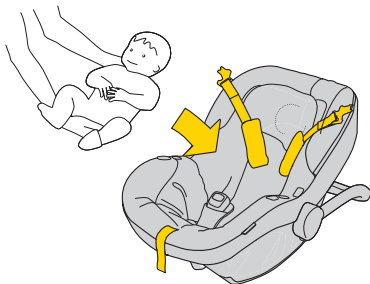

9

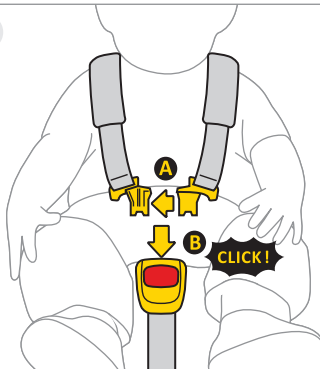

10

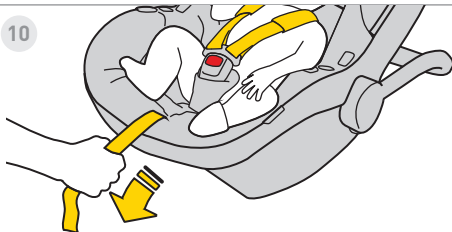

11



8. Преместете коланите встрани на столчето. Поставете детето в столчето. Уверете се, че детето седи правилно, с гръб напълно облегнат на облегалката и без колан под гърба му.

9. Свържете щипките „А“ на коланите, след това ги поставете в процела на щипка „В“. Щракване показва, че закопчалката е правилно закрепена.

10. Издърпайте средния колан напред, докато детето бъде стабилно закрепено.

11. Разстоянието между колана и тялото на детето трябва да е максимум 1 см. За да проверите напрежението, направете „теста с прищипване“ – ако можете да захванете колана с два пръста, той трябва да бъде по-затегнат.



12

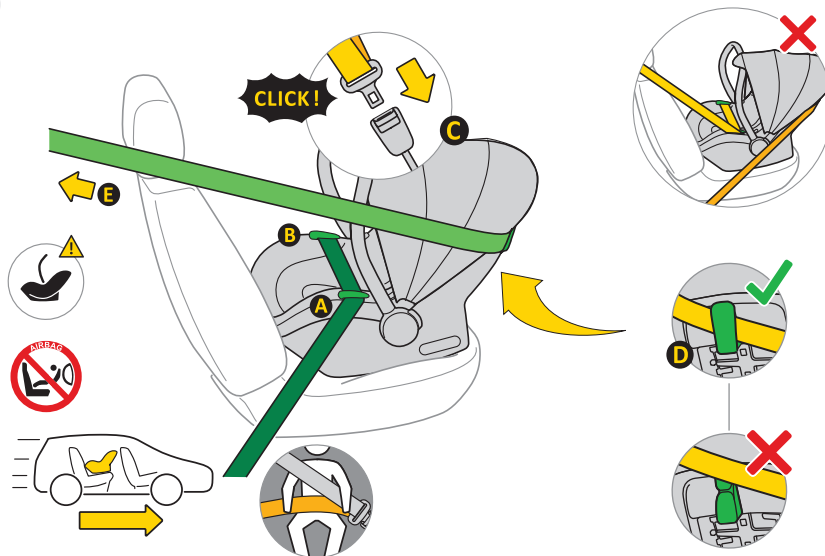

12.

- A. Поставете столчето за кола на седалката на автомобила, в посока на движението.
- B. Дръжте дръжката на столчето в изправено положение.
- C. Издърпайте триточковия автоматичен предпазен колан „Е“ и поставете тазовата част в водачите за колан „А“ и „В“.
- D. Закопчайте заключващия механизъм „С“ на триточковия предпазен колан в захващането на автомобила.
- E. Издърпайте здраво тазовата част на колана, така че да няма хлабини в тази зона.
- F. Прекарайте диагоналната част на колана зад столчето, през водача за колан „D“.
- G. Проверете напрежението на колана. Ако има хлабини – дръпнете по-силно.



13

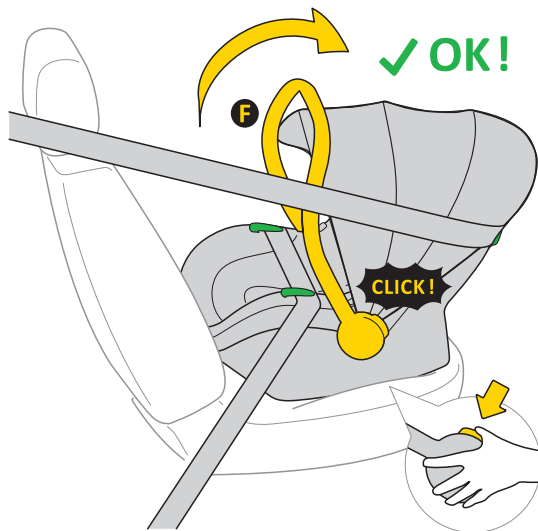

13. След като детското столче е правилно монтирано с предпазните колани, натиснете бутоните от двете страни на столчето. Дръжката „А“ трябва да бъде в изправено положение.



14

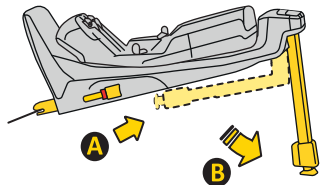

15

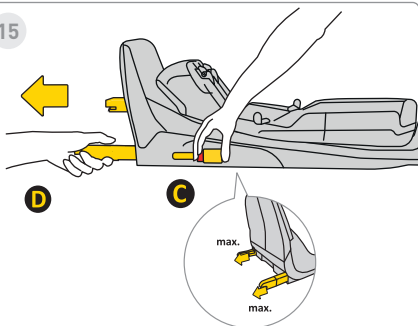

16

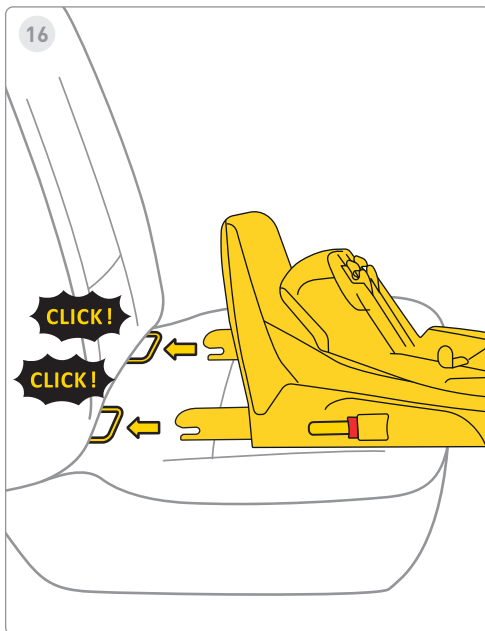

14. Разпънете стабилизиращия крак от позиция „А“ до позиция „В“.

15. Натиснете бутона за освобождаване на Isofix „С“ и го издърпайте до максималната позиция „D“.

16. Подравнете основата с Isofix захватите на седалката на автомобила и натиснете Isofix рамената, докато чуете „щракване“.

Индикаторът на Isofix преминава от червено към зелено, което означава правилно закрепване.



17

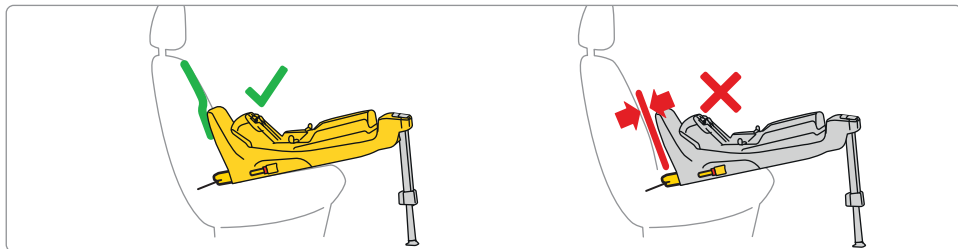
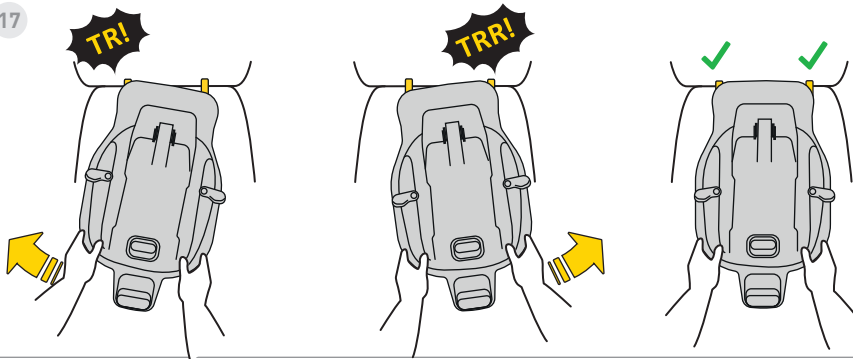

17. Натиснете основата към облегалката на седалката на автомобила.

Не забравяйте, че основата трябва да бъде избутана възможно най-близо до облегалката.



18

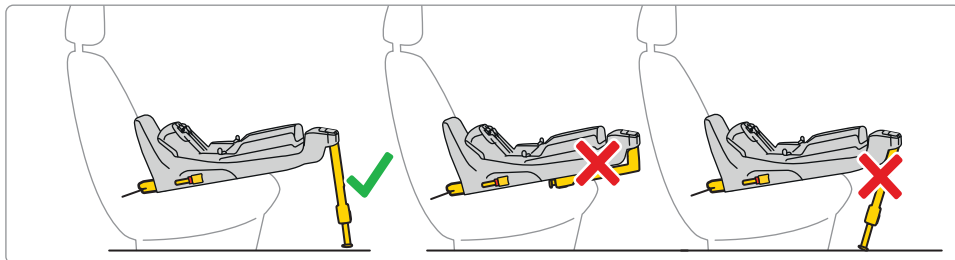
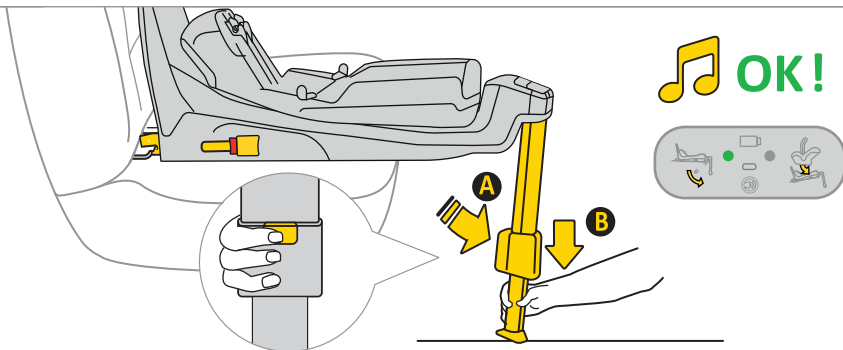

18. Натиснете бутона за удължаване на крака „А“ и изтеглете крака, докато стъпи здраво на пода на автомобила. При правилен монтаж индикаторът на крака ще смени цвета си от червено на зелено.



19

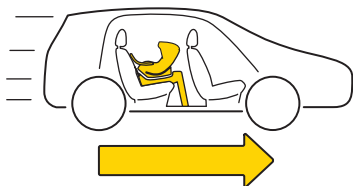
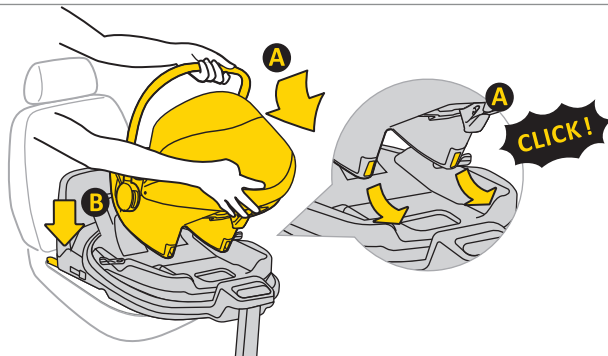

19. Поставете столчето за кола в основата. За целта вкарайте столчето от страна „А“ в кукиите на основата, след това го натиснете към позиция „В“. След правилно поставяне на столчето, индикаторът от дясната страна ще светне в зелено.

Важно: Използвайте столчето само с гръб към посоката на движение.

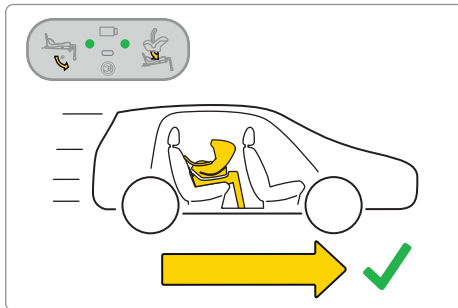
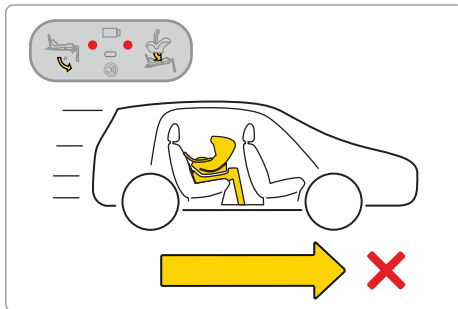
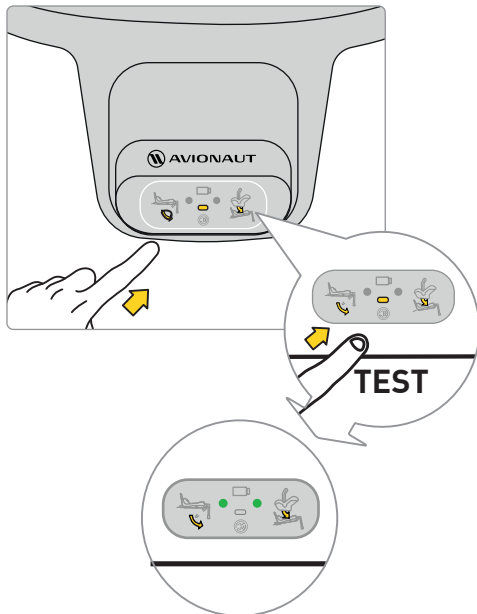

Преди да тръгнете на път с детето си, извършете тест на електронната система на основата. След правилното поставяне на столчето и разпъване на крака, на дисплея трябва да се появят две зелени точки.

Ако се появят червени точки, проверете дали столчето и основата са монтирани правилно.



A line drawing of a baby stroller with a canopy and a front wheel.	✓	✗	✓
A line drawing of a baby car seat with a harness and a canopy.	✗	✓	✓
Sound	Three yellow musical notes.	Three yellow musical notes.	One yellow musical note.
Lights	A green circle followed by a red circle.	A red circle followed by a green circle.	Two green circles.



9

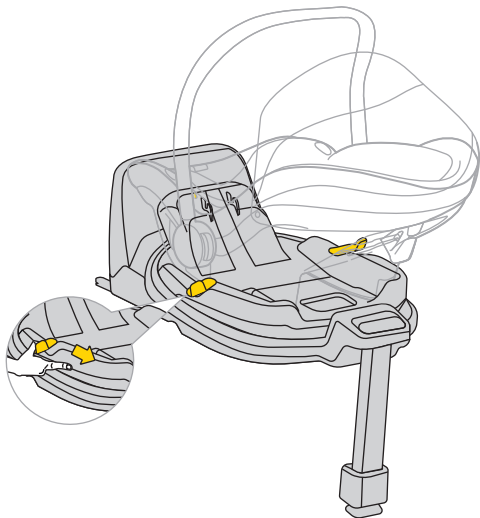

За да завъртите столчето за кола, издърпайте или натиснете лоста „А“ и завъртете столчето с една ръка в желаната посока.



1

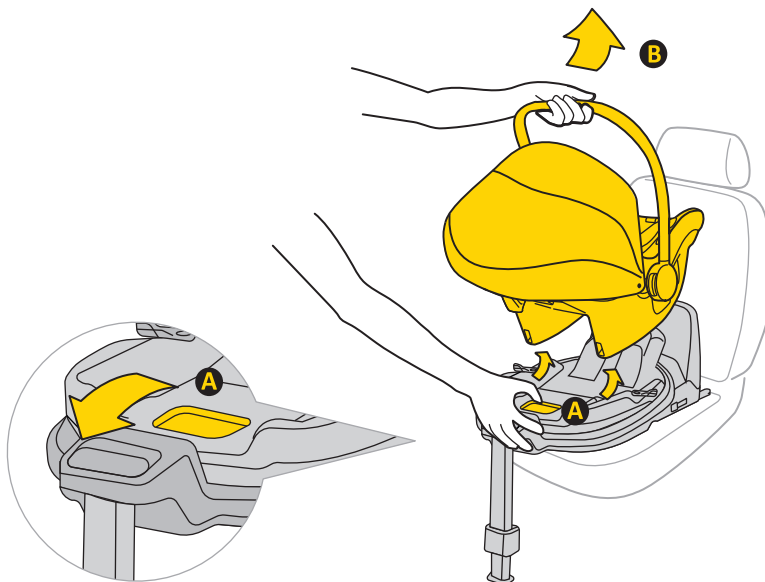

1. За да извадите столчето за кола от основата, издърпайте лоста за освобождаване „А“ и внимателно наклонете столчето напред, като едновременно го повдигнете с дръжката „В“.

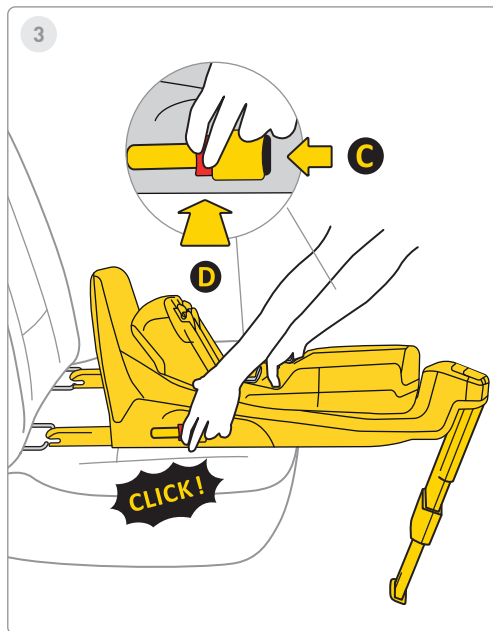
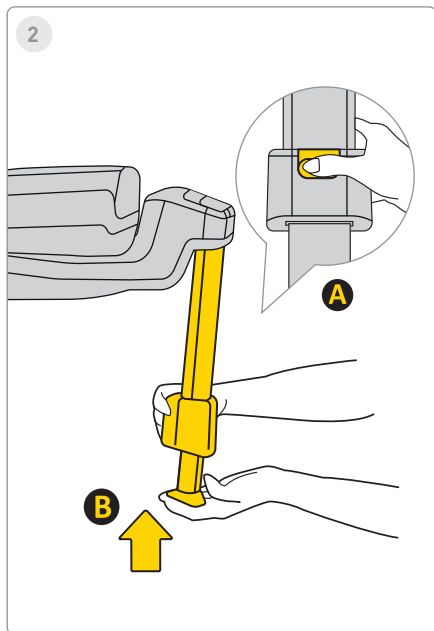

2. За да приберете крака, натиснете бутона „А“ и поставете крака „В“ в първоначалното му положение, след което го сгънете, за да спестите място.

3. За да демонтирате основата от Isofix захватите на автомобила, първо натиснете бутона за заключване „С“, след това бутона за освобождаване „D“ и приберете Isofix кукичките в първоначалното им положение.

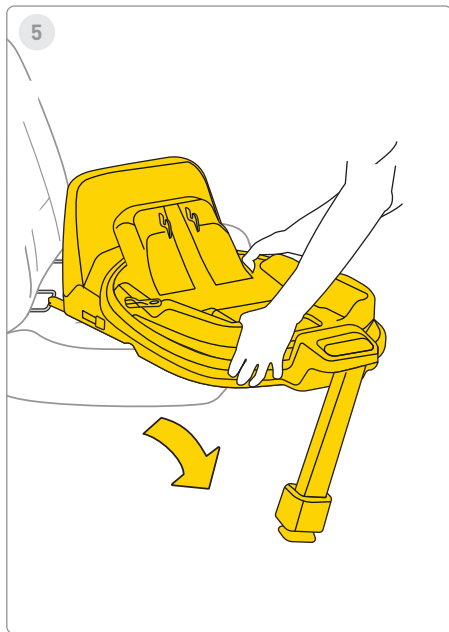
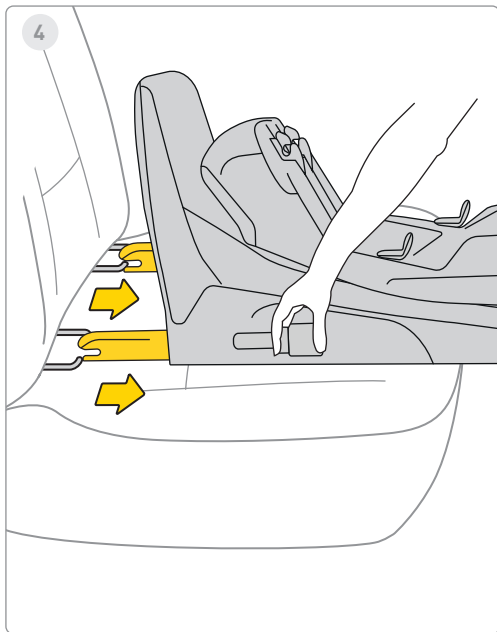

4. Поставете системата Isofix в максимално прибрано състояние.

5. Извадете основата от автомобила.



1

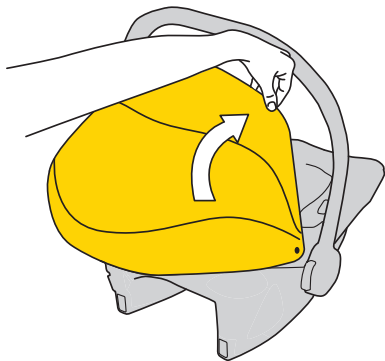

2

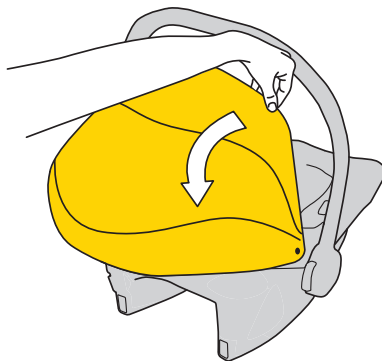

1. За да покриете сенника, издърпайте пластмасовата рамка на покривалото и я плъзнете, за да покрие детето.

2. За да отворите сенника, избутайте пластмасовата рамка зад столчето за кола.



3

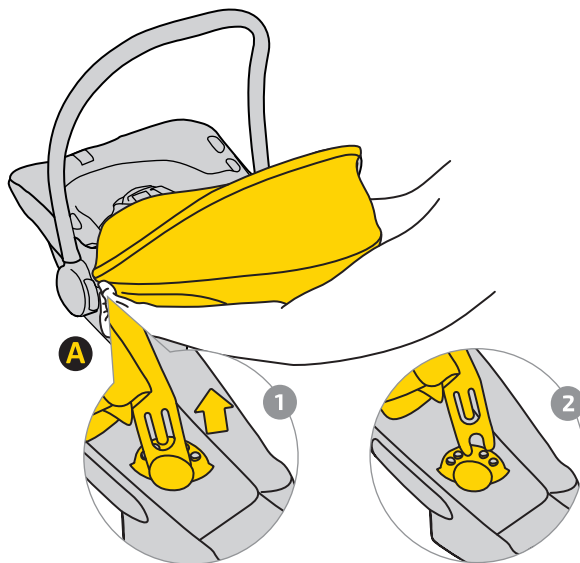

3. За да свалите сенника, разкопчайте закопчалката „А“.

Издърпайте пластмасовата рамка на сенника 1 и я извадете от закрепванията 2 от двете страни на столчето.

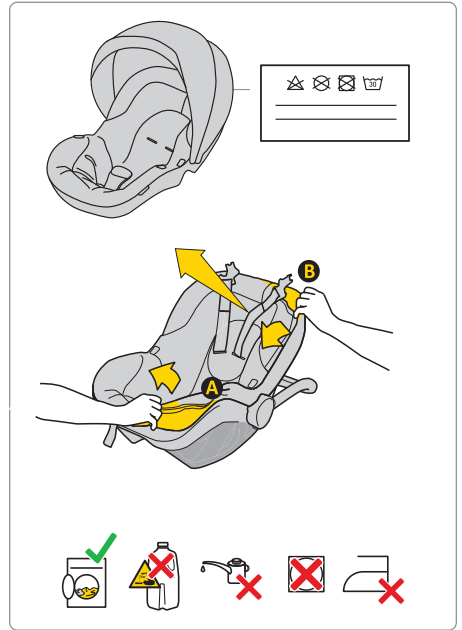

За да изперете тапицериата, следвайте предоставените инструкции за пране. Можете лесно да свалите тапицериата от столчето. Следвайте инструкциите, показани на снимките.

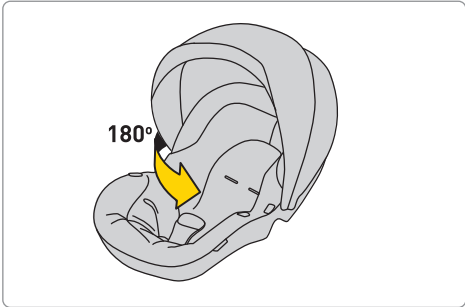
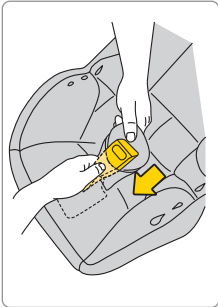
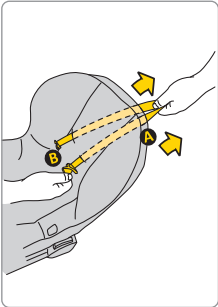
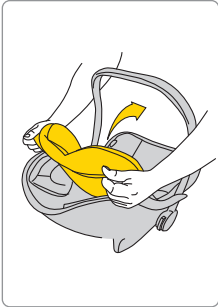
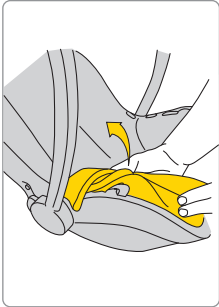
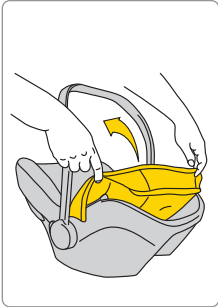
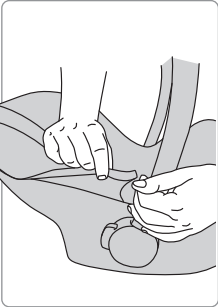

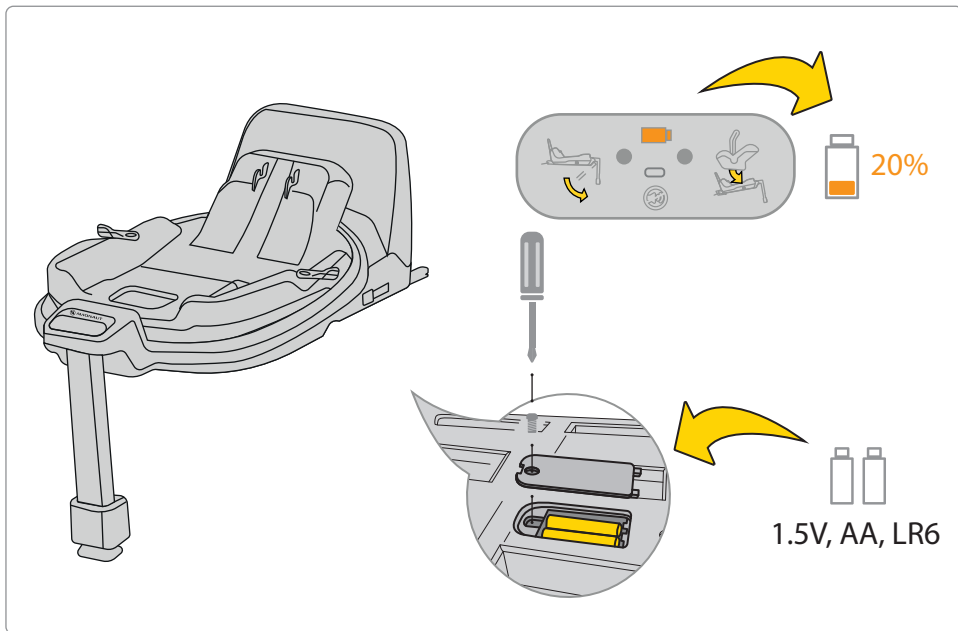

Ако индикаторът на батерията на дисплея е оранжев, тя трябва да бъде подменена. За целта свалете капака в основата и извадете батериите.

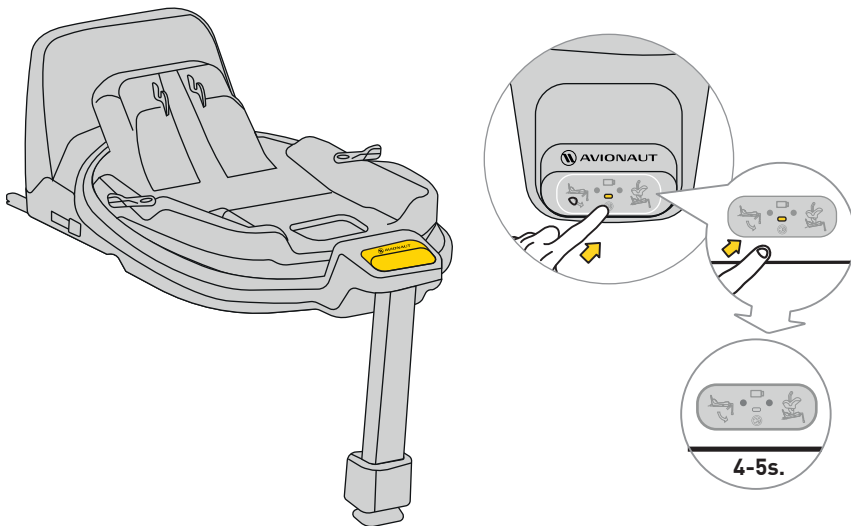

За да изключите звука, задръжте бутона на дисплея за 4–5 секунди. Дисплеят ще продължи да показва правилното/неправилното закопчаване на колана и основата, но звукът ще бъде изключен.

Безопасност, използване и пътуване

- Преди покупката всяко детско столче за кола трябва да се монтира в автомобила, за да се провери дали може да бъде правилно инсталирано и използвано. Съответствието между модела на столчето и типа автомобил е един от най-важните критерии за безопасност. Помощта на продавача при първоначалната инсталация гарантира правилното монтиране.
 - Не забравяйте, че родителите носят пълна отговорност за безопасността на детето по време на пътуване.
 - Никога не оставяйте детето без надзор в столчето – нито в автомобила, нито извън него.
 - Никога не дръжте детето в скута си, докато колата се движи.
 - Най-безопасното място за детето по време на пътуване е задната седалка на автомобила.
 - Преди всяко пътуване се уверете, че предпазните колани не са повредени или усукани.
 - Когато детското столче е монтирано, облегалката на задната седалка трябва да бъде заключена и неподвижна.
 - Преди всяко пътуване се уверете, че столчето Cosmo не е притиснато от вратата или от багаж или облегалка.
 - Уверете се, че всички багажни предмети в автомобила са добре закрепени.
 - Не използвайте столчето Cosmo без тапицерия – тя е част от системата за безопасност.
 - Правете кратки почивки по време на дълги пътувания. Вашето дете също има нужда от движение.
 - Винаги покривайте столчето, когато оставяте автомобила паркиран на слънце. Тапицерията и металните/пластмасовите части могат да се нагреят и да причинят изгаряния на детето.
 - Винаги закопчавайте детето с предпазните колани, дори когато използвате столчето извън автомобила.
 - Уверете се, че предпазните колани са правилно закопчани, така че детето да е в правилна позиция.
 - Не препоръчваме да купувате използвани детски столчета за кола – никога не можете да сте сигурни в тяхната история. Ако все пак решите да купите такова, изберете столче с известна история на употреба.
-

- Не използвайте детското столче Cosmo повече от 10 години.
 - Сменете детското столче, ако е участвало в катастрофа.
 - Не правете никакви модификации по детското столче. Те могат да доведат до частична или пълна загуба на безопасността на продукта.
 - Детското столче трябва винаги да бъде закрепено в автомобила, дори когато в него няма дете.
 - Производителят взема предвид, че детското столче може да остави вдлъбнатини в тапицерията на седалката. Това е неизбежно поради необходимостта от стегнато прилягане. Производителят не носи отговорност за причинени повреди.
 - Уверете се, че коланите са правилно закопчани, така че детето да е правилно позиционирано в столчето.
 - Коланите за обезопасяване на детето не трябва да се използват без предпазни подплънки.
 - Уверете се, че между коланите и тялото на детето може да се побере най-много един пръст (1 см). Ако разстоянието е по-голямо – затегнете колана.
 - Регулирайте височината на коланите така, че да са на едно ниво с раменете на детето.
- ПОМНЕТЕ:** Всяко дете има различни телесни пропорции – редовно проверявайте позицията на коланите спрямо раменете. Това е необходимо за безопасността на детето.
- Ако искате да предпазите детето от слънцето, закрепете и разгънете сенника. Той е част от столчето.
 - Използвайте детското столче Avionaut Cosmo, когато детето е с ръст от 40 до 87 см и тегло не повече от 13 кг.
 - По време на монтажа на столчето Avionaut Cosmo използвайте седалка, обърната напред, оборудвана с триточков колан. Коланът трябва да бъде опънат и преминава през всички зелено маркирани точки на столчето.
 - Инструкции за правилен монтаж ще откриете в ръководството и на стикера Cosmo от страни на столчето.
 - Използвайте само седалка, обърната напред, оборудвана с триточков колан съгласно стандарт ECE R16. Направете тест за правилното инсталиране на столчето.
 - Проверете дали монтажът на столчето е правилен. Ако някой от индикаторите показва червено
-

– коригирайте монтажа и повторете теста, докато се появят два зелени индикатора.

- Препоръчва се всички колани, закрепващи столчето към автомобила, да са стегнати, опорният крак да е в контакт с пода, а коланите и предпазните елементи да са регулирани спрямо тялото на детето и да не са усукани.

Поддръжка и хигиена

1. Тапицериата на седалката Cosmo може да бъде пере се в пералня на температура до 30°C със скорост на центрофуга до 600 RPM.
2. Други компоненти на седалката могат да се почистват с вода и сапун с помощта на мека гъба.
3. Поддържайте седалката си чиста. Не използвайте овлажнителни или агресивни почистващи препарати.
4. Не използвайте лубриканти, силни химикали или овлажнителни както върху подвижните части, така и върху други компоненти на седалката.

Околна среда

- Частите от пластмасовите опаковки трябва да се пазят далеч от деца, за да се избегне рискът от задавяне.
- Батериите, захранващи информационния панел, разположен в основата на седалката, трябва да се изхвърлят правилно.
- За опазване на околната среда, след като столчето вече не се използва, моля, изхвърлете го в подходящо съоръжение за управление на отпадъците, в съответствие с местните разпоредби.

Въпроси

- Ако имате някакви въпроси, обадете се на вашия търговец или оторизиран дистрибутор. Моля, подгответе следната информация:
- възрастта, височината и теглото на вашето дете,
- марката и модела на автомобила и мястото на сядане, където монтирате столчето Cosmo в автомобила.

Гаранция

- Cosmo се покрива от 24-месечна гаранция.
-

- С настоящото гарантираме, че продуктът е бил произведен в съответствие с действащите европейски стандарти за безопасност и качество и че към момента на покупката продуктът е без производствени дефекти и дефекти по материала.
- Гаранцията е валидна в страната на закупуване и се изпълнява от оторизиран дистрибутор.
- Гаранцията покрива всякакви производствени дефекти в материалите и изработката, при условие че продуктът се използва съгласно ръководството с инструкции, при нормални условия, от първия краен потребител и в рамките на 24 месеца от датата на закупуване. Avionaut поема отговорност за ремонта или замяната на дефектния продукт; но притежателят на гаранцията решава относно метода за отстраняване на дефекта и адресиране на рекламацията.
- Гаранцията не покрива щети, причинени от ежедневна употреба, като износване на тъкани, както и естествено избледняване на цветовете и влошаване на качеството на материала в резултат на нормално стареене на продукта.
- Гаранцията не важи и за повреди, причинени от случайно унищожаване, неспазване на

ръководството с инструкции, неподходяща употреба, повреда поради небрежност, пожар, контакт с течности или други външни причини.

- По време на гаранционна рекламация седалката Cosmo трябва да има всички етикети или идентификационни номера и може да се обслужва само от оторизирано лице.

Искате ли да подадете иск?

- Ако забележите дефект и искате да предявите рекламация, свържете се с продавача, от когото сте закупили Cosmo. Когато докладвате рекламация, трябва да представите доказателство за покупка, която трябва да е направена в рамките на 24 месеца преди заявката за обслужване.
- Ако се наложи да изпратите продукта на а сервиз, върнете продукта на дистрибутора или продавач. В същото време съгласувайте метода на доставка и разходите за нея, тъй като ако не го направите, това може да доведе до отказ на поръчителя да покрие разходите за доставка. Повреди и/или дефекти, които не се покриват от нашата гаранция или потребителски права, и/или щети и/или дефекти на продукта, които не се покриват

от нашата гаранция, могат да бъдат ремонтирани срещу договорена такса.

- Сменете седалката си с нова, ако е участвала в инцидент. Ще ви трябват: полицейски протокол за инцидента, снимка на инцидента, показваща седалката, или информация от полицията, потвърждаваща събитието, доказателство за покупка, потвърждение от застрахователната компания, че седалката не е включена в обезщетението, гаранцията карта и да ни изпратите мястото за злополука.

Права на потребителите

- Потребителите имат права в съответствие с приложимото законодателство, което може да варира според държавата. това гаранцията не засяга правата на потребителите съгласно съответното национално законодателство.
- Тази гаранция е изготвена от Ł.KARWALA, регистрирана в Полша.

Адресът на фирмата е:

Ł.KARWALA
Szarlejka,

ul. Łukaszewicza 172
42-130 Wręczyca Wielka, Polen

(1) Продукти, закупени с премахнати или променени етикети или идентификационни номера, се считат за неоторизирани. Поради невъзможност за проверка на автентичността на тези продукти, гаранцията не важи за тях.



Uživatelský manuál pro dětskou autosedačku Avionaut® Cosmo™

Důležité!

Nečtěte tento manuál ve spěchu. Přečtěte si jej pečlivě, uložte jej pro budoucí použití a mějte jej vždy po ruce. Pokud máte pochybnosti, kontaktujte nás. Cestujte bezpečně a berte každou jízdu autem vážně, i když je cíl jen pár bloků daleko. Doporučujeme uchovávat návod spolu s autosedačkou po celou dobu jejího používání.



Varování:

Nijak neupravujte dětskou autosedačku Cosmo, protože to může ovlivnit bezpečnost dítěte během používání.



Varování:

Nikdy neumísťujte dětskou autosedačku Cosmo na vyvýšený povrch, např. na stůl nebo židli.



Varování:

Nikdy neinstalujte dětskou autosedačku Cosmo proti směru jízdy na přední sedadlo spolujezdce s aktivním airbagem.



Pozor:

Dětská autosedačka Cosmo by měla být v autě instalována pouze proti směru jízdy.



Varování:

Pro více informací se prosím podívejte do příručky výrobce vozidla.

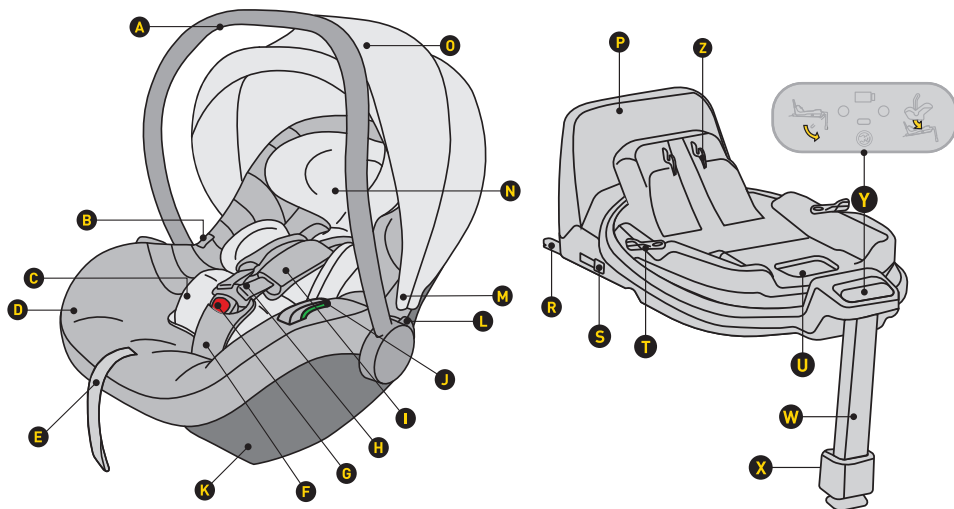

- A Madla
- B Tlačítko pro uvolnění sedačky z kočárku
- C Vložka
- D Čalounění
- E Nastavení délky bezpečnostního pásu
- F Bezpečnostní pás s polstrováním
- G Zámek bezpečnostního pásu
- H Ramenní pásy
- I Ramenní pásy s odnímatelnými polstry
- J Spojka bederního pásu
- K Uchycení základny
- L Tlačítko pro nastavení polohy madla
- M Uchycení stříšky
- N Opěrka hlavy

- O Sluneční stříška
- P Rám proti otáčení
- R Uchycení ISOFIX základny
- S Tlačítko pro uvolnění ISOFIX konektoru
- T Tlačítko pro otočení
- U Páčka pro odemknutí sedačky
- W Nastavitelná opěrka nohou
- X Tlačítko pro nastavení opěrky nohou
- Y Ovládací panel
- Z Mechanismus pro uchycení sedačky

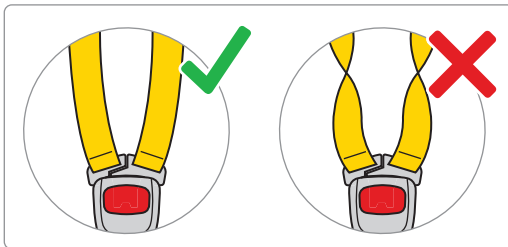
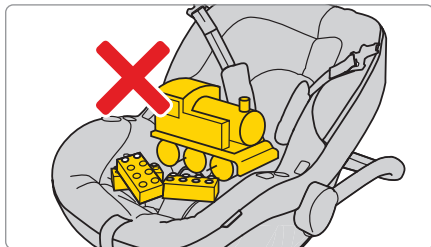
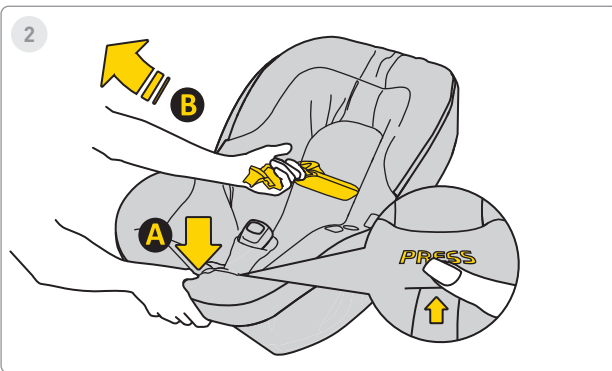
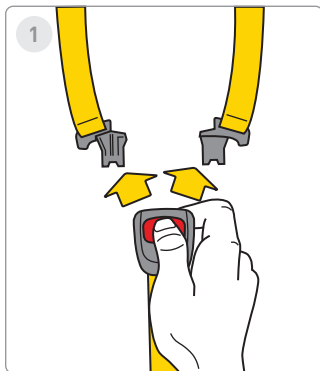

1. Stiskněte červená tlačítka pro uvolnění přezky autosedačky.

2. Uvolněte bezpečnostní pásy autosedačky, abyste udělali místo pro dítě. Stiskněte tlačítko "A" a zatáhněte za pásy "B", čímž je prodloužíte.



3

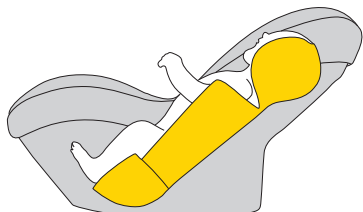

ca. 40-60cm

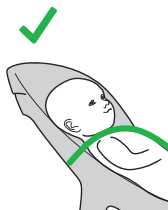
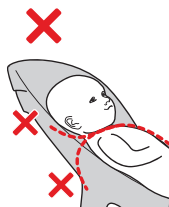

4

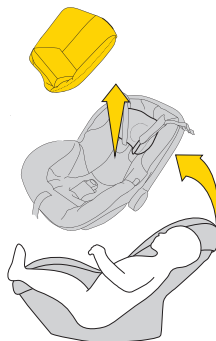

ca. >60cm

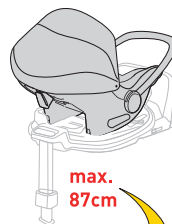
max.
87cmmax.
105cm

3. Pokud vaše dítě dosáhne výšky 40–60 cm, použijte celou vnitřní vložku.

4. Když dítě přesáhne výšku 60 cm, můžete autosedačku používat bez vložky.

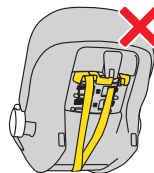
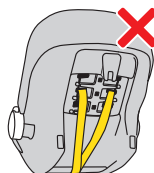
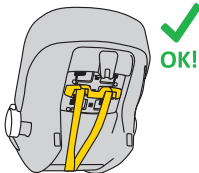
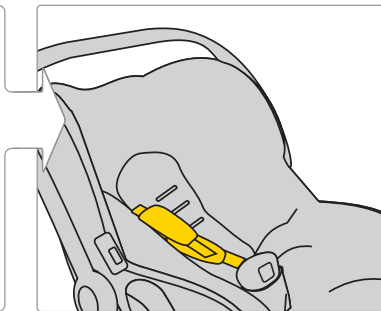
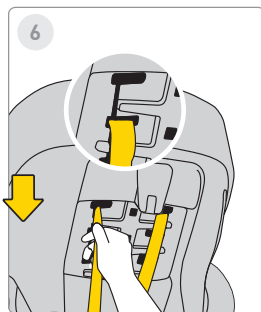

5. Pro úpravu výšky bezpečnostních pásů vytáhněte plastovou lištu pásu a odepněte ji.

6. Poté pás přesuňte do požadované pozice. Nezapomeňte to udělat také při změně výšky pásů v čalounění.

7. Jakmile jsou pásy správně nastaveny, znovu nasadte plastovou lištu, dokud neuslyšíte „cvaknutí“.

UPOZORNĚNÍ!

Uvedené hodnoty výšky dítěte ve vztahu k použití vložky jsou pouze DOPORUČENÍ. Každé dítě je jiné a roste jiným tempem, proto je ABSOLUTNÍM kritériem pro nastavení vložky úroveň pásů vůči ramenům dítěte.

PAMATUJTE – PÁSY MUSÍ VYCHÁZET V ÚROVNI NEBO TĚSNĚ POD RAMENY.



8

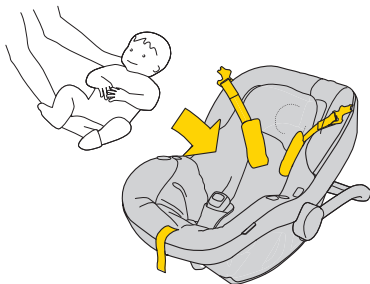

9

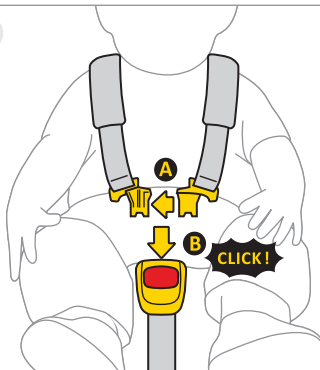

10

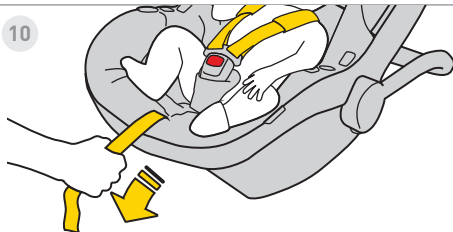

11



8. Přesuňte pásy na strany autosedačky. Umístěte dítě do autosedačky. Ujistěte se, že dítě sedí správně, s úplně přitisknutými zády ke zadové opěrice a žádná část pásu není pod jeho zády.

9. Spojte spony „A“ pásů k sobě a poté je zasuňte do otvoru spony „B“. Uslyšíte „cvaknutí“, které značí správné upevnění.

10. Zatáhněte za středový pás směrem dopředu, dokud dítě není pevně připoutáno.

11. Vzdálenost mezi pásem a tělem dítěte by měla být maximálně 1 cm. Pro ověření správného napnutí proveďte test „šťípnutí“ – pokud lze pás uchopit mezi prsty, je třeba jej více utáhnout.



12

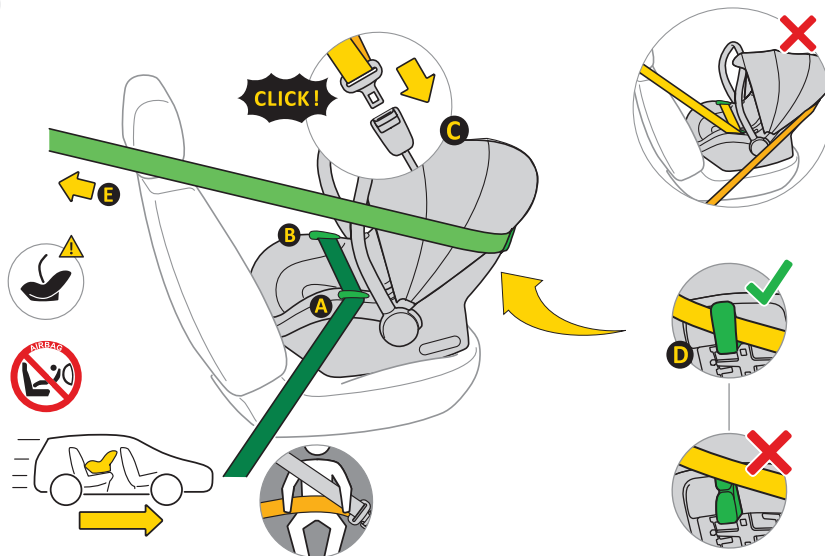

12.

- A. Umístěte autosedačku na sedadlo ve vozidle ve směru jízdy.
- B. Držte madlo autosedačky ve vzpřímené poloze.
- C. Vytáhněte tříbodový automatický bezpečnostní pás „E“ a umístěte pánevní část do vodítek pásu „A“ a „B“.
- D. Zacvakněte zámek „C“ tříbodového bezpečnostního pásu do uchycení ve vozidle.
- E. Utáhněte pánevní část pásu tak, aby zde nezůstaly žádné mezery.
- F. Vedte diagonální část pásu za autosedačkou skrz vodítko pásu „D“.
- G. Zkontrolujte napnutí pásu. Pokud jsou mezery, pás více utáhněte.



13

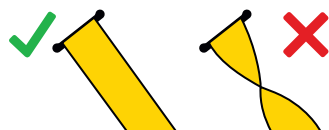
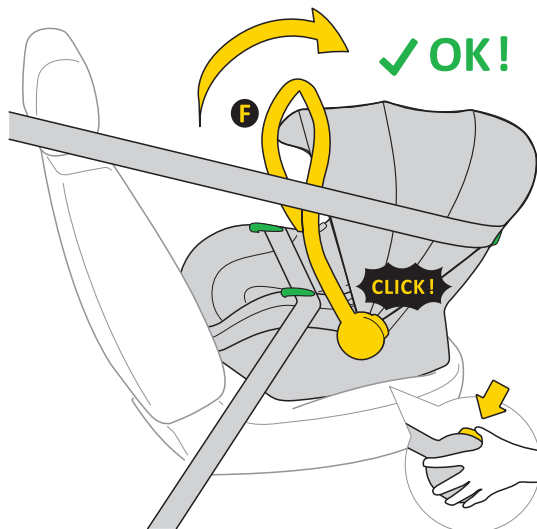

13. Po správné instalaci autosedačky pomocí bezpečnostních pásů stiskněte tlačítka na obou stranách autosedačky. Rukojeť „A“ by měla být ve svislé poloze.

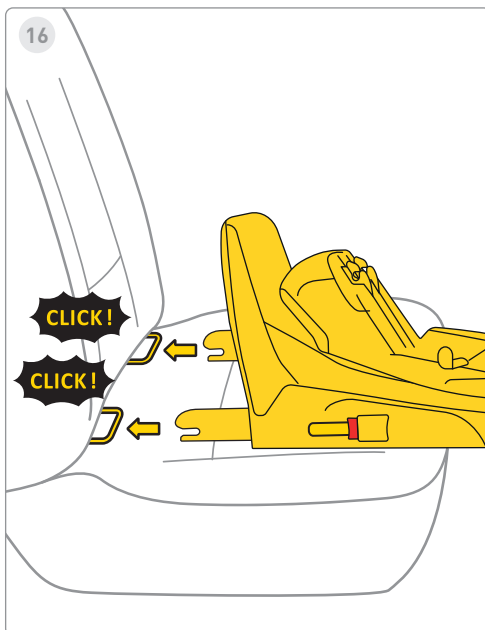
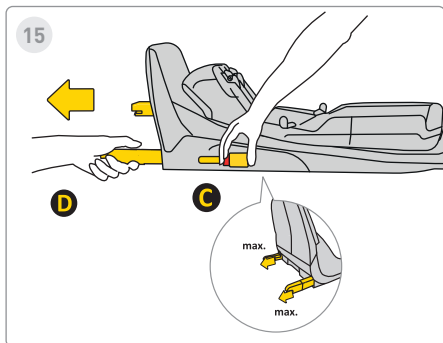
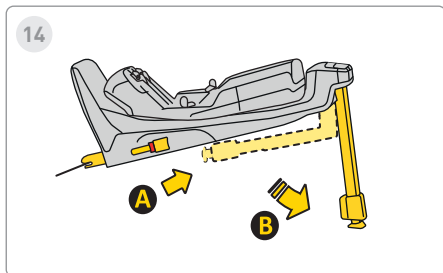

14. Vytáhněte stabilizační nohu z pozice „A“ do pozice „B“.

15. Stiskněte tlačítko pro uvolnění Isofixu „C“ a vytáhněte jej až do maximální pozice „D“.

16. Zarovnejte základnu s Isofix kotvami na sedadle vozidla a zatlačte ramena Isofixu, dokud neuslyšíte „cvaknutí“.

Indikátor Isofix změní barvu z červené na zelenou, což značí správné uchycení.



17

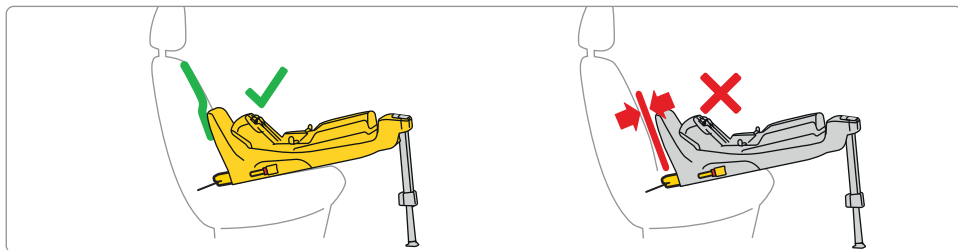
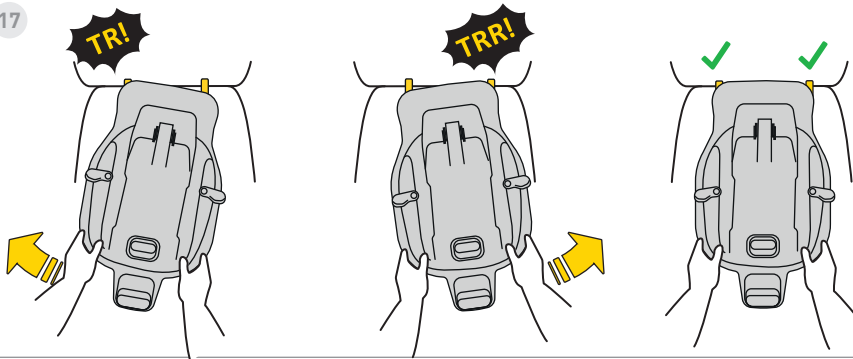

17. Zatlačte základnu směrem k opěradlu sedadla vozidla.

Pamatujte, že základna musí být co nejbliže opěradlu.



18

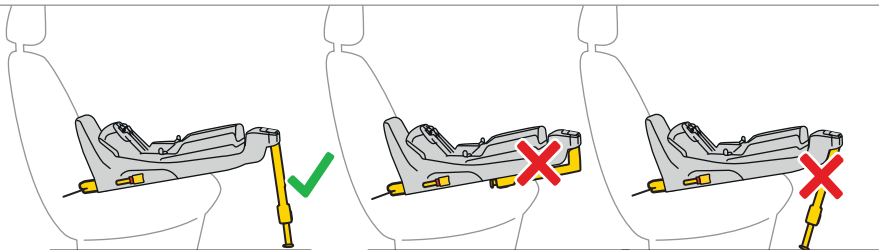
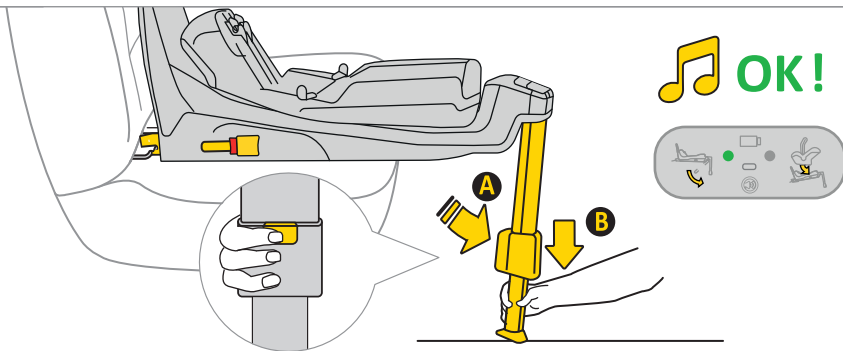

18. Stiskněte tlačítko prodloužení nohy „A“ a vysuňte nohu tak, aby pevně spočívala na podlaze vozidla. Při správné instalaci se světelný indikátor změní z červené na zelenou.



19

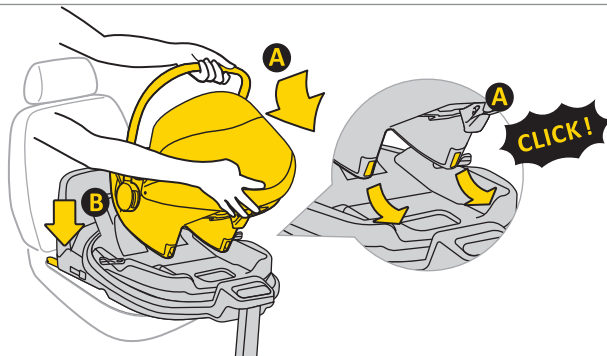

19. Umístěte autosedačku do základny. Vložte ji ze strany „A“ do háčků základny, poté zatlačte směrem do pozice „B“. Po správném zasunutí se na displeji na pravé straně rozsvítí zelené světlo.

Pamatujte: Autosedačku používejte pouze proti směru jízdy.

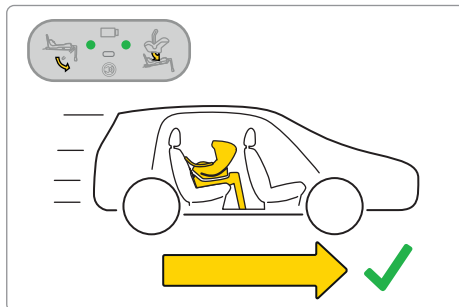
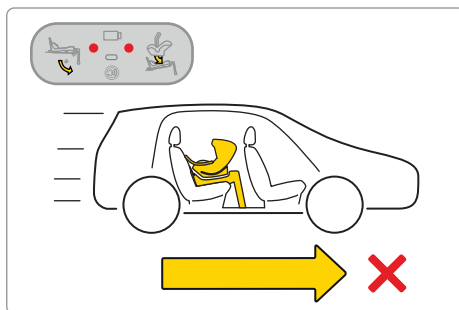
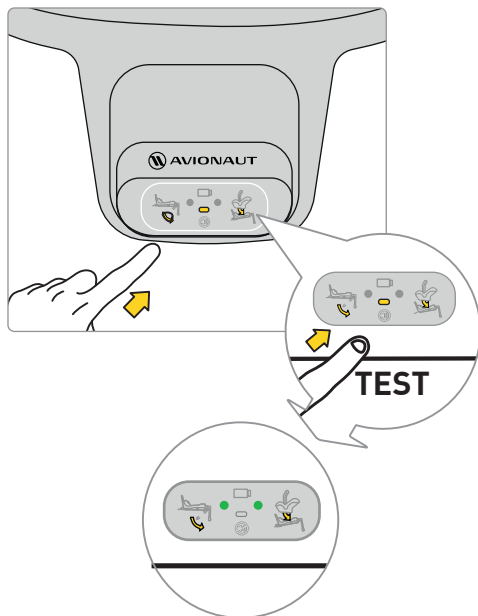

Před cestou s dítětem proveďte kontrolu elektronického systému základny. Po správném upevnění autosedačky a nastavení nohy by se na displeji měly objevit dvě zelené tečky.

Pokud se zobrazí červené tečky, zkontrolujte, zda je sedačka a základna správně namontována.



A line drawing of a stroller.	✓	✗	✓
A line drawing of a car seat.	✗	✓	✓
Sound	Three yellow musical notes.	Three yellow musical notes.	One yellow musical note.
Lights	A green circle followed by a red circle.	A red circle followed by a green circle.	Two green circles.



9

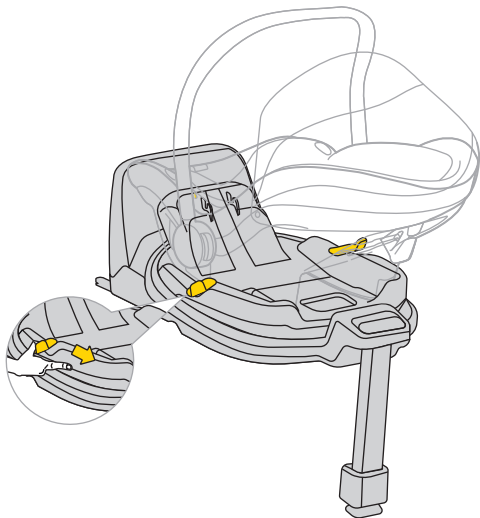

Pro otočení autosedačky zatáhněte nebo stiskněte páčku „A“ a jednou rukou otočte sedačku požadovaným směrem.

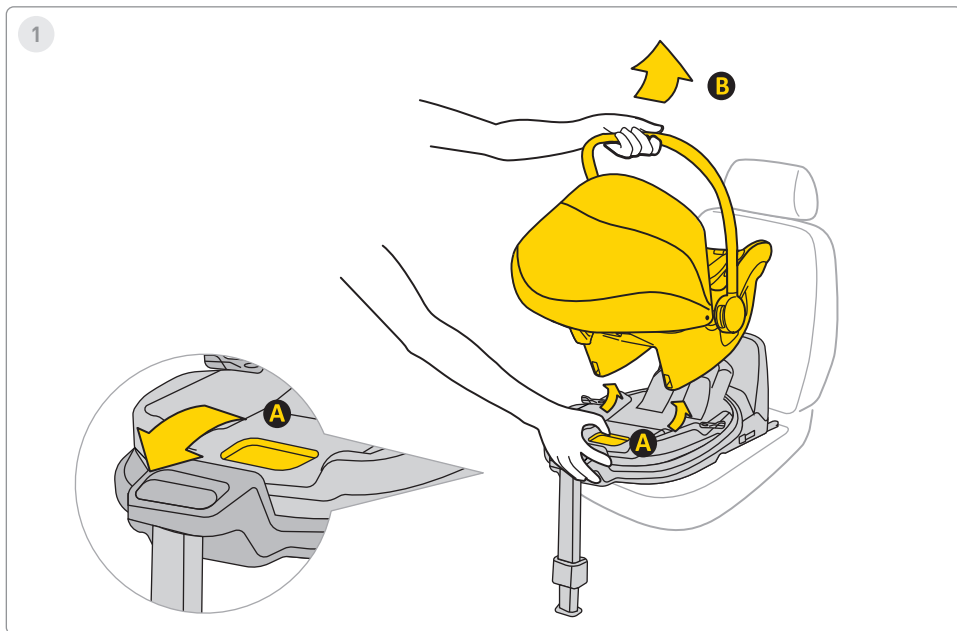

1. Pro vyjmutí autosedačky ze základny zatáhněte za uvolňovací páku „A“ a jemně nakloňte sedačku dopředu, zatímco ji zvedáte za madlo „B“.

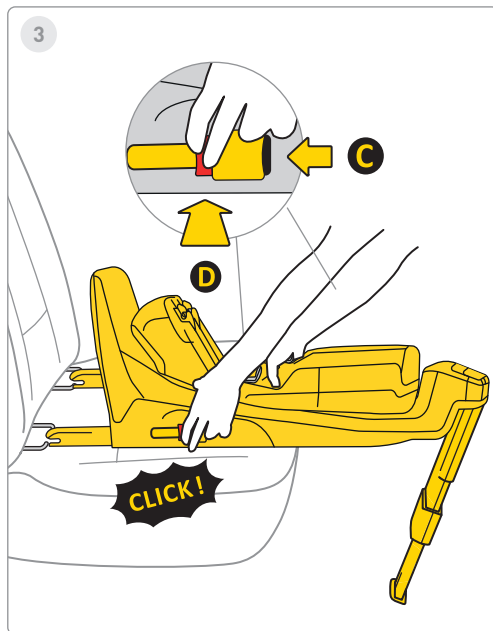
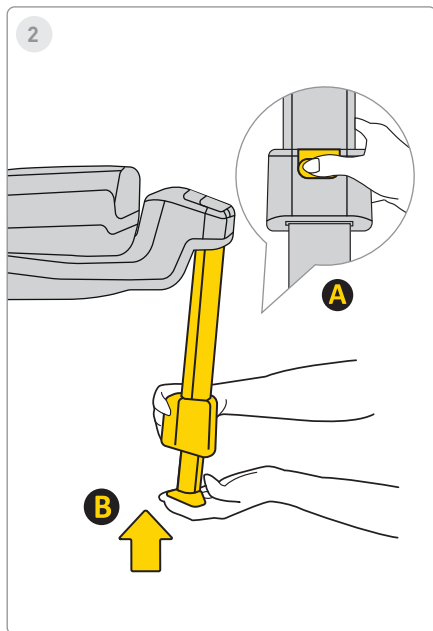

2. Pro zasunutí nohy stiskněte tlačítko „A“ a vložte nohu „B“ zpět do původní polohy, poté ji složte pro úsporu místa.

3. Pro odpojení základny od uchycení Isofix v autě nejprve stiskněte zajišťovací tlačítko „C“, poté tlačítko uvolnění „D“ a sklopte háčky Isofix zpět do původní polohy.

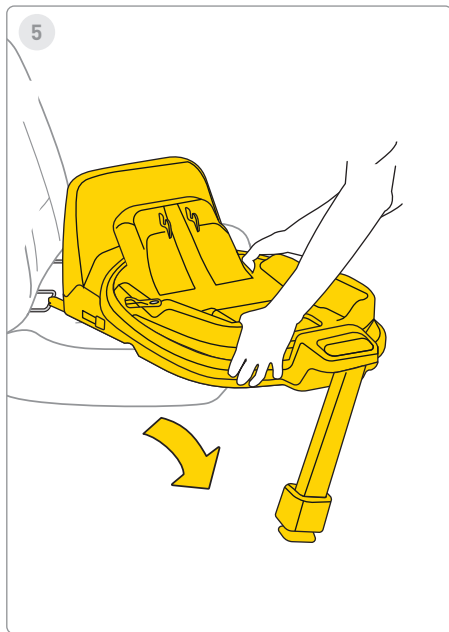
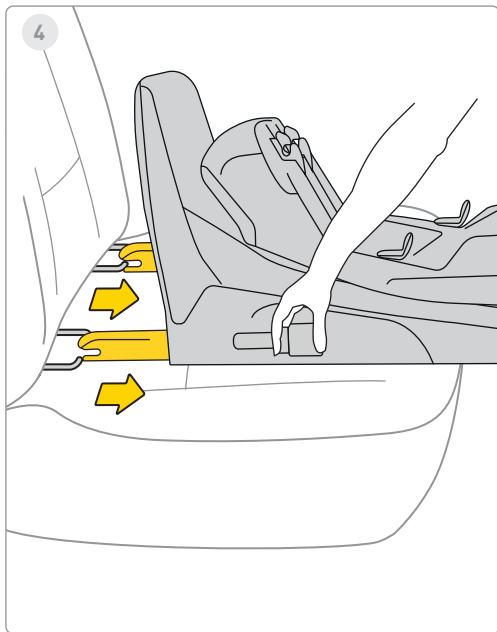

4. Zasuňte systém Isofix do maximální úložné polohy.

5. Vjměte základnu z vozidla.



1

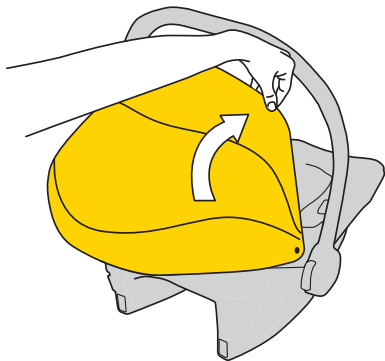

2

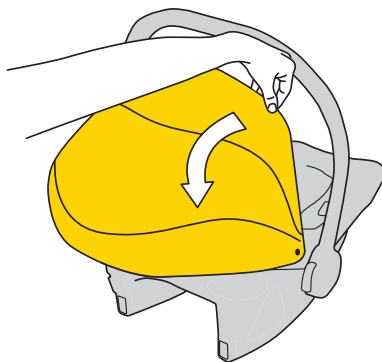

1. Chcete-li roztáhnout sluneční clonu, uchopte plastový rám stříšky a posuňte jej tak, aby zakryl dítě.

2. Pro složení clony zatlačte plastový rám za autosedačku.



3

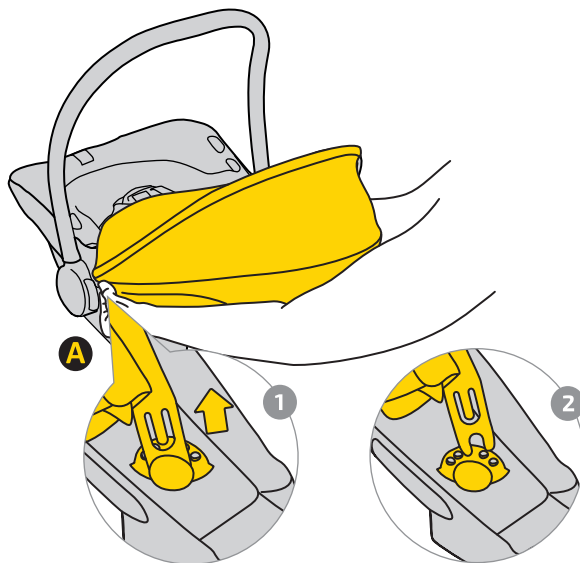

3. Pro odstranění stříšky odepněte sponu „A“.

Vytáhněte plastový rám stříšky 1 a vysuňte jej z úchytů 2 na obou stranách autosedačky.

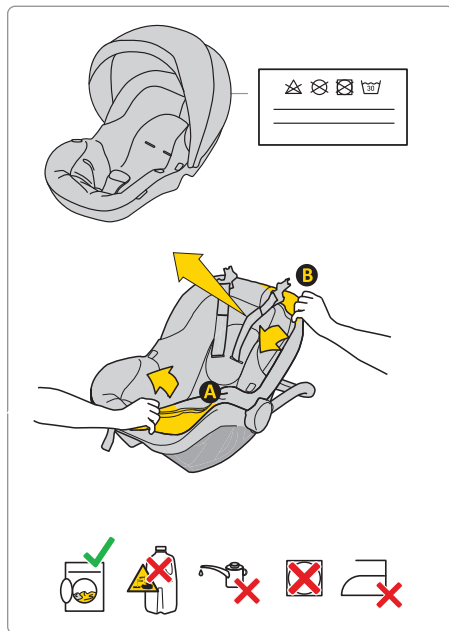

Pro praní potahu postupujte podle přiložených pokynů k praní. Potah lze snadno sejmout z autosedačky. Řiďte se pokyny zobrazenými na obrázcích.

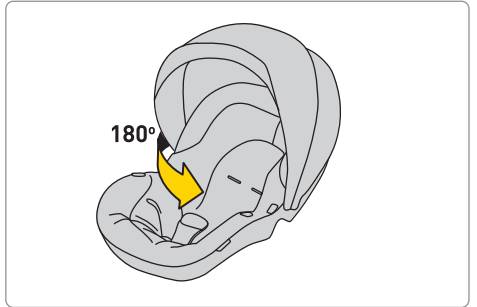
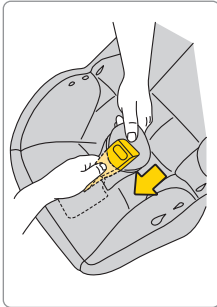
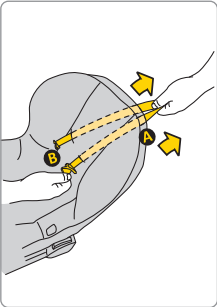
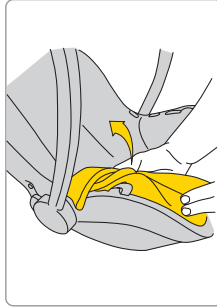
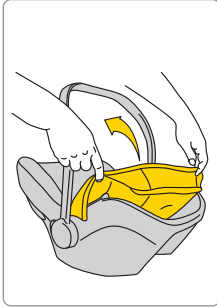
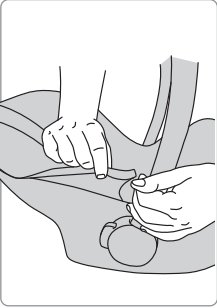

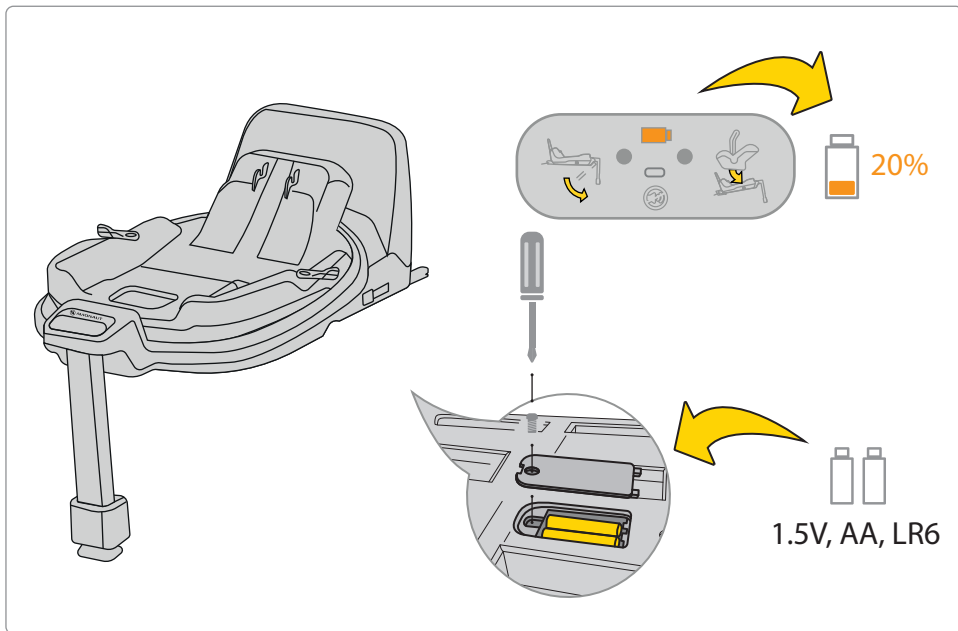

Pokud je indikátor baterie na displeji oranžový, je nutné ji vyměnit. K tomu odejměte kryt u základny a vyjměte baterie.

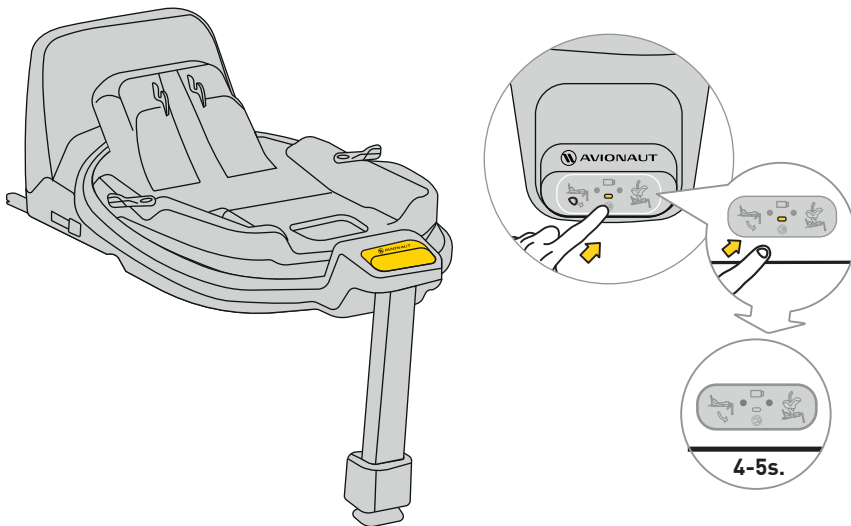

Pro ztlumení zvuku podržte tlačítko na displeji po dobu 4–5 sekund. Displej bude nadále zobrazovat správné/nesprávné připevnění pásu a upevnění základny, ale zvuk bude vypnut.

Bezpečí, použití a cestování

- Před zakoupením by měla být každá autosedačka nainstalována do vozu, aby se ověřilo, zda ji lze správně upevnit a používat. Shoda mezi typem sedačky a typem vozidla je jedním z klíčových bezpečnostních faktorů. Pomoc prodejce při první instalaci navíc zajišťuje správné nasazení.
 - Pamatujte, že za bezpečnost dítěte během jízdy vždy odpovídají rodiče.
 - Nikdy nenechávejte dítě v autosedačce bez dozoru, a to ani v autě, ani mimo něj.
 - Nikdy nedržte dítě na klíně, když je vozidlo v pohybu.
 - Nejbezpečnější místo pro dítě při jízdě je zadní sedadlo vozu.
 - Před každou jízdou zkontrolujte, zda nejsou bezpečnostní pásy poškozené nebo překroucené.
 - Po instalaci autosedačky musí být opěradlo zadního sedadla zajištěné a nesmí se pohybovat.
 - Před každou jízdou se ujistěte, že sedačka Cosmo nebyla skřípnutá do dveří ani nebyla vystavena pohybu zavazadel či opěradla.
 - Ujistěte se, že všechna zavazadla v autě jsou bezpečně upevněna.
 - Nepoužívejte sedačku Cosmo bez potahu – ten je součástí bezpečnostního systému.
 - Během delších cest dělejte krátké přestávky. Dítě také potřebuje pohyb.
 - Vždy zakrývejte autosedačku, pokud parkujete auto na slunci. Potah, kovové a plastové části se mohou silně zahřát a způsobit popáleniny dítěti.
 - Vždy dítě připevněte pomocí pásů, i když sedačku používáte mimo auto.
 - Zajistěte, aby byly bezpečnostní pásy správně zapnuté a dítě správně usazeno.
 - Nedoporučujeme kupovat použité dětské autosedačky – nikdy si nemůžete být jisti jejich historií. Pokud se přesto rozhodnete pro koupi, vyberte si sedačku s doloženou historií používání.
 - Nepoužívejte dětskou autosedačku Cosmo déle než 10 let.
 - Vyměňte dětskou autosedačku, pokud byla účastníkem nehody.
 - Neprovádějte žádné úpravy autosedačky. Mohou způsobit částečnou nebo úplnou ztrátu bezpečnosti výrobku.
 - Dětská autosedačka musí být vždy připoutaná v autě, i když v ní není dítě.
 - Výrobce bere v úvahu, že dětská sedačka může zanechat otisky v čalounění sedadel. To je
-

nevyhnutelné kvůli potřebě těsného uchycení.

Výrobce nenese odpovědnost za případné poškození.

- Ujistěte se, že pásy jsou správně upevněny, aby dítě sedělo správně v sedačce.
- Pásy nesmí být používány bez ochranných polštářků.
- Mezi pás a tělo dítěte se smí vejít maximálně jeden prst (1 cm). Pokud je mezera větší, pás utáhněte.
- Nastavte výšku pásů tak, aby byly v rovině s rameny dítěte. **PAMATUJTE:** Každé dítě má jiné tělesné proporce – pravidelně kontrolujte polohu pásů vůči ramenům.
- Chcete-li dítě chránit před sluncem, připevněte a rozložte sluneční clonu. Clona je součástí sedačky.
- Používejte autosedačku Avionaut Cosmo, pokud dítě měří mezi 40 a 87 cm a váží maximálně 13 kg.
- Při montáži autosedačky Avionaut Cosmo používejte sedadlo otočené směrem dopředu vybavené tříbodovým bezpečnostním pásem. Pás by měl být napnutý a veden všemi body sedačky označenými zeleně.
- Návod k montáži naleznete v této příručce a na nálepce Cosmo na boku sedačky.
- Používejte pouze sedadlo otočené směrem dopředu s tříbodovým bezpečnostním pásem dle normy ECE R16. Proveďte test správné instalace autosedačky.

- Zkontrolujte správnost instalace. Pokud některý z ukazatelů svítí červeně, opravu proveďte znovu, dokud se neobjeví dva zelené indikátory.
- Doporučuje se, aby upevňovací pásy byly pevně dotaženy, podpěrná noha byla v kontaktu s podlahou, dětské pásy přizpůsobeny tělu a pásy nebyly překroucené.

Údržba a hygiena

1. Čalounění sedadla Cosmo může být prát v pračce při teplotě do 30°C s rychlostí odstředování až 600 ot./min.
2. Ostatní součásti sedačky lze čistit vodou a mýdlem pomocí měkké houby.
3. Udržujte své sedadlo čisté. Nepoužívejte zvlhčovače ani agresivní čisticí prostředky.
4. Nepoužívejte lubrikanty, agresivní chemikálie nebo zvlhčovače na pohyblivé části a další součásti sedadla.

Prostředí

- Plastové části obalu by měly být uchovávány mimo dosah dětí, aby se zabránilo riziku udušení.
- Baterie napájející informační panel umístěný v základně sedadla by měly být řádně zlikvidovány.

- Z důvodu ochrany životního prostředí ji poté, co se sedačka již nepoužívá, zlikvidujte v příslušném zařízení pro nakládání s odpady v souladu s místními předpisy.

Otázky

- Máte-li jakékoli dotazy, zavolejte svého prodejce nebo autorizovaného distributora. Připravte si prosím následující informace:
- věk, výška a váha vašeho dítěte,
- značka a model vozu a místo k sezení, kam sedačku Cosmo ve vozidle instalujete.

Záruka

- Na Cosmo se vztahuje záruka 24 měsíců.
- Tímto ujišťujeme, že výrobek byl vyrobeno v souladu s aktuálními evropskými bezpečnostními a kvalitativními normami a že v době nákupu je produkt bez výrobních a materiálových vad.
- Záruka je platná v zemi nákupu a je plněna autorizovaným distributorem.
- Záruka se vztahuje na veškeré výrobní vady materiálu a zpracování za předpokladu, že výrobek je používán podle návodu k použití, za normálních podmínek, prvním koncovým uživatelem a do 24 měsíců od

data nákupu. Avionaut přebírá odpovědnost za opravu nebo výměnu vadného produktu; o způsobu odstranění vady a vyřízení reklamace však rozhoduje držitel záruky.

- Záruka se nevztahuje na škody způsobené každodenním používáním, jako je opotřebení látky, stejně jako přirozené vyblednutí barev a zhoršení kvality materiálu v důsledku běžného stárnutí výrobku.
- Záruka se rovněž nevztahuje na škody způsobené náhodnou destrukcí, nedodržením návodu k použití, nevhodným použitím, poškozením zanedbáním, požárem, kontaktem s kapalinami nebo jinými vnějšími příčinami.
- V době uplatnění záruky musí mít sedačka Cosmo všechny štítky nebo identifikační čísla a může být servisována pouze autorizovanou osobou.

Chcete podat reklamaci?

- Pokud zjistíte závadu a chcete uplatnit reklamaci, kontaktujte prodejce, u kterého jste Cosmo zakoupili. Při hlášení reklamace je nutné předložit doklad o nákup, který musí být proveden do 24 měsíce před reklamací služby.

- Pokud bude nutné odeslat produkt na adresu a servisní místo, vraťte výrobek distributorovi nebo prodejce. Zároveň si dohodněte způsob dopravy a její náklady, protože v opačném případě může ručitel odmítnout uhradit náklady na dopravu. Poškození a/nebo vady, na které se nevztahuje naše záruka nebo práva spotřebitelů, a/nebo poškození a/nebo vady produktu, na které se nevztahuje naše záruka, mohou být opraveny za dohodnutý poplatek.
- Vyměňte sedadlo za nové, pokud se stalo účastníkem nehody. Budete potřebovat: policejní protokol o nehodě, fotografii nehody, na které je sedačka, nebo informace od policie potvrzující výskyt, doklad o koupi, potvrzení od pojišťovny, že sedačka nebyla zahrnuta v kompenzaci, záruka kartu a poslat nám místo nehody.

Práva spotřebitelů

- Spotřebitelé mají práva v souladu s platnou legislativou, která se může v jednotlivých zemích lišit. Tento záruka neovlivňuje práva spotřebitelů podle příslušné národní legislativy.
- Tato záruka byla připravena společností Ł.KARWALA registrovanou v Polsku

Adresa společnosti je:
Ł.KARWALA
Szarlejka,
ul. Łukaszevicza 172
42-130 Wręczyca Wielka, Polsko

[1] Produkty zakoupené s odstraněnými nebo pozměněnými štítky nebo identifikačními čísly jsou považovány za neautorizované. Vzhledem k nemožnosti ověřit pravost těchto produktů se na ně nevztahuje záruka.



Benutzerhandbuch für den Avionaut® Cosmo™ Kindersitz

Wichtig!

Lesen Sie dieses Handbuch nicht hastig. Lesen Sie es sorgfältig durch, bewahren Sie es für die Zukunft auf und halten Sie es stets griffbereit. Bei Zweifeln kontaktieren Sie uns bitte. Reisen Sie sicher und nehmen Sie jede Autofahrt ernst, auch wenn das Ziel nur ein paar Blocks entfernt ist. Wir empfehlen, die Anweisungen während der gesamten Lebensdauer des Kindersitzes aufzubewahren.



Warnung:

Verändern Sie den Cosmo Kindersitz in keiner Weise, da dies die Sicherheit des Kindes während der Nutzung beeinträchtigen kann.



Warnung:

Stellen Sie den Cosmo Kindersitz niemals auf eine erhöhte Fläche, z. B. auf einen Tisch oder Stuhl.



Warnung:

Installieren Sie den Cosmo Kindersitz niemals rückwärtsgerichtet auf dem Beifahrersitz mit aktiviertem Airbag.



Achtung:

Der Cosmo Kindersitz sollte im Auto nur rückwärtsgerichtet installiert werden.



Warnung:

Weitere Informationen finden Sie im Handbuch des Fahrzeugherstellers.

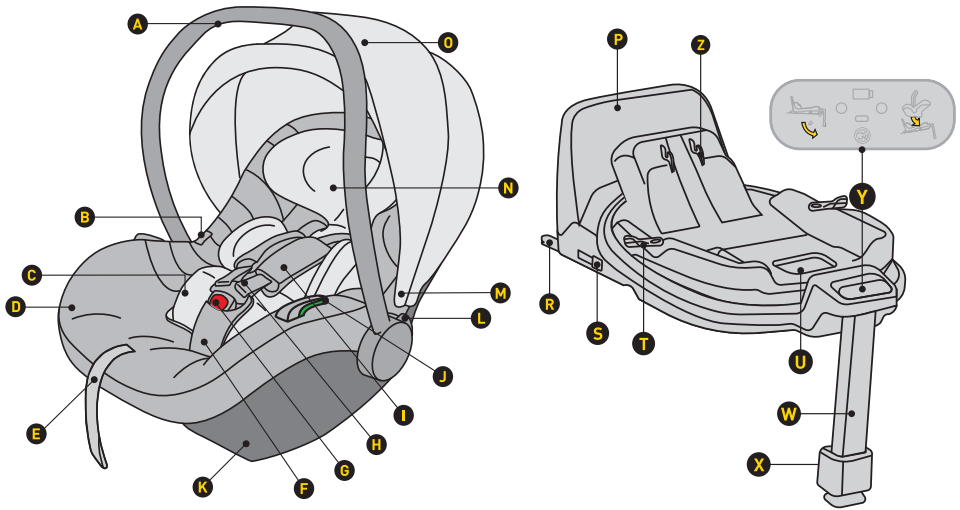

- A Griffe
- B Knopf zum Lösen des Sitzes vom Kinderwagen
- C Einlage
- D Polsterung
- E Gurtlängenversteller
- F Gurt mit Polster
- G Gurtschloss
- H Schultergurte
- I Schultergurte mit abnehmbaren Polstern
- J Hüftgurtverbindung
- K Basisbefestigung
- L Knopf zur Einstellung der Griffposition
- M Befestigung des Sonnendachs
- N Kopfstütze

- O Sonnenverdeck
- P Antirotationsrahmen
- R ISOFIX-Basisbefestigung
- S Knopf zum Lösen des ISOFIX-Verbinders
- T Drehknopf
- U Entriegelungshebel für den Sitz
- W Verstellbare Fußstütze
- X Knopf zur Einstellung der Fußstütze
- Y Bedienfeld
- Z Mechanismus zur Befestigung des Sitzes

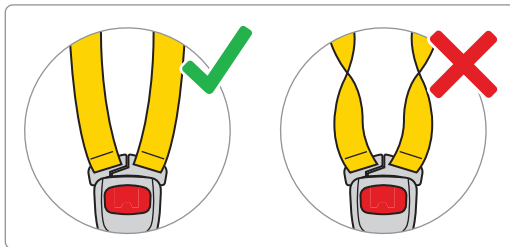
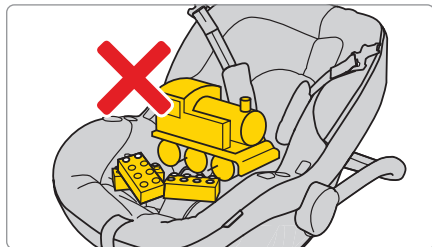
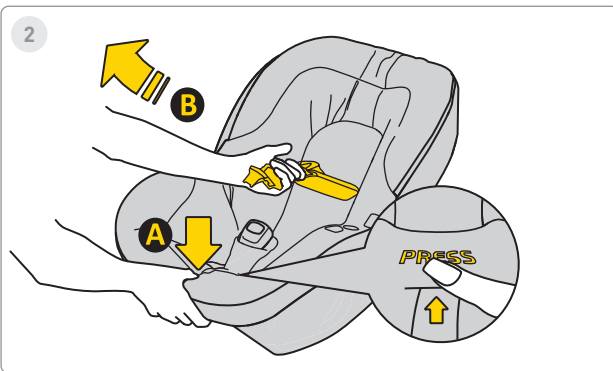
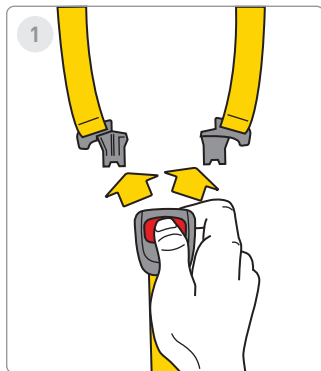

1. Drücken Sie die roten Knöpfe, um das Gurtschloss des Kindersitzes zu lösen.

2. Lockern Sie die Gurte des Kindersitzes, um Platz für das Kind zu schaffen. Drücken Sie Knopf "A" und ziehen Sie an den Gurten "B", um sie zu verlängern.



3

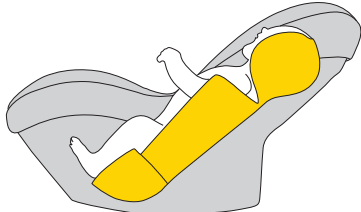

ca. 40-60cm

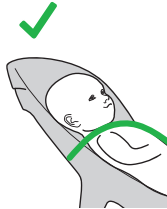

4

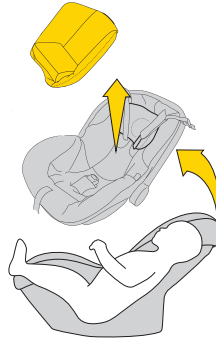

ca. >60cm

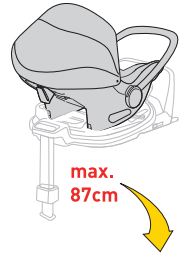
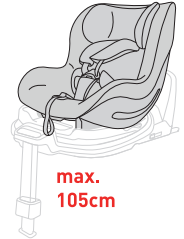
max.
87cmmax.
105cm

3. Wenn Ihr Kind eine Größe von 40–60 cm erreicht, verwenden Sie das komplette Polstereinsatz.

4. Wenn Ihr Kind größer als 60 cm ist, können Sie den Sitz ohne Einsatz verwenden.

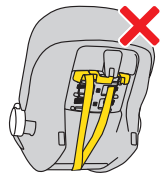
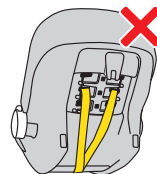
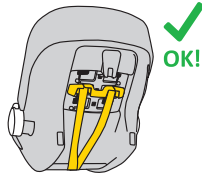
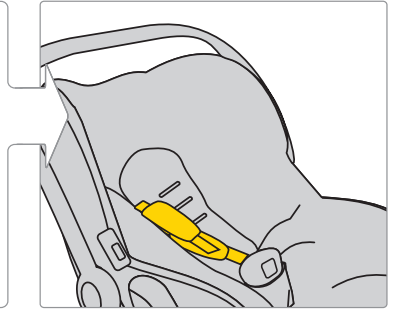
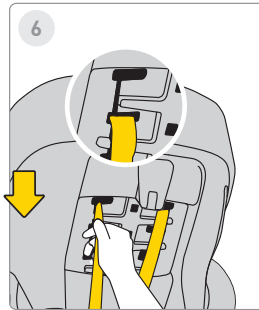
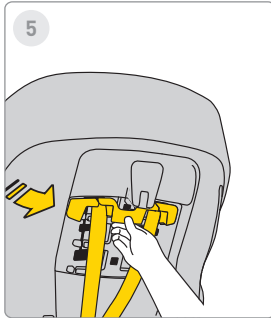

5. Um die Höhe der Gurte einzustellen, ziehen Sie die Gurtführung heraus und lösen Sie sie.

6. Verschieben Sie dann den Gurt in die gewünschte Position. Vergessen Sie nicht, die Höhe der Gurte auch im Bezug entsprechend anzupassen.

7. Sobald die Gurte korrekt eingestellt sind, setzen Sie die Kunststoffleiste wieder ein, bis ein „Klick“ zu hören ist.

WARNUNG!

Die angegebenen Höhenangaben in Bezug auf den Einsatz sind lediglich EMPFEHLUNGEN. Jedes Kind ist anders und wächst individuell, daher hat die PASSGENAUE Position der Gurte zur Schulter des Kindes höchste Priorität.

DENKEN SIE DARAN – DIE GURTE SOLLTEN AUF ODER KNAPP UNTER DER SCHULTERHÖHE HERAUSKOMMEN.



8

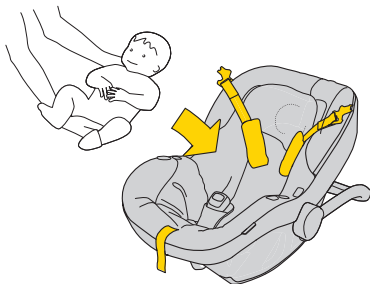

9

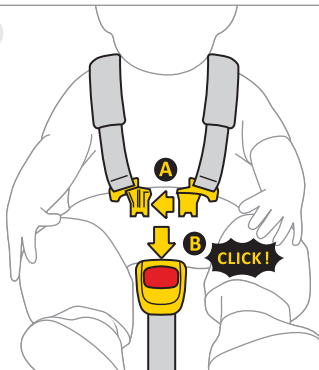

10

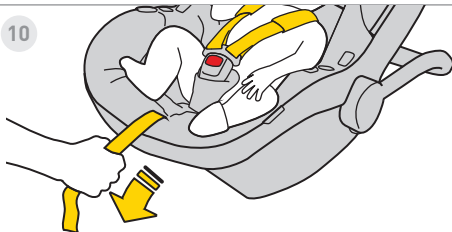

11



8. Bewegen Sie die Gurte zur Seite des Kindersitzes. Setzen Sie das Kind in den Sitz. Achten Sie darauf, dass das Kind korrekt sitzt, der Rücken vollständig an der Rückenlehne anliegt und kein Gurt unter dem Rücken verläuft.

9. Verbinden Sie die Clips „A“ der Gurte und stecken Sie sie dann in die Öffnung von Clip „B“. Ein Klickgeräusch zeigt die korrekte Verriegelung an.

10. Ziehen Sie den mittleren Gurt nach vorne, bis das Kind sicher angeschnallt ist.

11. Der Abstand zwischen Gurt und Körper des Kindes darf maximal 1 cm betragen. Für die Kontrolle führen Sie den „Kneif-Test“ durch – wenn Sie den Gurt greifen und zusammenkneifen können, muss er fester gezogen werden.

12

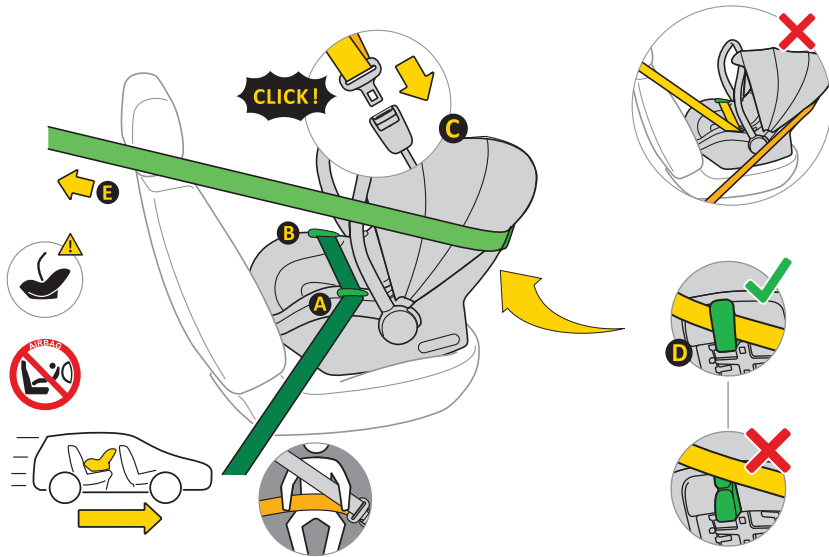

12.

- A. Stellen Sie den Kindersitz auf den Fahrzeugsitz in Fahrtrichtung.
- B. Halten Sie den Griff des Kindersitzes in aufrechter Position.
- C. Ziehen Sie den 3-Punkt-Autogurt „E“ heraus und führen Sie den Beckengurt durch die Gurtführungen „A“ und „B“.
- D. Verriegeln Sie den Mechanismus „C“ des 3-Punkt-Gurts in der Fahrzeugverankerung.
- E. Ziehen Sie den Beckengurt straff, sodass keine Lücken vorhanden sind.
- F. Führen Sie den diagonalen Teil des Gurtes hinter dem Kindersitz durch die Gurtführung „D“.
- G. Überprüfen Sie die Spannung des Gurtes. Ziehen Sie fester, wenn noch Spiel vorhanden ist.



13

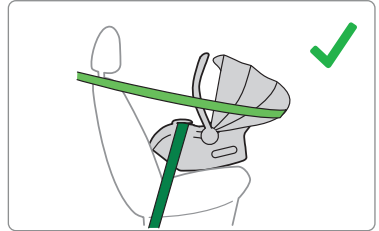
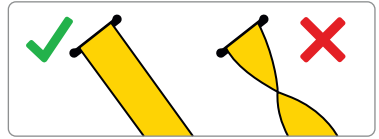
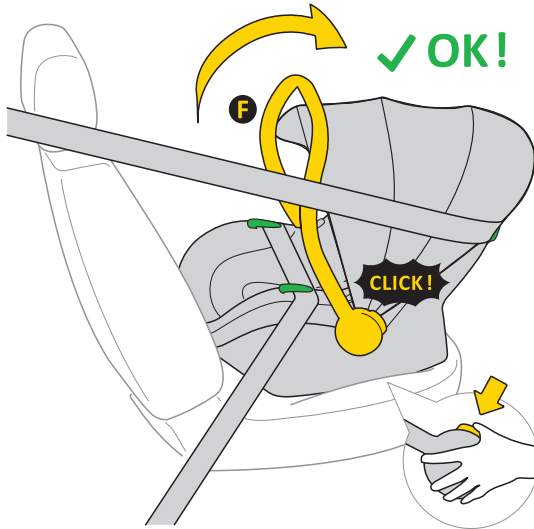

13. Nachdem der Kindersitz ordnungsgemäß mit dem Sicherheitsgurt installiert wurde, drücken Sie die Tasten auf beiden Seiten des Sitzes. Der Griff „A“ sollte sich in aufrechter Position befinden.

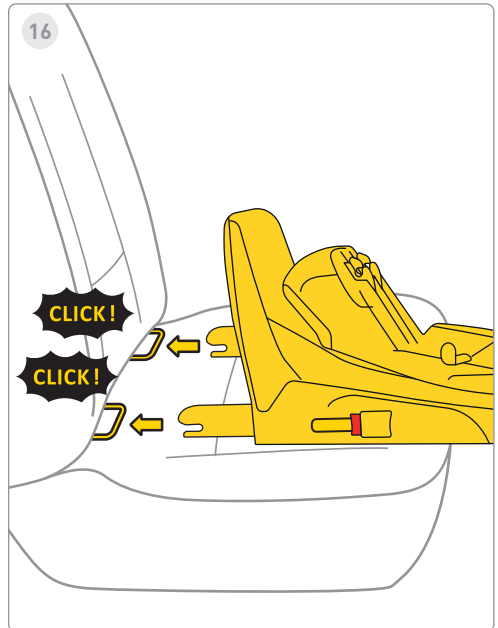
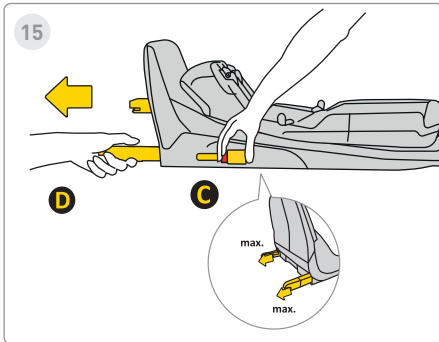
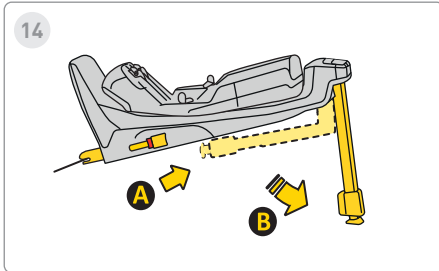

14. Ziehen Sie den Stützfuß von Position „A“ auf Position „B“ heraus.

15. Drücken Sie die Isofix-Entriegelungstaste „C“ und ziehen Sie sie bis zur maximalen Position „D“ heraus.

16. Richten Sie die Basis an den Isofix-Verankerungen des Fahrzeugsitzes aus und drücken Sie die Isofix-Arme hinein, bis Sie ein „Klicken“ hören.

Der Isofix-Indikator wechselt von Rot auf Grün – dies zeigt eine korrekte Befestigung an



17

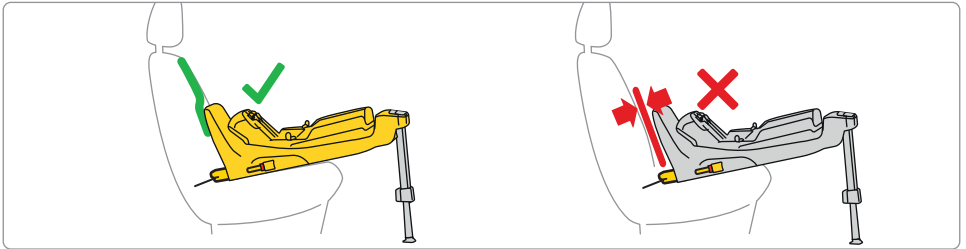
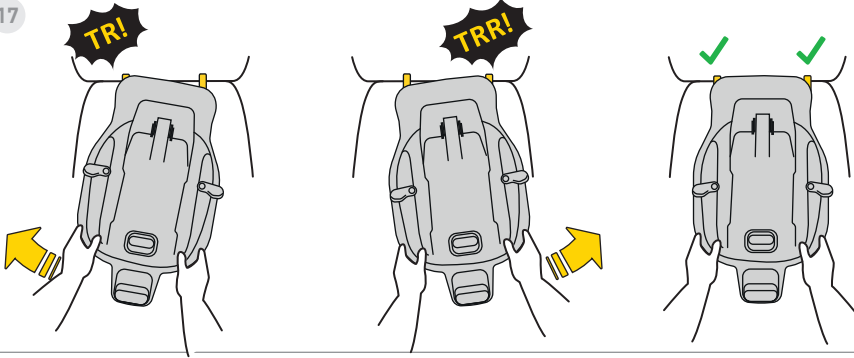

17. Schieben Sie die Basis in Richtung der Rückenlehne des Fahrzeugsitzes.

Denken Sie daran, dass die Basis so nah wie möglich an die Rückenlehne geschoben werden muss.



18

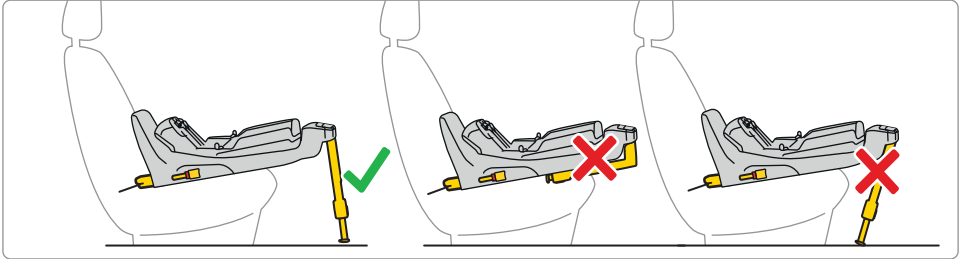
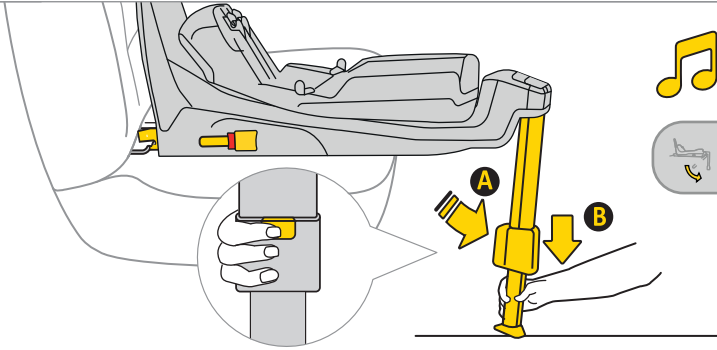

18. Drücken Sie die Taste zur Beinverlängerung „A“ und fahren Sie das Stützbein aus, bis es fest auf dem Fahrzeugboden steht. Bei korrektem Einbau wechselt das Licht am Fuß von Rot auf Grün.



19

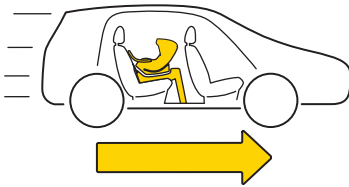
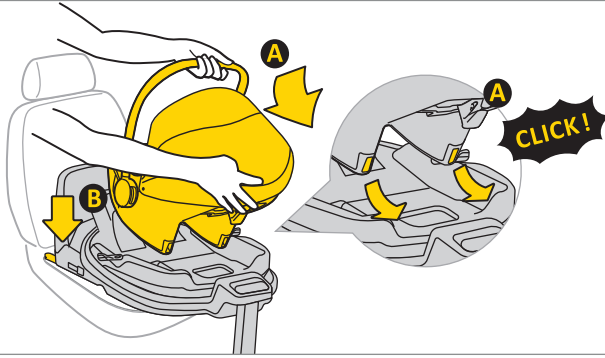

19. Setzen Sie den Kindersitz in die Basis. Dazu den Sitz von Seite „A“ in die Haken der Basis einsetzen und in Position „B“ drücken. Nach korrektem Einsetzen leuchtet auf der rechten Seite eine grüne Kontrollleuchte.



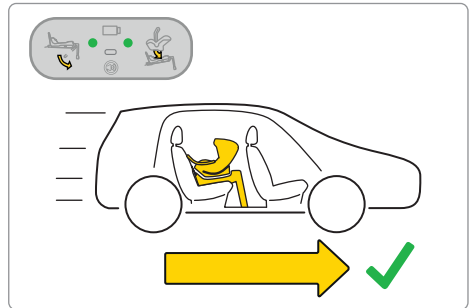
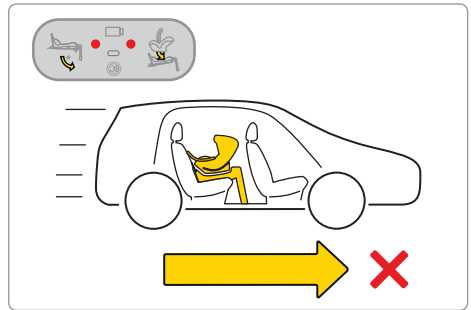
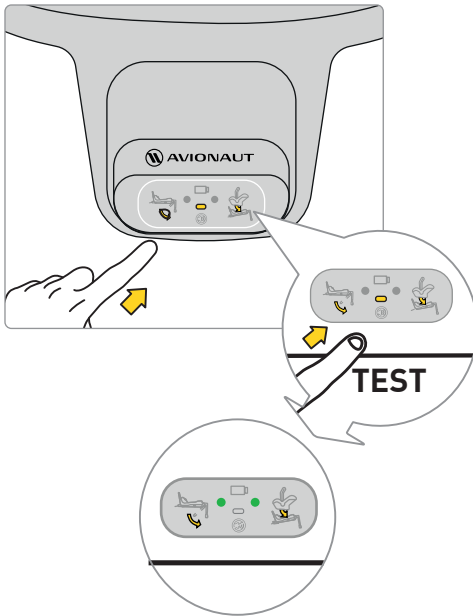





Hinweis: Der Kindersitz darf nur rückwärtsgerichtet verwendet werden.

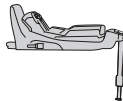

Bevor Sie mit Ihrem Kind losfahren, führen Sie einen Test des elektronischen Systems der Basis durch. Nach dem korrekten Einbau des Sitzes und Ausfahren des Stützfußes sollten zwei grüne Punkte auf dem Display erscheinen.

Wenn rote Punkte erscheinen, überprüfen Sie, ob der Sitz und die Basis korrekt installiert sind.



	✓	✗	✓
	✗	✓	✓
Sound			
Lights			



9

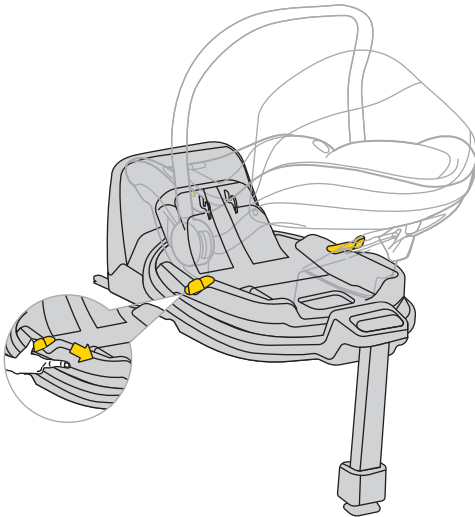

Um den Kindersitz zu drehen, ziehen oder drücken Sie den Hebel „A“ und drehen Sie den Sitz mit einer Hand in die gewünschte Richtung.



1

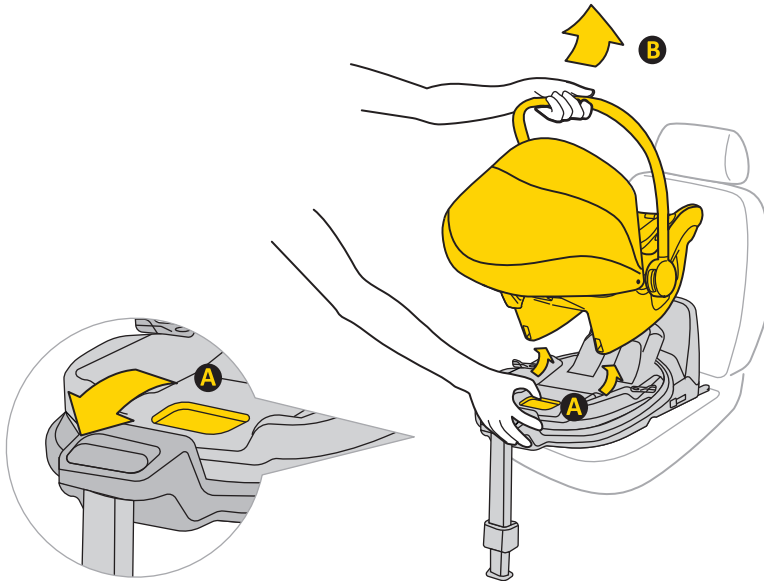

1. Um den Kindersitz aus der Basis zu entfernen, ziehen Sie den Entriegelungshebel „A“ und kippen Sie den Sitz vorsichtig nach vorne, während Sie ihn am Griff „B“ anheben.

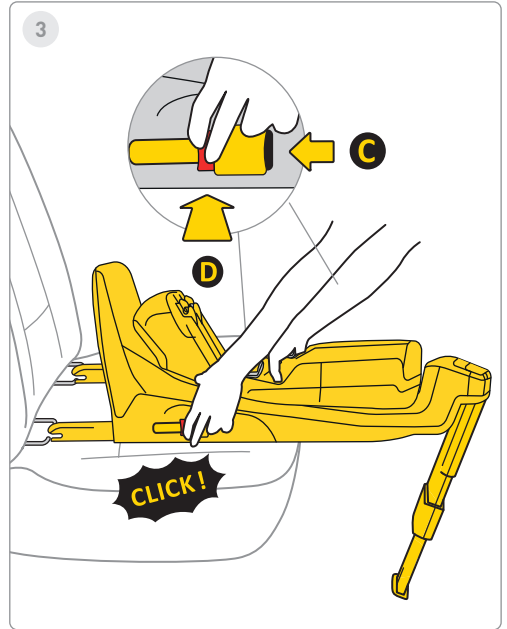
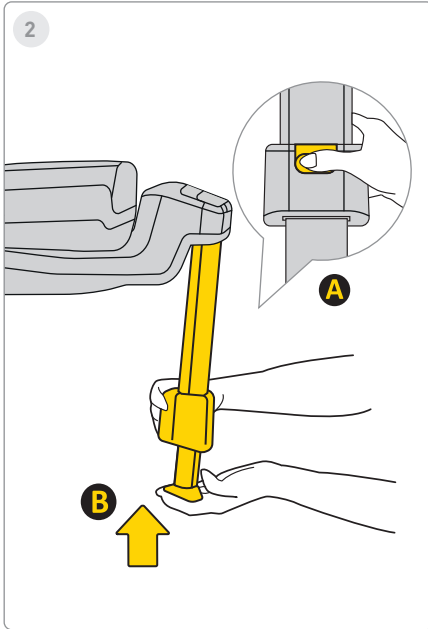

2. Um das Stützbein einzufahren, drücken Sie die Taste „A“, führen Sie das Bein „B“ in seine ursprüngliche Position zurück und klappen Sie es zur Platzersparnis ein.

3. Um die Basis von den Isofix-Verankerungen zu entfernen, drücken Sie zuerst die Verriegelungstaste „C“, dann die Entriegelungstaste „D“ und klappen Sie die Isofix-Haken zurück in die ursprüngliche Position.

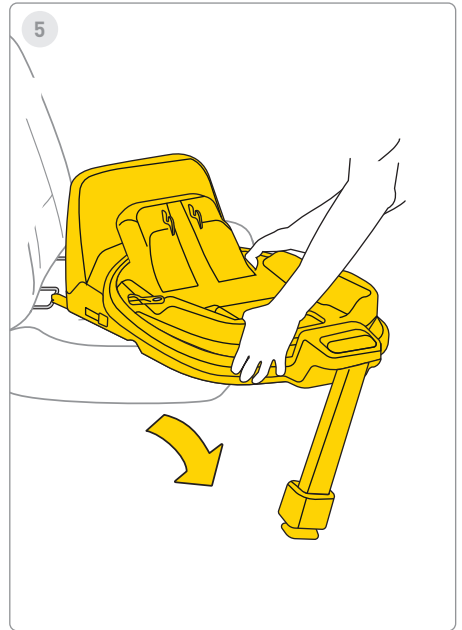
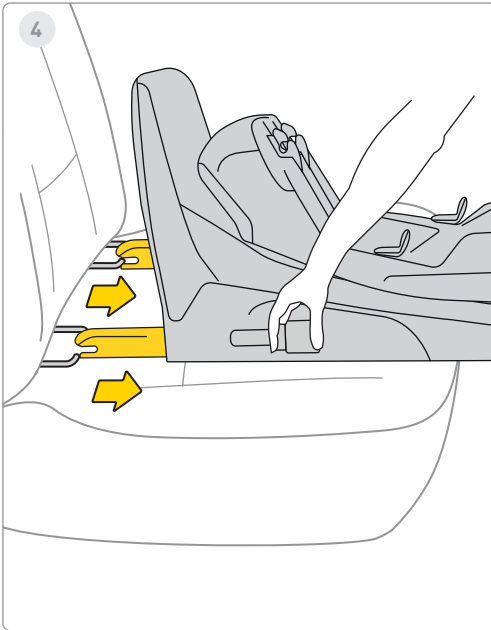

4. Schieben Sie das Isofix-System vollständig in die Aufbewahrungsposition.

5. Entfernen Sie die Basis aus dem Fahrzeug.



1

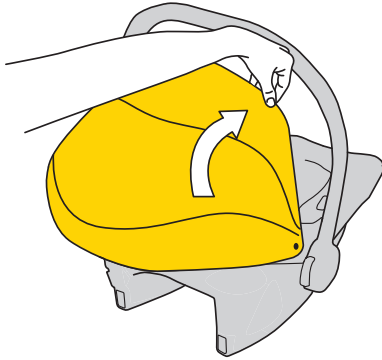

2

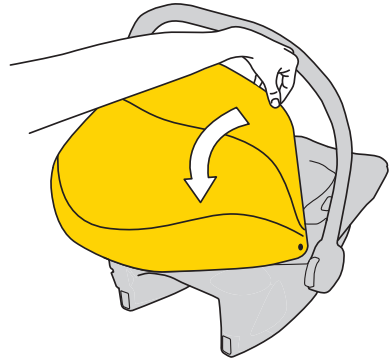

1. Um das Sonnendach auszuklappen, ziehen Sie am Kunststoffrahmen des Verdecks und schieben Sie ihn nach vorne, um das Kind zu bedecken.

2. Um das Sonnendach einzuklappen, schieben Sie den Kunststoffrahmen hinter den Kindersitz.



3

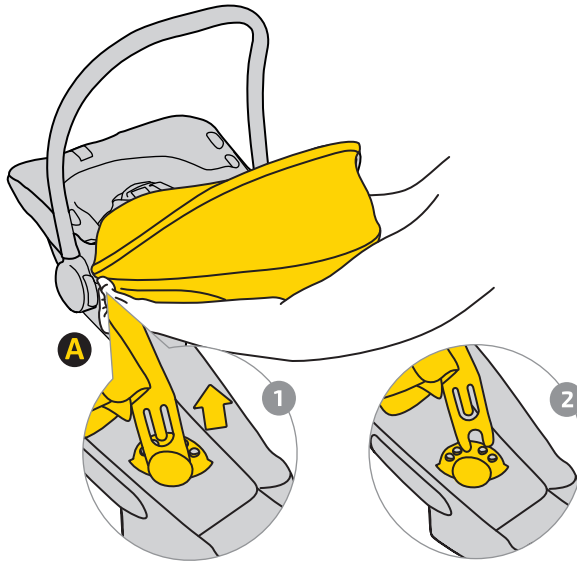

3. Um das Verdeck zu entfernen, lösen Sie den Verschluss „A“.
Ziehen Sie den Kunststoffrahmen des Verdecks 1 heraus und entfernen Sie ihn aus den Befestigungen 2 auf beiden Seiten des Sitzes.

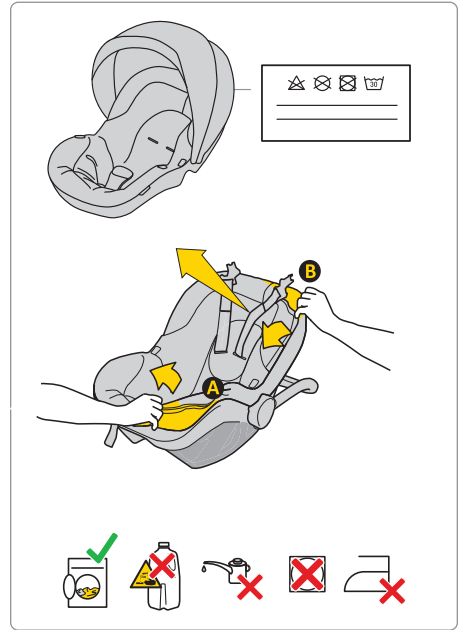

Um den Bezug zu waschen, befolgen Sie die mitgelieferten Waschanweisungen. Der Bezug lässt sich leicht vom Kindersitz abnehmen. Folgen Sie den Anleitungen auf den Bildern.

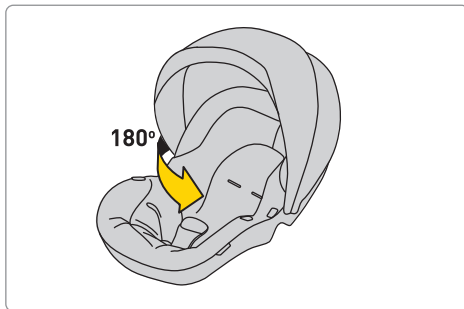
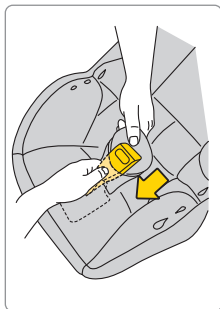
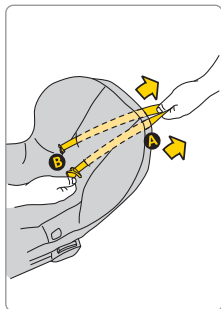
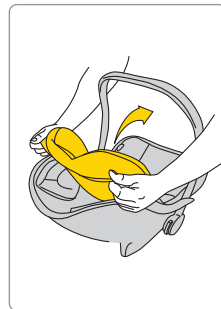
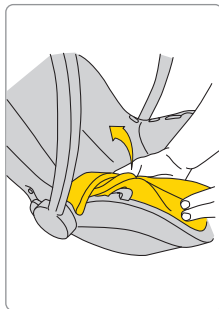
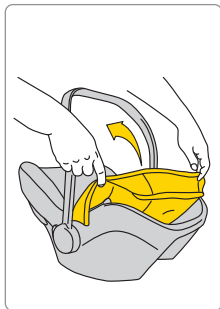
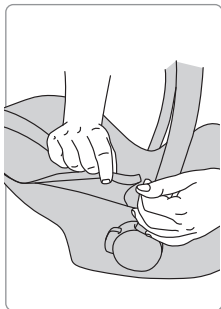

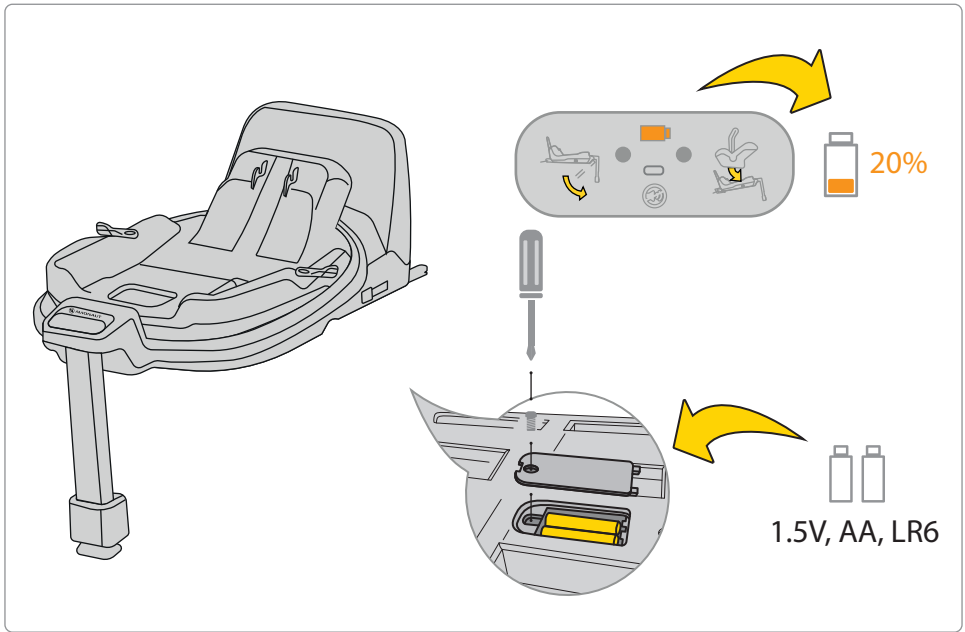

Wenn die Batterieanzeige auf dem Display orange ist, muss sie ersetzt werden. Entfernen Sie dazu die Abdeckung an der Basis und entnehmen Sie die Batterien.

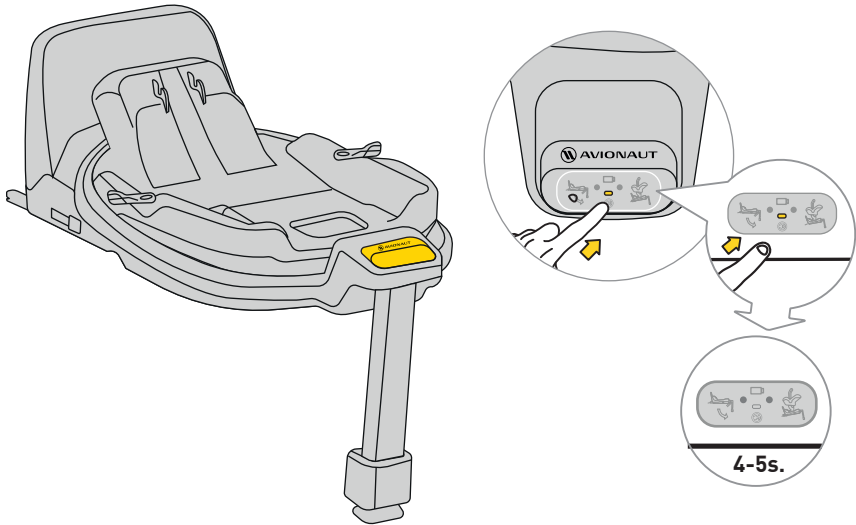

Um den Ton stummzuschalten, drücken Sie die Display-Taste für 4–5 Sekunden. Das Display zeigt weiterhin die korrekte/unkorrekte Gurt- und Basisbefestigung an, aber der Ton ist stummgeschaltet.

Sicherheit, Nutzung und Reisen

- Vor dem Kauf sollte jeder Kindersitz im Auto eingebaut werden, um zu prüfen, ob er korrekt montiert und verwendet werden kann. Die Kompatibilität zwischen Sitz und Fahrzeugtyp ist eines der wichtigsten Sicherheitskriterien. Die Unterstützung des Verkäufers bei der ersten Installation garantiert zudem eine korrekte Befestigung.
 - Denken Sie daran, dass Eltern immer für die Sicherheit ihres Kindes während der Fahrt verantwortlich sind.
 - Lassen Sie Ihr Kind niemals unbeaufsichtigt im Kindersitz – weder im noch außerhalb des Autos.
 - Halten Sie Ihr Kind niemals während der Fahrt auf dem Schoß.
 - Der sicherste Platz für Ihr Kind während der Fahrt ist der Rücksitz.
 - Überprüfen Sie vor jeder Fahrt, ob die Gurte nicht beschädigt oder verdreht sind.
 - Wenn der Kindersitz installiert ist, muss die Rückenlehne der Rückbank verriegelt sein und darf sich nicht bewegen.
 - Stellen Sie vor jeder Fahrt sicher, dass der Cosmo-Kindersitz nicht in der Tür eingeklemmt oder durch Gepäck oder die Rückenlehne beeinträchtigt ist.
 - Stellen Sie sicher, dass das gesamte Gepäck im Auto gut gesichert ist.
 - Verwenden Sie den Cosmo-Kindersitz niemals ohne Bezug – dieser ist Teil des Sicherheitssystems.
 - Machen Sie bei längeren Fahrten kurze Pausen. Ihr Kind braucht ebenfalls Bewegung.
 - Decken Sie den Kindersitz immer ab, wenn Sie das Auto an einem sonnigen Ort abstellen. Der Bezug sowie Metall- und Kunststoffteile können sich stark erhitzen und Verbrennungen verursachen.
 - Sichern Sie das Kind immer mit dem Gurtsystem – auch wenn der Sitz außerhalb des Autos verwendet wird.
 - Stellen Sie sicher, dass die Gurte korrekt angelegt sind, sodass das Kind richtig im Sitz positioniert ist.
 - Wir empfehlen nicht, gebrauchte Kindersitze zu kaufen – die Vorgeschichte ist oft unklar. Wenn Sie dennoch einen gebrauchten Sitz kaufen, wählen Sie nur einen mit bekannter Nutzungshistorie.
 - Verwenden Sie den Cosmo-Kindersitz nicht länger als 10 Jahre.
 - Ersetzen Sie den Kindersitz nach einem Unfall.
-

- Nehmen Sie keine Änderungen am Kindersitz vor. Diese können die Produktsicherheit ganz oder teilweise beeinträchtigen.
 - Der Kindersitz muss immer im Fahrzeug gesichert sein – auch wenn kein Kind darin sitzt.
 - Der Hersteller weist darauf hin, dass der Sitz Druckstellen im Autositzpolster hinterlassen kann. Dies ist aufgrund des festen Einbaus unvermeidbar. Der Hersteller übernimmt hierfür keine Haftung.
 - Stellen Sie sicher, dass die Gurte korrekt geschlossen sind, damit das Kind richtig im Sitz positioniert ist.
 - Die Gurte dürfen nicht ohne Polster verwendet werden.
 - Zwischen Gurt und Körper des Kindes sollte maximal ein Finger (1 cm) passen. Ist der Abstand größer, ziehen Sie die Gurte fester an.
 - Stellen Sie die Höhe der Gurte so ein, dass sie auf Schulterhöhe verlaufen. DENKEN SIE DARAN: Jedes Kind hat andere Körperproportionen – überprüfen Sie regelmäßig die Gurtposition.
 - Zum Schutz vor Sonne klappen Sie das Verdeck auf. Es ist Teil des Kindersitzes.
 - Verwenden Sie den Avionaut Cosmo für Kinder von 40 bis 87 cm und maximal 13 kg.
- Beim Einbau des Avionaut Cosmo Kindersitzes verwenden Sie einen nach vorne gerichteten Sitz mit einem Dreipunkt-Sicherheitsgurt. Der Gurt muss gespannt und durch alle grün markierten Punkte des Sitzes geführt werden.
 - Die Anleitung zur richtigen Installation finden Sie im Handbuch und auf dem Aufkleber an der Seite des Sitzes.
 - Verwenden Sie nur einen nach vorne gerichteten Sitz mit einem Dreipunktgurt gemäß ECE R16. Führen Sie einen Test zur Überprüfung der korrekten Installation des Kindersitzes durch.
 - Überprüfen Sie den korrekten Einbau. Wenn ein Marker rot zeigt, korrigieren Sie die Installation, bis zwei grüne Marker erscheinen.
 - Empfohlen wird, dass alle Befestigungsgurte straff sind, die Stützfuß den Boden berührt, die Kindergurte angepasst und nicht verdreht sind.
- Wartung und Hygiene**
1. Die Polsterung des Cosmo-Sitzes kann in der Waschmaschine bei einer Temperatur von bis zu 30 °C und einer Schleuderdrehzahl von bis zu 600 U/min gewaschen werden.
-

2. Andere Komponenten des Sitzes können mit Wasser und Seife und einem weichen Schwamm gereinigt werden.
3. Halten Sie Ihren Sitz sauber. Verwenden Sie keine Feuchtigkeitscremes oder aggressiven Reinigungsmittel.
4. Verwenden Sie keine Schmiermittel, aggressiven Chemikalien oder Feuchtigkeitscremes auf beweglichen Teilen und anderen Komponenten des Sitzes.

Umwelt

- Kunststoffverpackungsteile sollten außerhalb der Reichweite von Kindern aufbewahrt werden, um Erstickungsgefahr zu vermeiden.
- Batterien, die das Informationsfeld in der Sitzbasis mit Strom versorgen, sollten ordnungsgemäß entsorgt werden.
- Aus Umweltschutzgründen entsorgen Sie den Sitz nach Gebrauch bitte gemäß den örtlichen Vorschriften bei den entsprechenden Abfallentsorgungseinrichtungen.

Fragen

- Wenn Sie Fragen haben, wenden Sie sich an Ihren Einzelhändler oder autorisierten Händler. Bitte halten Sie die folgenden Informationen bereit:
- Alter, Größe und Gewicht Ihres Kindes,
- Marke und Modell des Autos und die Sitzposition, an der Sie den Cosmo 2.0 C-Sitz im Fahrzeug installieren.

Garantie

- Für den Cosmo gilt eine 24-monatige Garantie.
 - Wir versichern hiermit, dass das Produkt gemäß den aktuellen europäischen Sicherheits- und Qualitätsstandards hergestellt wurde und zum Zeitpunkt des Kaufs frei von Herstellungs- und Materialfehlern ist.
 - Die Garantie ist im Kaufland gültig und wird von einem autorisierten Händler erfüllt.
 - Die Garantie deckt alle Herstellungsfehler in Material und Verarbeitung ab, vorausgesetzt, dass das Produkt gemäß der Bedienungsanleitung, unter normalen Bedingungen, vom ersten Endbenutzer und innerhalb von 24 Monaten ab Kaufdatum verwendet wird. Avionaut übernimmt die Verantwortung für die Reparatur oder den Ersatz des
-

defekten Produkts; der Garantieinhaber entscheidet jedoch über die Methode zur Behebung des Mangels und zur Bearbeitung des Anspruchs.

- Die Garantie deckt keine Schäden ab, die durch den alltäglichen Gebrauch verursacht werden, wie z. B. Stoffverschleiß, sowie natürliches Verblassen der Farben und Verschlechterung der Materialqualität infolge normaler Alterung des Produkts.
- Die Garantie gilt auch nicht für Schäden, die durch versehentliche Zerstörung, Nichtbeachtung der Bedienungsanleitung, unsachgemäße Verwendung, Schäden durch Nachlässigkeit, Feuer, Kontakt mit Flüssigkeiten oder andere äußere Ursachen verursacht werden.
- Zum Zeitpunkt eines Garantieanspruchs muss der Cosmo-Sitz über alle Etiketten oder Identifikationsnummern verfügen und kann nur von einer autorisierten Person gewartet werden.

Möchten Sie einen Anspruch geltend machen?

- Wenn Sie einen Defekt feststellen und einen Anspruch geltend machen möchten, wenden Sie sich an den Verkäufer, bei dem Sie den Cosmo gekauft haben. Bei der Schadensmeldung müssen Sie einen

Kaufbeleg vorlegen, der innerhalb der letzten 24 Monate vor dem Serviceanspruch erfolgt sein muss.

- Wenn es notwendig wird, das Produkt an eine Servicestelle zu schicken, senden Sie das Produkt an den Händler oder Verkäufer zurück. Vereinbaren Sie gleichzeitig die Versandart und deren Kosten, da der Garantiegeber andernfalls die Versandkosten ablehnen kann. Schäden und/oder Mängel, die nicht von unserer Garantie oder unseren Verbraucherrechten abgedeckt sind, und/oder Schäden und/oder Mängel des Produkts, die nicht von unserer Garantie abgedeckt sind, können gegen eine vereinbarte Gebühr repariert werden.
- Ersetzen Sie Ihren Sitz durch einen neuen, wenn er in einen Unfall verwickelt war. Sie benötigen: einen Polizeibericht über den Unfall, ein Foto des Unfalls, auf dem der Sitz zu sehen ist, oder Informationen der Polizei, die den Vorfall bestätigen, einen Kaufbeleg, eine Bestätigung der Versicherungsgesellschaft, dass der Sitz nicht in der Entschädigung enthalten war, die Garantiekarte und die Einsendung des Unfallsitzes an uns.

Verbraucherrechte

- Verbraucher haben Rechte gemäß der geltenden Gesetzgebung, die je nach Land unterschiedlich sein können. Diese Garantie berührt nicht die Verbraucherrechte gemäß der entsprechenden nationalen Gesetzgebung.
- Diese Garantie wurde von Ł.KARWALA mit Sitz in Polen erstellt.

Die Firmenadresse lautet:

Ł.KARWALA

Szarlejka,

ul. Łukaszewicza 172

42-130 Wręczyca Wielka, Polen

(1) Produkte, die mit entfernten oder veränderten Etiketten oder Identifikationsnummern gekauft wurden, gelten als nicht autorisiert. Da die Echtheit dieser Produkte nicht überprüft werden kann, gilt die Garantie für sie nicht.



Brugervejledning til Avionaut® Cosmo™ barnesæde

Vigtigt!

Læs ikke denne manual i hast. Læs den omhyggeligt, gem den til fremtidig brug og hav den altid ved hånden. Hvis du er i tvivl, bedes du kontakte os. Rejs sikkert og tag hver biltur alvorligt, selv når destinationen kun er få gader væk. Vi anbefaler, at instruktionerne opbevares sammen med barnesædet i hele dets levetid.



Advarsel:

Foretag ingen ændringer af Cosmo barnesædet, da dette kan påvirke barnets sikkerhed under brug.



Advarsel:

Placer aldrig Cosmo barnesædet på en hævet overflade, f.eks. et bord eller en stol.



Advarsel:

Installer aldrig Cosmo barnesædet bagudvendt på forsædet med en aktiv airbag.



Bemærk:

Cosmo barnesædet bør kun installeres i bilen bagudvendt.



Advarsel:

For yderligere oplysninger henvises til køretøjsproducentens håndbog.

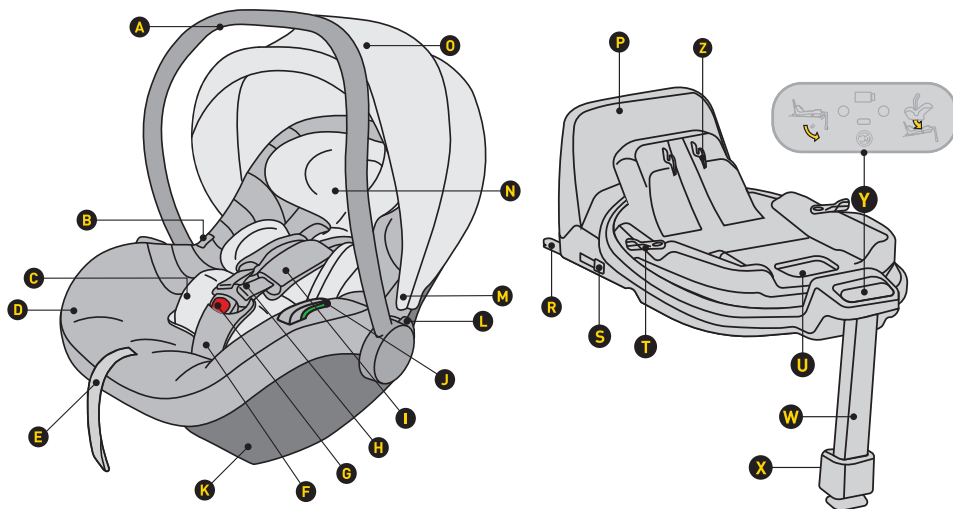

- A Håndtag
- B Knap til at frigøre sædet fra barnevognen
- C Indlæg
- D Polstring
- E Justering af sikkerhedssele
- F Sikkerhedssele med polstring
- G Selelås
- H Skulderstropper
- I Skulderstropper med aftagelige beskyttere
- J Høftbælteforbinder
- K Basisfastgørelse
- L Knap til justering af håndtagets position
- M Fastgørelse af kaleche
- N Nakkestøtte

- O Solskærm
- P Anti-rotationsramme
- R ISOFIX-basefastgørelse
- S Knap til at frigøre ISOFIX-forbindelse
- T Drejeknap
- U Frigørelsesgreb til sædet
- W Justerbar fodstøtte
- X Knap til justering af fodstøtte
- Y Kontrolpanel
- Z Mekanisme til fastgørelse af sædet

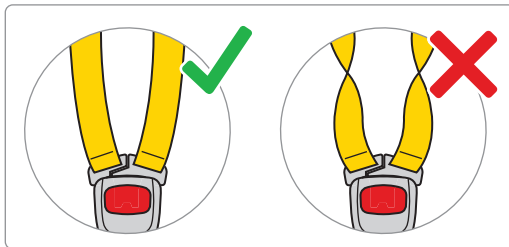
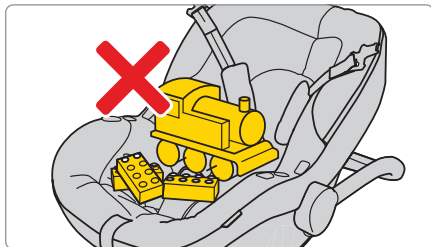
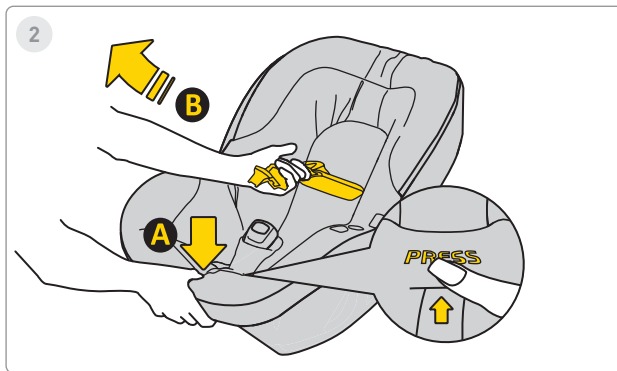
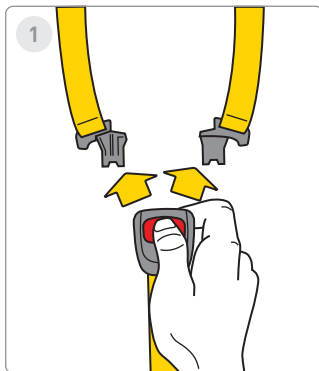

1. Tryk på de røde knapper for at frigøre bilsædets spænde.

2. Løs bilsædets seler for at give plads til barnet. Tryk på knap "A", og træk i selerne "B" for at forlænge dem.



3

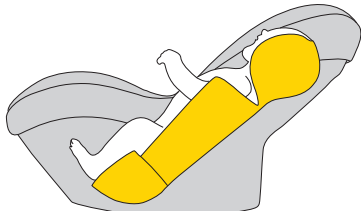

ca. 40-60cm

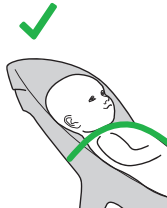
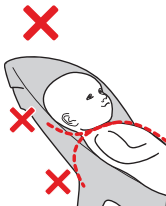

4

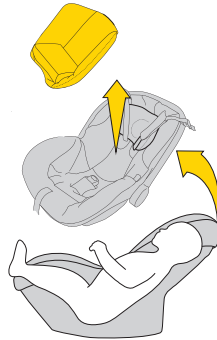

ca. >60cm

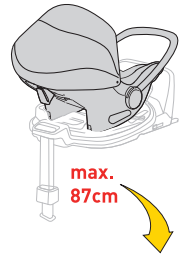
max.
87cmmax.
105cm

3. Hvis dit barn er mellem 40–60 cm højt, skal du bruge hele indlægget.

4. Når dit barn er over 60 cm højt, kan du bruge bilsædet uden indlægget.

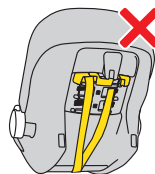
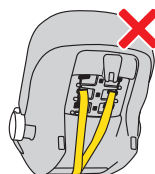
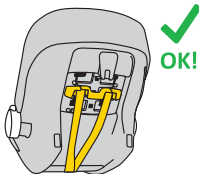
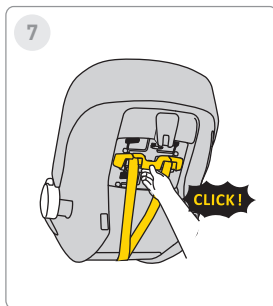
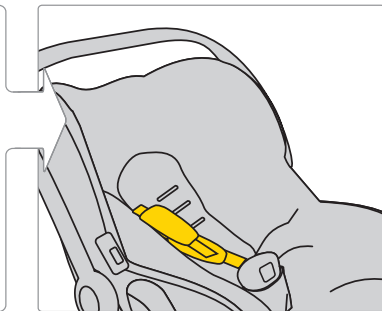
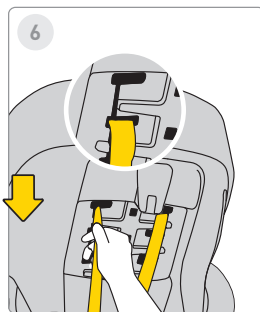

5. For at justere selehøjden skal du trække båndets stang ud og frigøre den.

6. Flyt derefter selen til den ønskede position. Husk også at ændre højden i betrækket samtidig.

7. Når selerne er korrekt justeret, skal du geninstallere plaststangen, indtil du hører et "klik".

ADVARSEL!

De angivne højder i forhold til indlægget er kun VEJLEDENDE. Hvert barn er unikt og vokser i sit eget tempo, så den VIGTIGSTE faktor er, at selerne er på niveau med eller lige under barnets skuldre.

HUSK – SELERNE SKAL KOMME UD I HØJDE MED ELLER LIGE UNDER SKULDERNE.



8

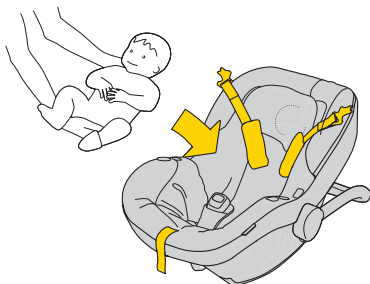

9

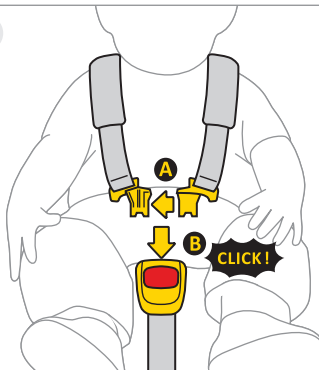

10

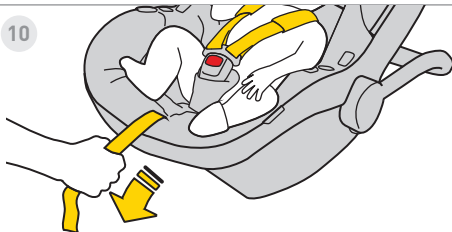

11



8. Flyt selerne til siden af autostolen. Placer barnet i stolen. Sørg for, at barnet sidder korrekt med ryggen helt op mod ryglænet, og at der ikke er nogen del af selen under barnets ryg.

9. Saml spænderne "A" og sæt dem derefter ind i åbningen på spænde "B". Et klik bekræfter, at spænderne er korrekt fastgjort.

10. Træk i den midterste sele fremad, indtil barnet er sikkert fastgjort.

11. Afstanden mellem selen og barnets krop må maksimalt være 1 cm. Brug "klemmetesten" – hvis du kan gribe og klemme selen, skal den strammes mere.



12

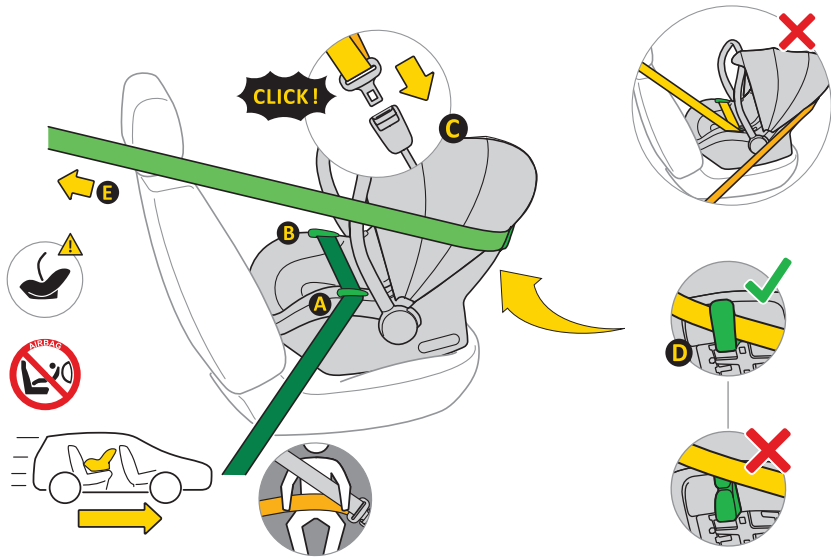

12.

- A. Placer autostolen på bilens sæde, med fronten i kørselsretningen.
- B. Hold håndtaget på autostolen i oprejst position.
- C. Træk den 3-punkts automatiske sikkerhedssele "E" ud og placer hoftebæltet i bælteføringerne "A" og "B".
- D. Fastgør låsemekanismen "C" i bilens selelås.
- E. Stram hoftebæltet, så der ikke er nogen løse områder.
- F. Før den diagonale del af selen bag autostolen gennem bælteføringen "D".
- G. Kontroller spændingen i selen. Hvis der er slæk, skal du stramme den yderligere.



13

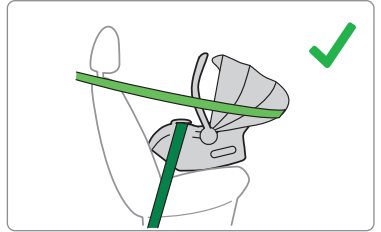
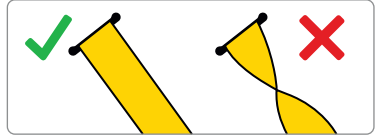
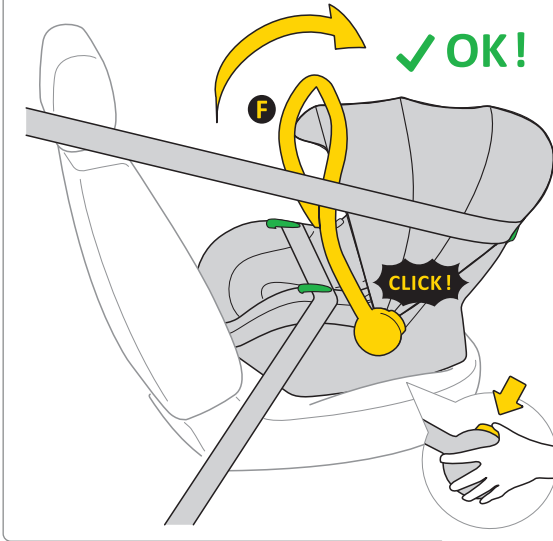

13. Når autostolen er korrekt monteret med sikkerhedsselen, skal du trykke på knapperne på begge sider af stolen. Håndtaget "A" skal være i lodret position.

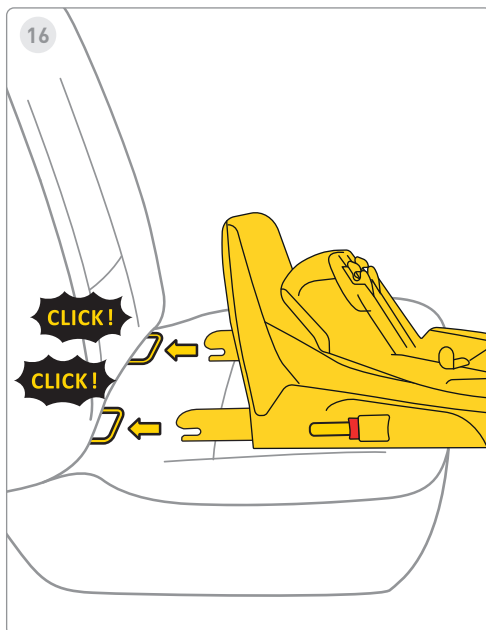
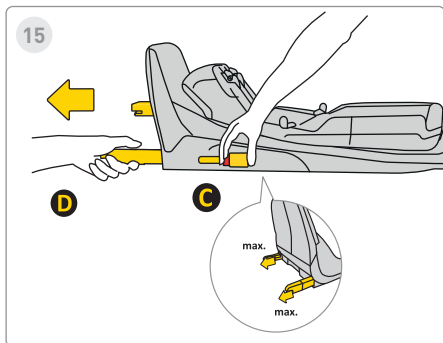
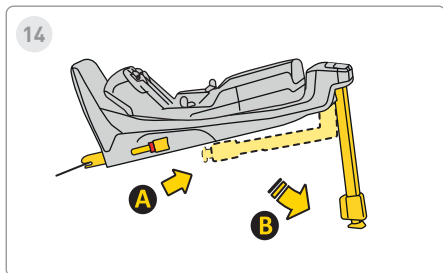

14. Træk støttebenet ud fra position "A" til position "B".

15. Tryk på Isofix-udløserknappen "C" og træk den ud til dens maksimale position "D".

16. Justér basen med Isofix-beslagene i bilens sæde, og skub Isofix-armene ind, indtil du hører et "klik". Isofix-indikatoren skifter fra rød til grøn, hvilket bekræfter korrekt fastgørelse.



17

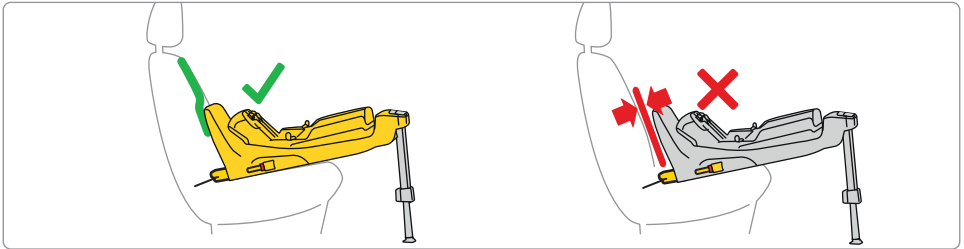
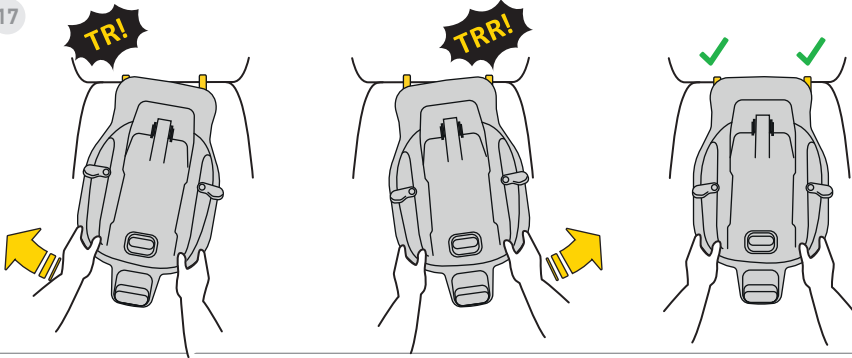

17. Skub basen mod ryglænet på bilens sæde.

Husk, at basen skal skubbes så tæt som muligt mod ryglænet.

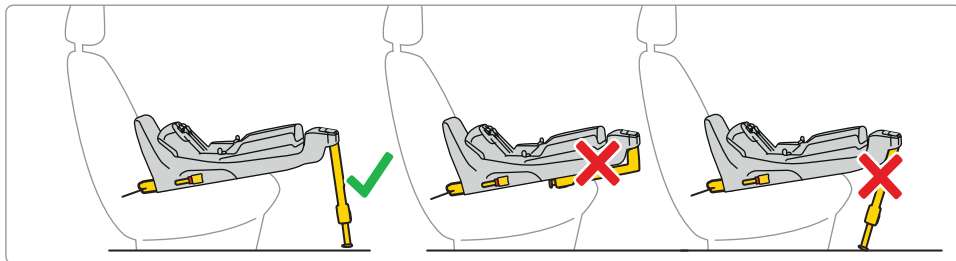
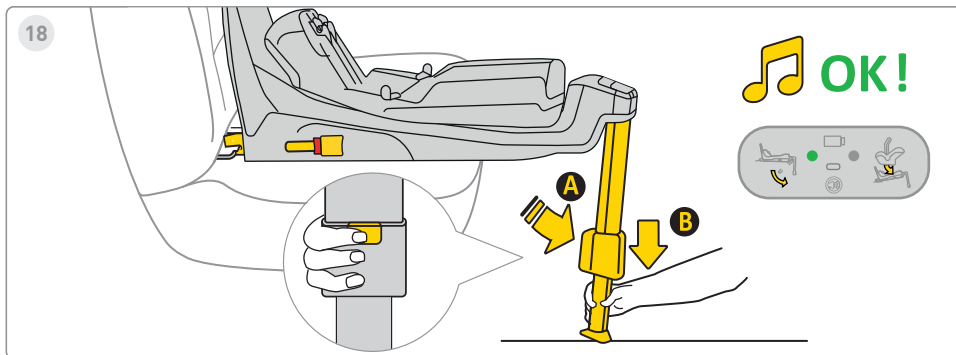

18. Tryk på knappen til fodforlængelse "A" og forlæng benet, indtil foden står fast på bilens gulv. Ved korrekt montering skifter fodens lys fra rød til grøn.



19

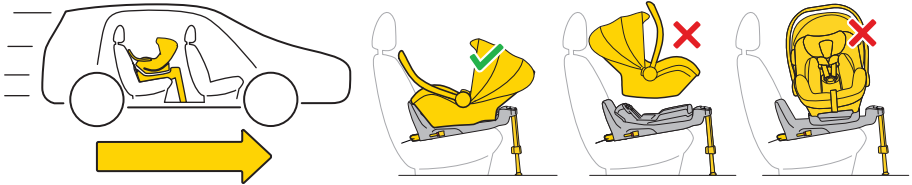
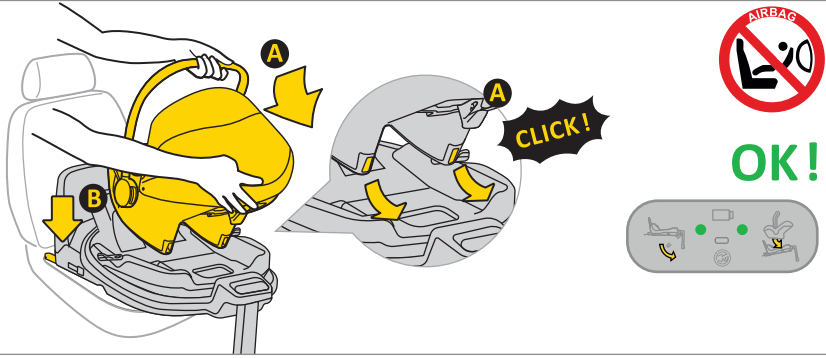

19. Placer autostolen i basen. Før stolen fra side "A" ind i basens krog, og tryk derefter stolen ned i position "B". Når stolen er korrekt placeret, lyser en grøn indikator på højre side.



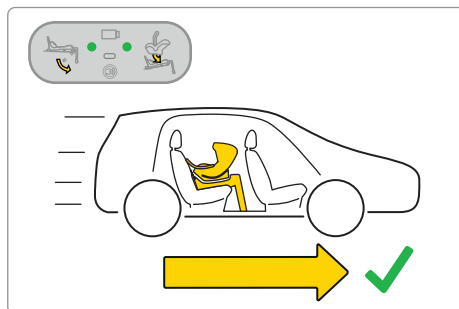
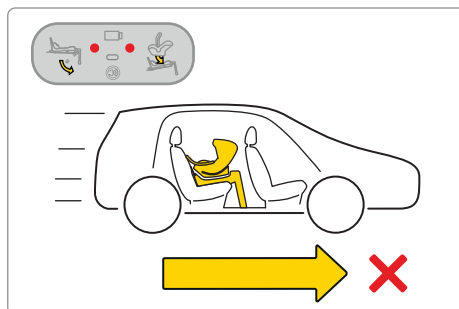
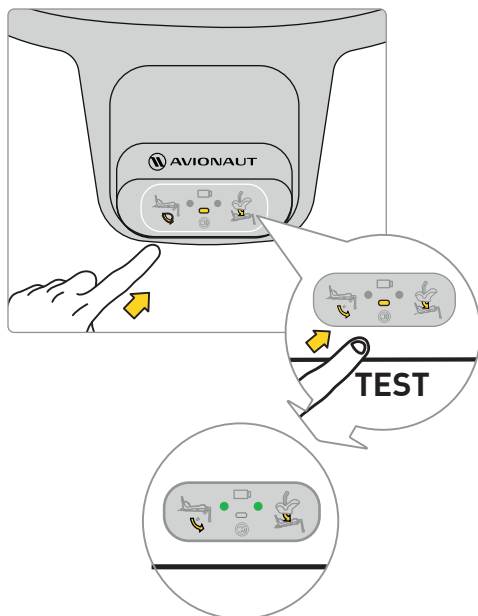











Husk: Brug kun autostolen med ryggen mod kørselsretningen.



Før du tager af sted med dit barn, skal du udføre en test af basens elektroniske system. Når autostolen er korrekt monteret og støttebenet placeret, bør der vises grønne prikker på displayet.

Hvis der vises røde prikker, skal du kontrollere, om autostolen og basen er korrekt installeret.



			
			
Sound			
Lights			

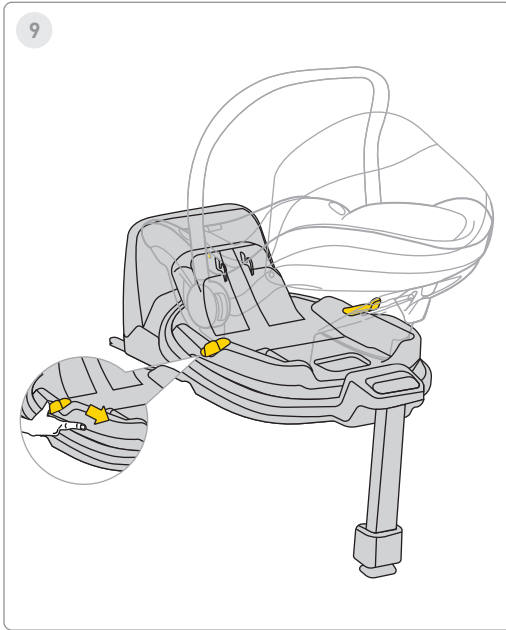

For at dreje autostolen, træk eller skub håndtaget "A" og drej stolen med én hånd i den ønskede retning.

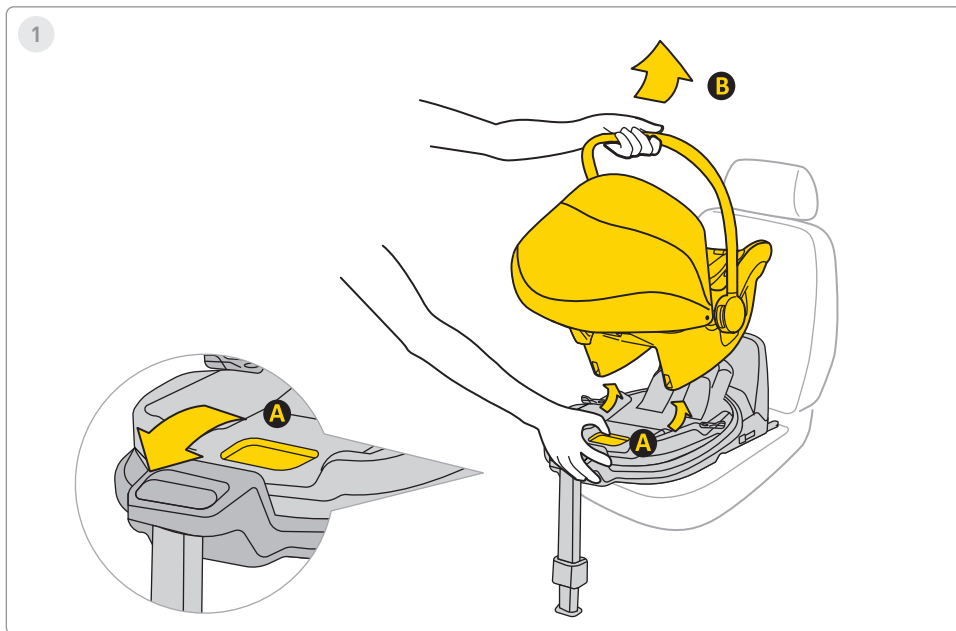

1. For at fjerne autostolen fra basen, træk i udløserhåndtaget "A" og vip forsigtigt sædet fremad, mens du løfter det med håndtaget "B".

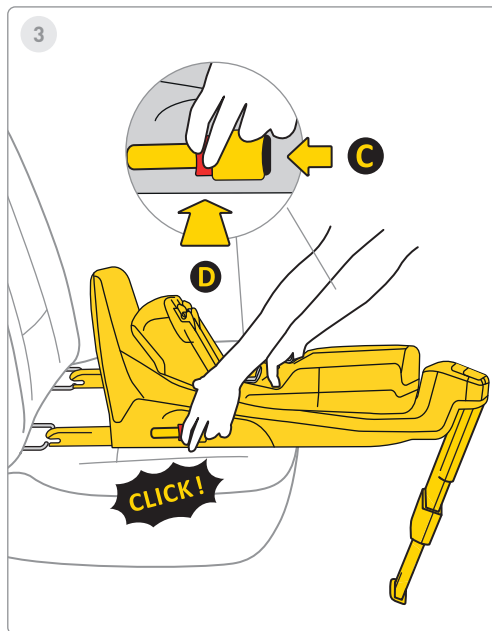
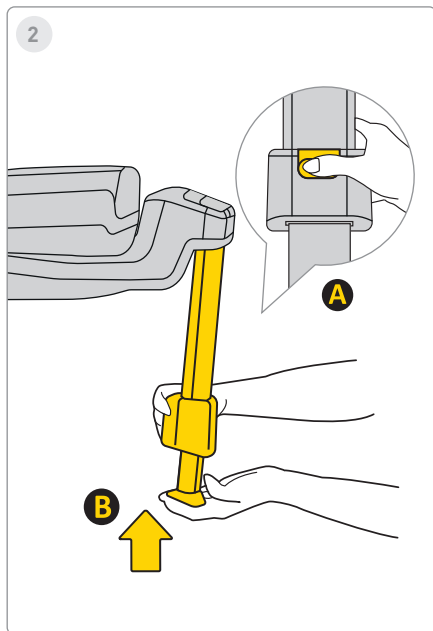

2. For at indsætte benet, tryk på knappen "A", sæt benet "B" tilbage i sin oprindelige position og fold det derefter sammen for at spare plads.

3. For at afmontere basen fra bilens Isofix-beslag skal du først trykke på låseknappen "C", derefter på udløserknappen "D" og folde Isofix-kroene tilbage til deres oprindelige position.

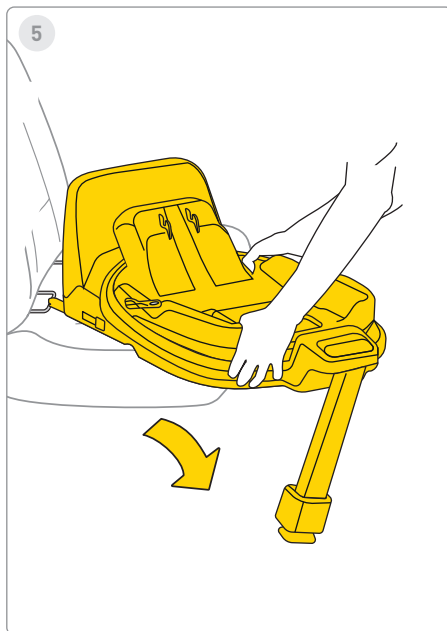
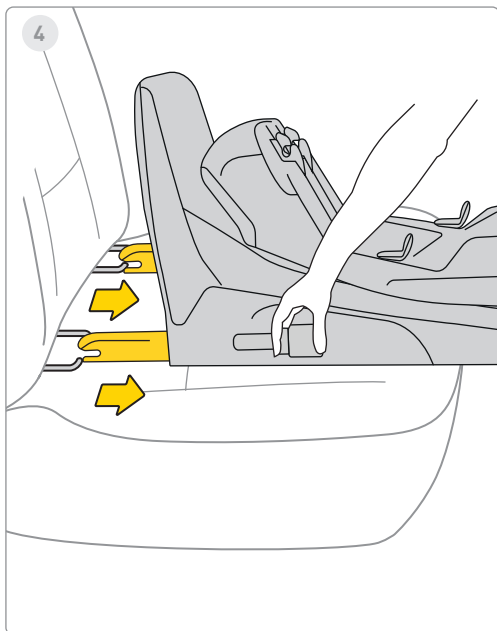

4. Skub Isofix ind i maksimal opbevaringsposition.

5. Fjern basen fra bilen.



1

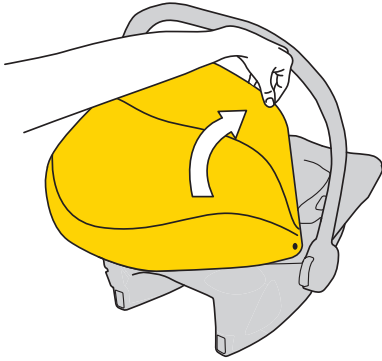

2

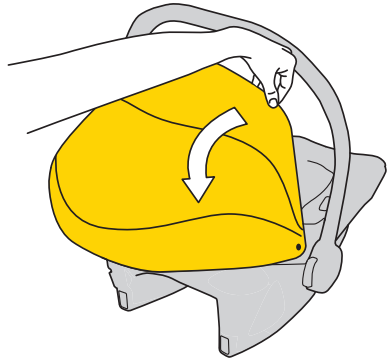

1. For at dække solskærmen, træk i den plastiske ramme og skub den fremad for at dække barnet.

2. For at fjerne skyggen, skub plastikken bag autostolen.



3

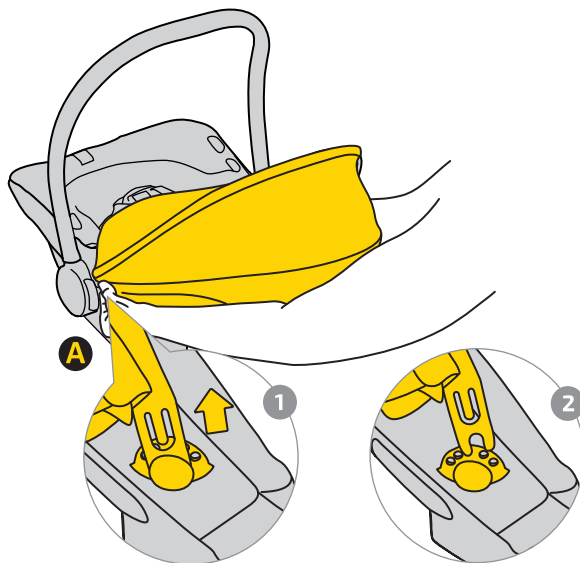

3. For at fjerne kalechen, løs spænde "A".

Træk plastikken 1 ud af fastgørelserne 2 på begge sider af autostolen.

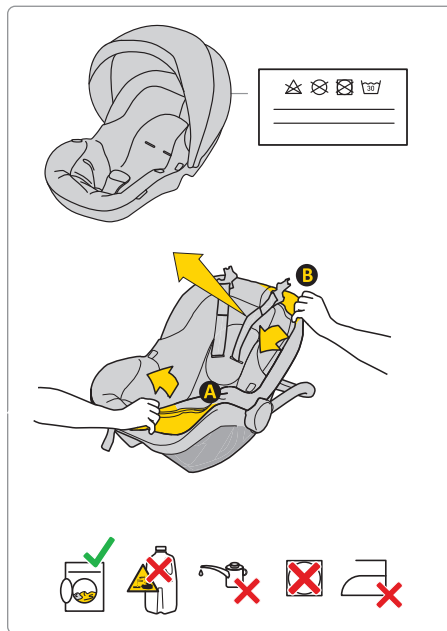

For at vaske betrækket, følg de medfølgende vaskeanvisninger. Du kan nemt fjerne betrækket fra autostolen. Følg instruktionerne vist på billederne.

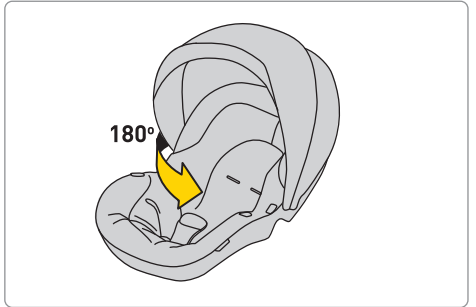
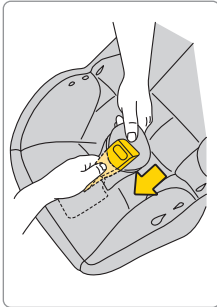
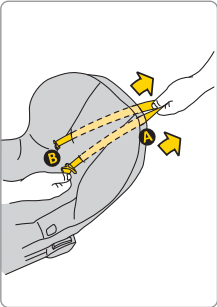
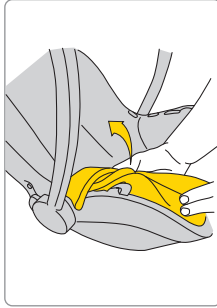
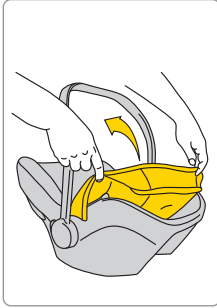
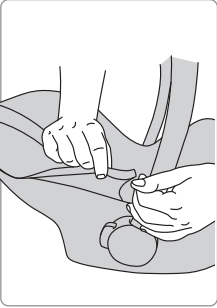

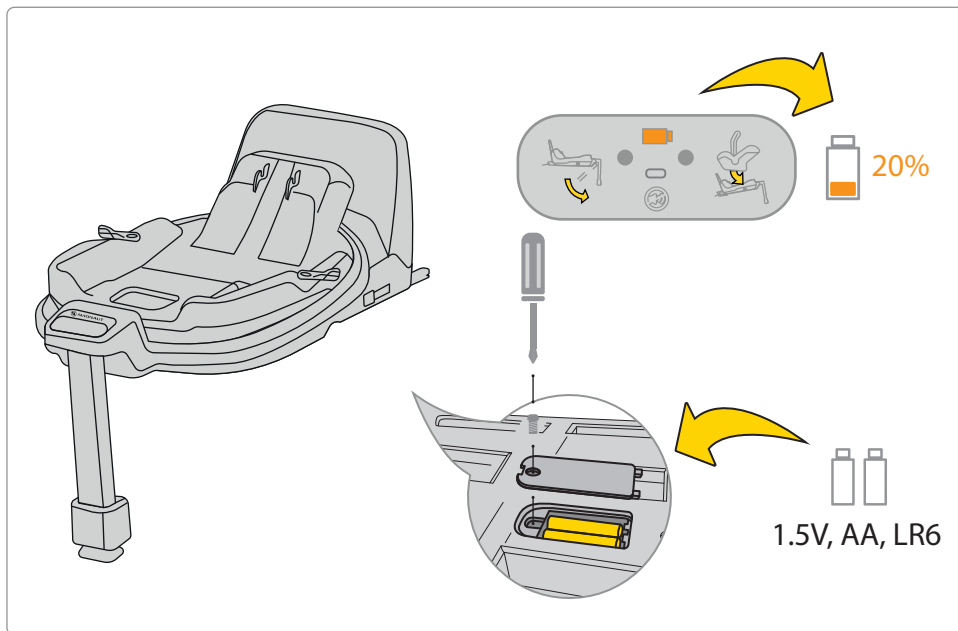

Hvis batteriindikatoren på displayet er orange, skal det udskiftes. Fjern dækslet ved basen og tag batterierne ud.

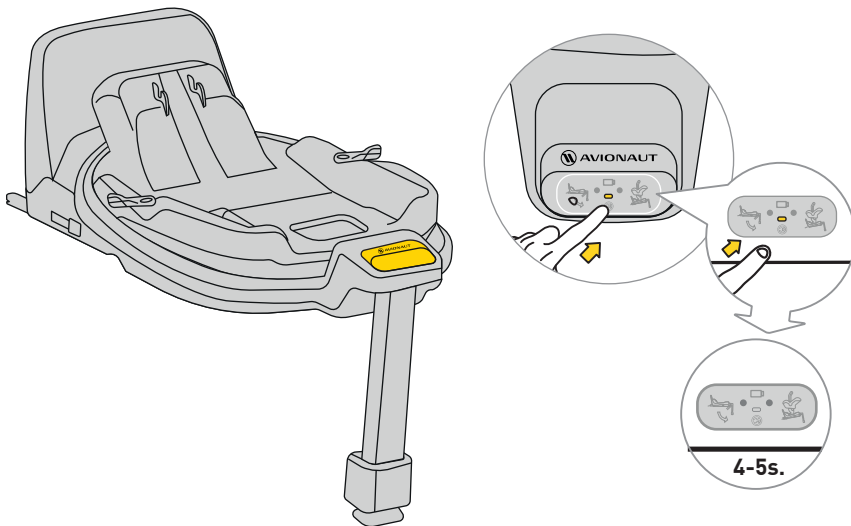

For at slå lyden fra, skal du holde displayknappen nede i 4-5 sekunder. Displayet viser stadig korrekt/ ukorrekt fastgørelse af sikkerhedssele og base, men lyden vil være slået fra.

Sikkerhed, brug og rejse

- Før du køber, bør hvert barnesæde installeres i bilen før at kontrollere, om det kan monteres og anvendes korrekt. Det er vigtigt, at sædet passer til biltypen. Hjælp fra sælgeren ved første installation sikrer korrekt montering.
 - Husk, at det altid er forældrenes ansvar at sikre barnets sikkerhed under kørslen.
 - Lad aldrig barnet være uden opsyn i autostolen – hverken i bilen eller udenfor.
 - Hav aldrig barnet på skødet, mens bilen kører.
 - Den sikreste plads for barnet er bagsædet.
 - Tjek altid selen før hver tur for skader eller vridning.
 - Når autostolen er installeret, skal ryglænet på bagsædet være låst og må ikke bevæge sig.
 - Før hver køretur skal du sikre dig, at Cosmo-sædet ikke er klemt i døren eller påvirket af bagage eller ryglæn.
 - Sørg for, at al bagage i bilen er forsvarligt fastgjort.
 - Brug ikke Cosmo-sædet uden betræk – det er en del af sikkerhedssystemet.
 - Tag korte pauser under lange ture – barnet har også brug for bevægelse.
 - Dæk altid barnesædet til, når bilen parkeres i solen. Betræk samt metal- og plastdele kan blive meget varme og forårsage forbrændinger.
 - Fastgør altid barnet med selen – også når sædet bruges uden for bilen.
 - Sørg for, at selerne er korrekt fastgjort, så barnet sidder rigtigt i sædet.
 - Vi anbefaler ikke at købe brugte autostole – du kan aldrig være sikker på deres historie. Hvis du alligevel vælger at købe en brugt autostol, så vælg én med kendt brugshistorik.
 - Brug ikke Cosmo autostolen i mere end 10 år.
 - Udskift autostolen, hvis den har været involveret i en ulykke.
 - Foretag ingen ændringer af autostolen. Det kan medføre delvist eller fuldstændigt tab af produktsikkerhed.
 - Barnesædet skal altid være fastgjort i bilen, også selvom der ikke er et barn i det.
 - Producenten gør opmærksom på, at barnesædet kan efterlade mærker i bilens polstring. Dette er uundgåeligt på grund af det stramme fit. Producenten er ikke ansvarlig for sådanne skader.
-

- Sørg for, at selerne er korrekt spændt, så barnet sidder korrekt i sædet.
- Selerne må ikke bruges uden polstrede dæksler.
- Der må højst være plads til én finger (1 cm) mellem selen og barnets krop. Er der mere plads, skal selen strammes.
- Juster selernes højde, så de flugter med barnets skuldre. HUSK: Hvert barn har unikke proportioner – kontroller jævnligt selenes placering.
- Brug solskærmen for at beskytte barnet mod solen. Skærmen er en del af sædet.
- Brug Avionaut Cosmo, når barnet er 40–87 cm højt og vejer maksimalt 13 kg.
- Ved installation af Avionaut Cosmo autostolen skal du bruge et fremadvendt sæde udstyret med en trepunktssæle. Selen skal være strammet og føres gennem alle punkter på sædet, der er markeret med grønt.
- Korrekt monteringsvejledning findes i denne manual og på Cosmo-mærkaten på siden af sædet.
- Brug kun et fremadvendt sæde udstyret med en trepunktssæle i overensstemmelse med ECE R16-standarden. Udfør en test for korrekt installation af autostolen.

- Tjek at sædet er korrekt installeret. Hvis en indikator viser rød, skal installationen korrigeres, indtil begge indikatorer viser grønt.
- Det anbefales, at alle fastspændingsstropper er stramme, støttebenet rører bilens gulv, og selerne er korrekt justeret uden vrid.

Vedligeholdelse og hygiejne

1. Cosmo-sædets betræk kan være vasket i vaskemaskine ved en temperatur på op til 30°C med en centrifugeringshastighed på op til 600 o/min.
2. Andre komponenter i sædet kan rengøres med vand og sæbe med en blød svamp.
3. Hold dit sæde rent. Brug ikke fugtighedscreme eller aggressive rengøringsmidler.
4. Brug ikke smøremidler, skrappe kemikalier eller fugtighedscreme på både bevægelige dele og andre komponenter i sædet.

Miljø

- Plastemballagedele bør opbevares utilgængeligt for børn for at undgå risiko for kvælning.
 - Batterier, der forsyner informationspanelet i bunden af sædet, skal bortskaffes korrekt.
-

- Af hensyn til miljøbeskyttelsen, efter at sædet ikke længere er i brug, skal det bortskaffes på det relevante affaldshåndteringsanlæg i overensstemmelse med lokale regler.

Spørgsmål

- Ring til din forhandler eller autoriserede distributør, hvis du har spørgsmål. Forbered venligst følgende oplysninger:
- dit barns alder, højde og vægt,
- bilens mærke og model og den siddeposition, hvor du installerer Cosmo-sædet i køretøjet.

Garanti

- Cosmo er dækket af en 24-måneders garanti.
- Vi forsikrer hermed, at produktet har været fremstillet i henhold til gældende europæiske sikkerheds- og kvalitetsstandarder, og at produktet på købstidspunktet er fri for fabrikations- og materialefejl.
- Garantien er gyldig i købslandet og opfyldes af en autoriseret distributør.
- Garantien dækker alle fabrikationsfejl i materialer og udførelse, forudsat at produktet bruges i henhold til brugsanvisningen, under normale forhold, af

den første slutbruger og inden for 24 måneder fra købsdatoen. Avionaut påtager sig ansvaret for reparation eller udskiftning af det defekte produkt; garantiindehaveren bestemmer dog metoden til afhjælpning af defekten og imødegåelse af kravet.

- Garantien dækker ikke skader forårsaget af daglig brug, såsom stofslid, såvel som naturlig falming af farver og forringelse af materialekvaliteten som følge af normal ældning af produktet.
- Garantien gælder heller ikke for skader forårsaget af utilsigtet ødelæggelse, manglende overholdelse af instruktionsmanualen, u hensigtsmæssig brug, skader på grund af forsømmelse, brand, kontakt med væsker eller andre eksterne årsager.
- På tidspunktet for et garantikrav skal Cosmo-sædet have alle mærkater eller identifikationsnumre og kan kun serviceres af en autoriseret person.

Vil du indgive et krav?

- Hvis du bemærker en defekt og ønsker at anmelde et krav, skal du kontakte sælgeren, som du købte Cosmo af. Når du anmelder et krav, skal du fremvise bevis for køb, som skal være foretaget inden for den 24 måneder forud for servicekravet.

- Hvis det bliver nødvendigt at sende produktet til en servicestede, returner produktet til forhandleren eller sælger. Aftal samtidig forsendelsesmetoden og dens omkostninger, da undladelse heraf kan medføre, at kautionsmanden nægter at dække forsendelsesomkostninger. Skader og/eller defekter, der ikke er dækket af vores garanti eller forbrugerrettigheder, og/eller skader og/eller fejl på produktet, der ikke er dækket af vores garanti, kan repareres mod et aftalt gebyr.
- Udskift dit sæde med et nyt, hvis det har været involveret i en ulykke. Du skal bruge: en politianmeldelse af ulykken, et foto af ulykken, der viser sædet, eller oplysninger fra politiet, der bekræfter hændelsen, købsbevis, bekræftelse fra forsikringssselskabet om, at sædet ikke var inkluderet i erstatningen, garantien kort, og at sende os ulykkessædet.

Forbrugerrettigheder

- Forbrugere har rettigheder i overensstemmelse med gældende lovgivning, som kan variere fra land til land. Denne garantien påvirker ikke forbrugernes rettigheder i henhold til den relevante nationale lovgivning.

- Denne garanti er udarbejdet af Ł.KARWALA registreret i Polen.

Virksomhedens adresse er:
Ł.KARWALA
Szarlejka,
ul. Łukaszewicza 172
42-130 Wręczyca Wielka, Polen

[1] Produkter købt med fjernede eller ændrede etiketter eller identifikationsnumre betragtes som uautoriserede. På grund af manglende evne til at verificere ægtheden af disse produkter, gælder garantien ikke for dem.



Εγχειρίδιο χρήσης για το παιδικό κάθισμα ασφαλείας Avionaut® Cosmo™

Σημαντικό!

Μην διαβάζετε αυτό το εγχειρίδιο βιαστικά. Διαβάστε το προσεκτικά, φυλάξτε το για μελλοντική χρήση και κρατήστε το πάντα εύκαιρο. Εάν έχετε αμφιβολίες, παρακαλούμε επικοινωνήστε μαζί μας. Ταξιδέψτε με ασφάλεια και αντιμετωπίστε κάθε διαδρομή με αυτοκίνητο σοβαρά, ακόμα και όταν ο προορισμός είναι μόνο λίγα τετράγωνα μακριά. Συνιστούμε να διατηρείτε τις οδηγίες μαζί με το παιδικό κάθισμα καθ' όλη τη διάρκεια ζωής του.



Προειδοποίηση:

Μην τροποποιείτε το παιδικό κάθισμα Cosmo με κανέναν τρόπο, καθώς αυτό μπορεί να επηρεάσει την ασφάλεια του παιδιού κατά τη χρήση.



Προειδοποίηση:

Μην τοποθετείτε ποτέ το παιδικό κάθισμα Cosmo σε υπερυψωμένη επιφάνεια, π.χ. σε τραπέζι ή καρέκλα.



Προειδοποίηση:

Μην εγκαθιστάτε ποτέ το παιδικό κάθισμα Cosmo με την πλάτη προς την κατεύθυνση κίνησης στο μπροστινό κάθισμα του συνοδηγού με ενεργό αερόσακο.



Προσοχή:

Το παιδικό κάθισμα Cosmo πρέπει να εγκαθιστάται στο αυτοκίνητο μόνο με την πλάτη προς την κατεύθυνση κίνησης.



Προειδοποίηση:

Για περισσότερες πληροφορίες, παρακαλούμε ανατρέξτε στο εγχειρίδιο του κατασκευαστή του οχήματος.

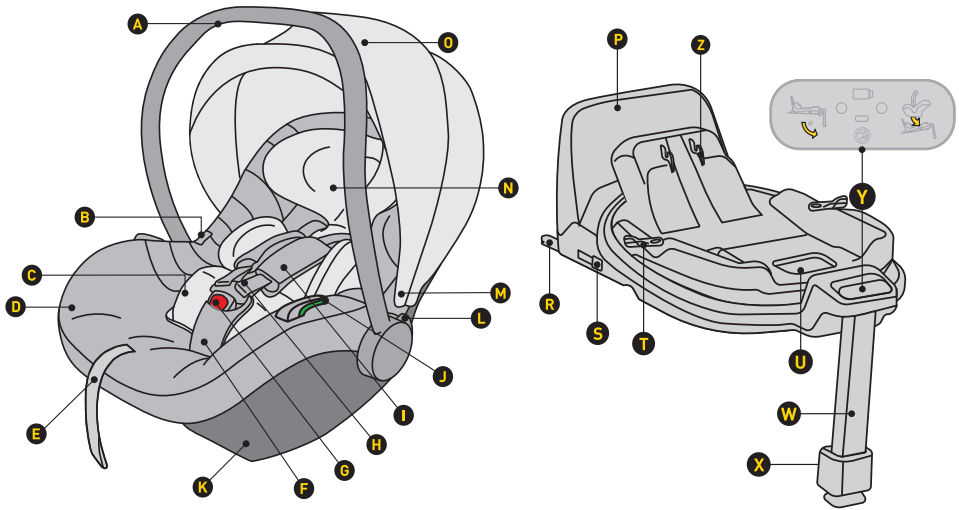

- A Λαβές
- B Κουμπί απελευθέρωσης καθίσματος από το καρότσι
- C Εισαγωγή (μαξιλάρι)
- D Επένδυση
- E Ρυθμιστής μήκους ζώνης ασφαλείας
- F Ζώνη ασφαλείας με μαξιλαράκι
- G Κλειδώμα ζώνης ασφαλείας
- H Ζώνες ώμων
- I Ζώνες ώμων με αφαιρούμενα προστατευτικά
- J Σύνδεσμος ζώνης ισχίου
- K Σύνδεση βάσης
- L Κουμπί ρύθμισης θέσης λαβής
- M Σύνδεση σκίαστρου
- N Προσκέφαλο

- O Αντηλιακό σκίαστρο
- P Αντιστροφικό πλαίσιο
- R Σύνδεση Βάσης ISOFIX
- S Κουμπί απελευθέρωσης ISOFIX
- T Κουμπί περιστροφής
- U Μοχλός απελευθέρωσης καθίσματος
- W Ρυθμιζόμενο υποπόδιο
- X Κουμπί ρύθμισης υποποδίου
- Y Πίνακας ελέγχου
- Z Μηχανισμός σύνδεσης καθίσματος

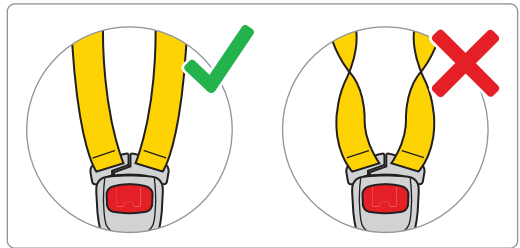
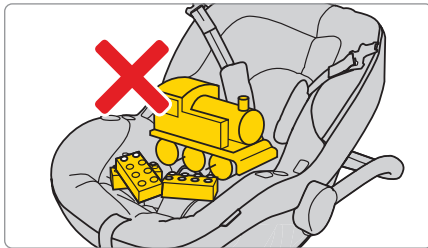
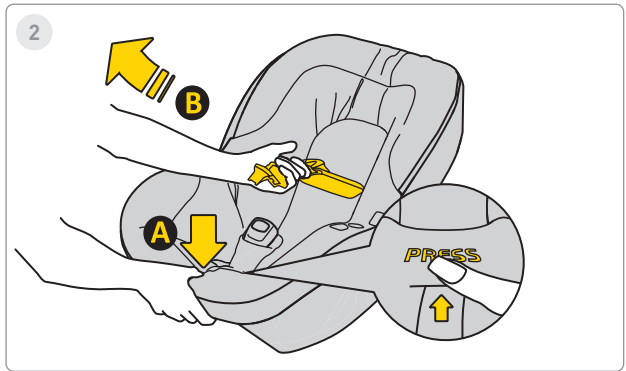
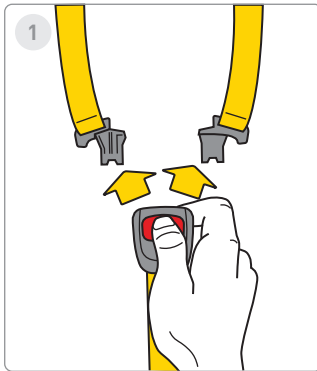

1. Πατήστε τα κόκκινα κουμπιά για να απελευθερώσετε την πόρπη του παιδικού καθίσματος.

2. Χαλαρώστε τις ζώνες του καθίσματος για να δημιουργήσετε χώρο για το παιδί. Πατήστε το κουμπί "A" και τραβήξτε τις ζώνες "B" για να τις μακρύνετε.



3

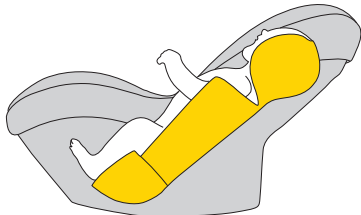

ca. 40-60cm

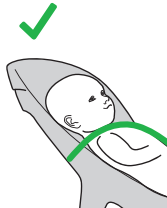

4

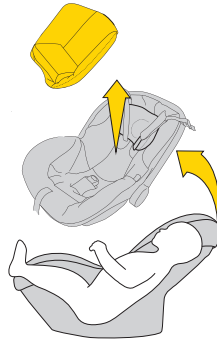

ca. >60cm

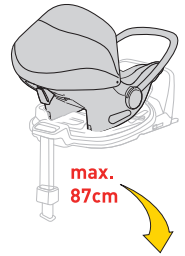
max.
87cmmax.
105cm

3. Αν το παιδί σας φτάσει σε ύψος 40–60 εκ., χρησιμοποιήστε ολόκληρη την εσωτερική επένδυση.

4. Όταν το παιδί σας ξεπεράσει τα 60 εκ., μπορείτε να χρησιμοποιήσετε το κάθισμα χωρίς την επένδυση.

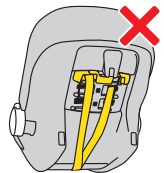
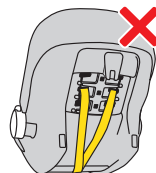
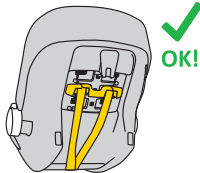
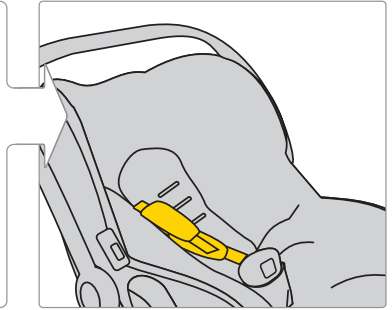
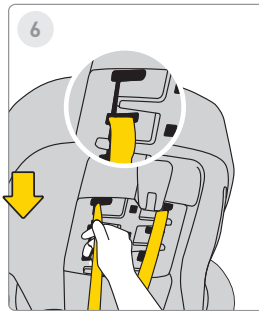
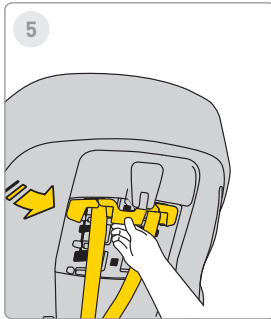

5. Για να ρυθμίσετε το ύψος των ζωνών, τραβήξτε τη ράβδο της ζώνης και ξεκουμπώστε την.

6. Στη συνέχεια μετακινήστε τη ζώνη στη θέση που επιθυμείτε. Θυμηθείτε να αλλάξετε το ύψος και στο κάλυμμα.

7. Όταν οι ζώνες έχουν ρυθμιστεί σωστά, επανατοποθετήστε τη ράβδο μέχρι να ακούσετε ένα «κλικ».

ΠΡΟΕΙΔΟΠΟΙΗΣΗ!

Οι αναφερόμενες διαστάσεις ύψους σε σχέση με τη χρήση του μαξιλαριού είναι μόνο ΠΡΟΤΑΣΕΙΣ. Κάθε παιδί είναι διαφορετικό και μεγαλώνει με διαφορετικό ρυθμό – η ΠΡΟΤΕΡΑΙΟΤΗΤΑ είναι να ευθυγραμμίζονται οι ζώνες με το ύψος των ώμων του παιδιού.

ΘΥΜΗΘΕΙΤΕ – ΟΙ ΖΩΝΕΣ ΠΡΕΠΕΙ ΝΑ ΒΓΑΙΝΟΥΝ ΣΤΟ ΎψΟΣ Ή ΕΛΑΦΡΩΣ ΚΑΤΩ ΑΠΟ ΤΟΥΣ ΩΜΟΥΣ.



8

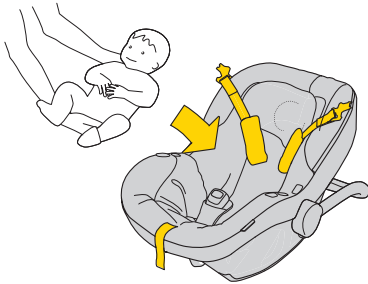

9

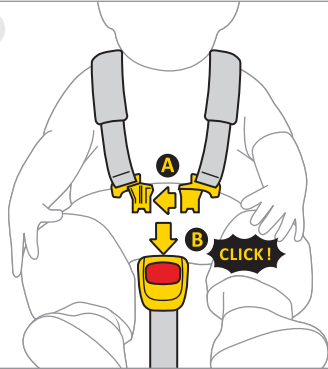

10

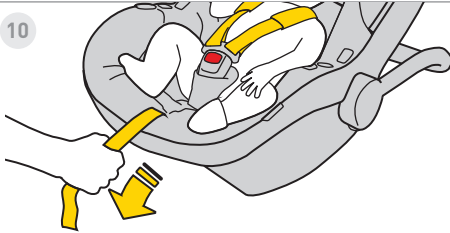

11



8. Μετακινήστε τις ζώνες προς τα πλάγια του καθίσματος. Τοποθετήστε το παιδί στο κάθισμα. Βεβαιωθείτε ότι κάθετα οσωστά, με την πλάτη πλήρως σε επαφή με το κάθισμα, και καμία ζώνη δεν περνά κάτω από την πλάτη του παιδιού.

9. Συνδέστε τα κλιπ "Α" μεταξύ τους και τοποθετήστε τα στην υποδοχή του κλιπ "Β". Ένα «κλικ» σημαίνει ότι το κούμπωμα έχει ασφαλιστεί σωστά.

10. Τραβήξτε τη μεσαία ζώνη προς τα εμπρός μέχρι το παιδί να είναι καλά δεμένο.

11. Η απόσταση μεταξύ της ζώνης και του σώματος του παιδιού δεν πρέπει να υπερβαίνει το 1 εκ. Κάντε το τεστ «ταιμημάτος» – αν μπορείτε να πιάσετε και να ταιμηώσετε τη ζώνη, πρέπει να τη σφίξετε περισσότερο.



12

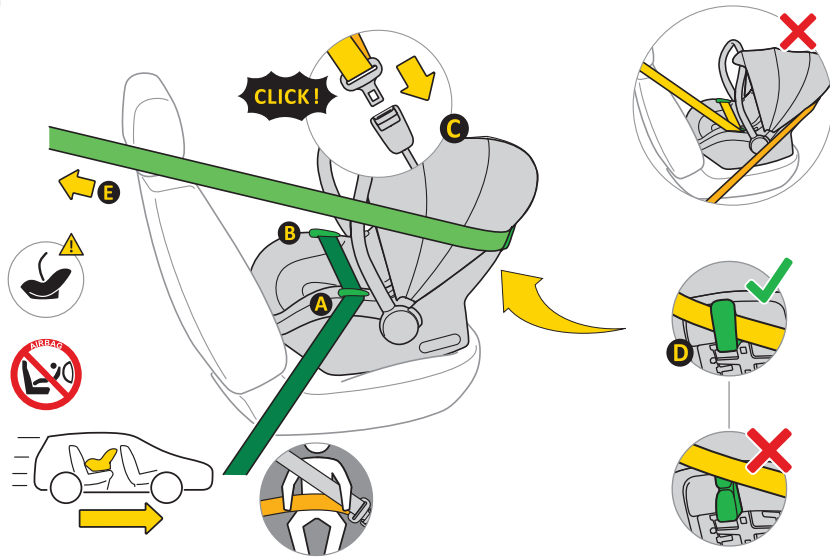

12.

- A. Τοποθετήστε το παιδικό κάθισμα στο κάθισμα του οχήματος, με φορά προς την κατεύθυνση της κίνησης.
- B. Κρατήστε τη χειρολαβή του καθίσματος σε όρθια θέση.
- C. Τραβήξτε τη ζώνη ασφαλείας 3 σημείων "E" και τοποθετήστε το κάτω μέρος της ζώνης στους οδηγούς "A" και "B".
- D. Κουμπώστε το μηχανισμό ασφάλισης "C" της ζώνης στο σημείο στήριξης του οχήματος.
- E. Σφίξτε το κάτω μέρος της ζώνης ώστε να μην υπάρχουν κενά.
- F. Περάστε το διαγώνιο τμήμα της ζώνης πίσω από το κάθισμα μέσα από τον οδηγό "D".
- G. Ελέγξτε την τάση της ζώνης. Αν υπάρχουν κενά, σφίξτε περισσότερο.



13

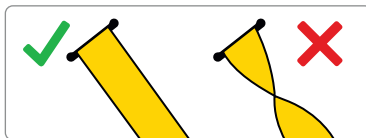
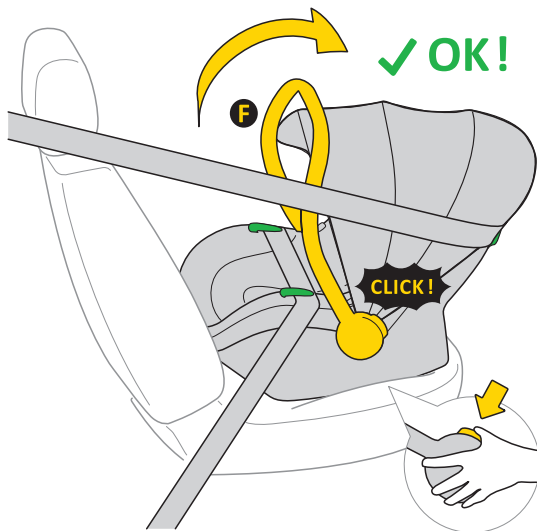

13. Αφού τοποθετήσετε σωστά το κάθισμα χρησιμοποιώντας τις ζώνες ασφαλείας, πατήστε τα κουμπιά και στις δύο πλευρές του καθίσματος. Η χειρολαβή "A" πρέπει να είναι σε κάθετη θέση.

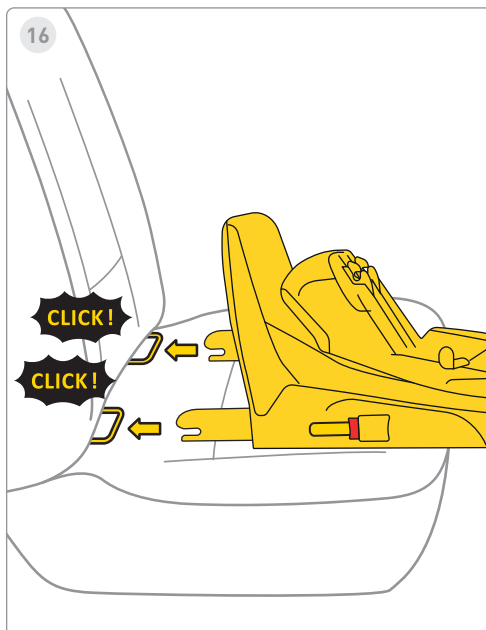
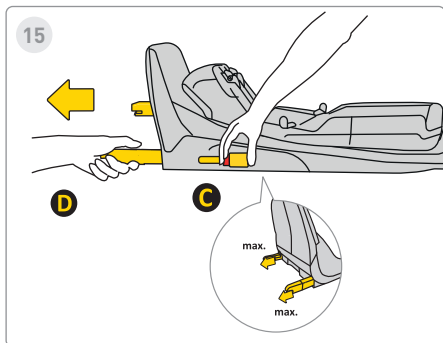
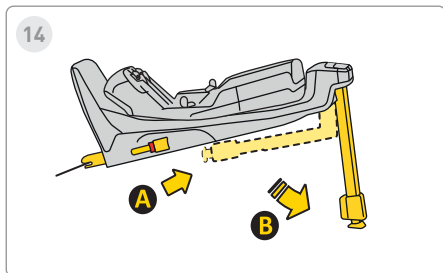

14. Τραβήξτε το σταθεροποιητικό πόδι από τη θέση "Α" στη θέση "Β".

15. Πατήστε το κουμπι απολευθέρωσης Isofix "C" και τραβήξτε το μέχρι τη μέγιστη θέση "D".

16. Ευθυγραμμίστε τη βάση με τα σημεία Isofix του καθίσματος του οχήματος και σπρώξτε τους βραχιόνες Isofix μέχρι να ακούσετε ένα "κλικ".

Ο δείκτης Isofix αλλάζει από κόκκινο σε πράσινο, υποδεικνύοντας σωστή τοποθέτηση.



17

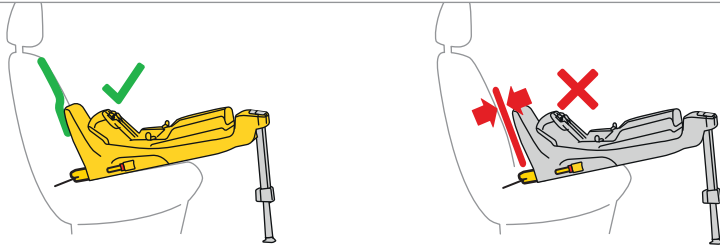
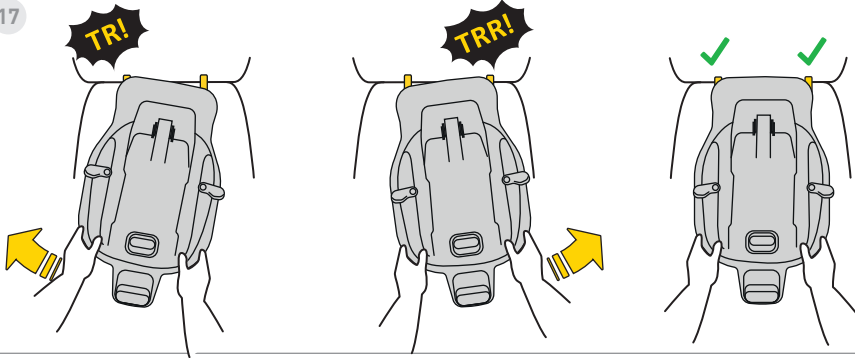

17. Σπρώξτε τη βάση προς την πλάτη του καθίσματος του οχήματος.

Θυμηθείτε, η βάση πρέπει να είναι όσο το δυνατόν πιο κοντά στην πλάτη του καθίσματος.

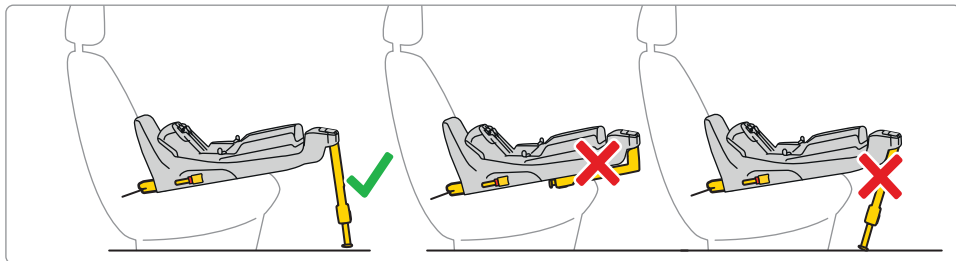
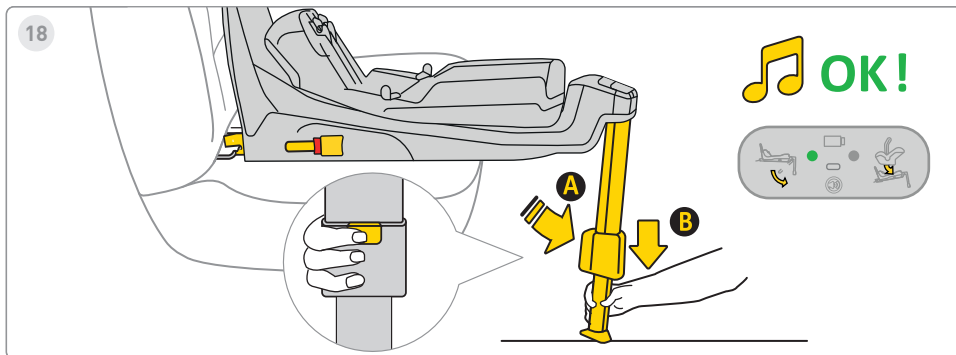

18. Πατήστε το κουμπι επέκτασης του ποδιού "A" και επεκτείνετε το πόδι μέχρι να πατήσει σταθερά στο δάπεδο του οχήματος. Όταν η εγκατάσταση είναι σωστή, η ενδεικτική λυχνία στο πόδι αλλάζει από κόκκινο σε πράσινο.



19

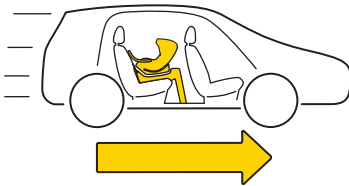
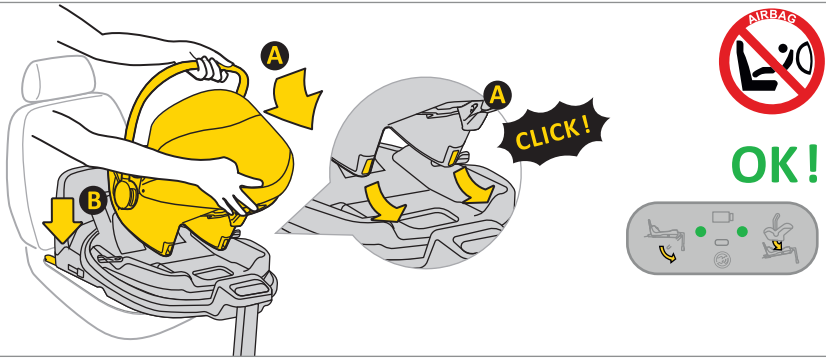

19. Τοποθετήστε το κάθισμα στη βάση. Εισάγετε το κάθισμα από την πλευρά "Α" στους γάντζους της βάσης και πιέστε προς τη θέση "Β". Όταν είναι σωστά τοποθετημένο, μια πράσινη λυχνία εμφανίζεται στη δεξιά πλευρά.



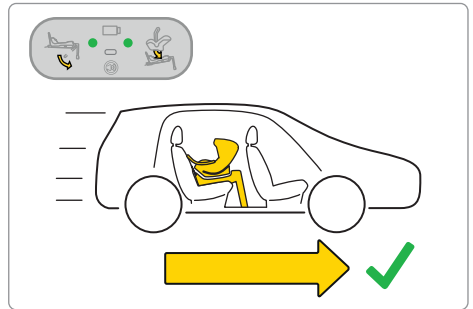
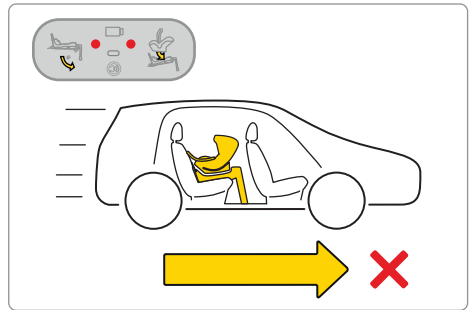
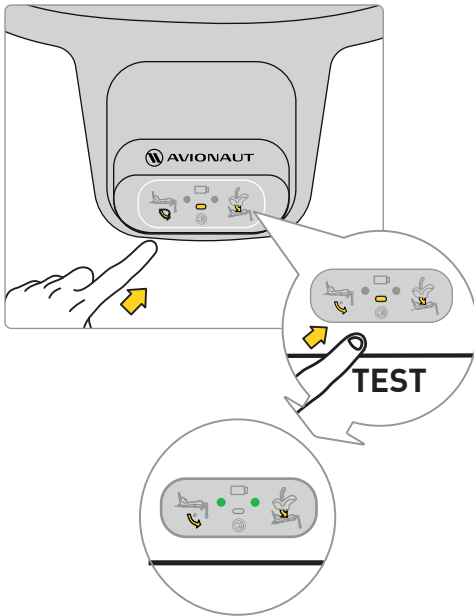





Σημείωση: Χρησιμοποιείτε το κάθισμα μόνο με την πλάτη προς τη φορά κίνησης.



Πριν ξεκινήσετε το ταξίδι με το παιδί σας, εκτελέστε έναν έλεγχο του ηλεκτρονικού συστήματος της βάσης. Μετά από σωστή τοποθέτηση του καθίσματος και της βάσης, θα πρέπει να εμφανιστούν δύο πράσινες κουκκίδες στην οθόνη.

Αν εμφανιστούν κόκκινες κουκκίδες, ελέγξτε αν το κάθισμα και η βάση έχουν τοποθετηθεί σωστά.



	✓	✗	✓
	✗	✓	✓
Sound			
Lights			



9

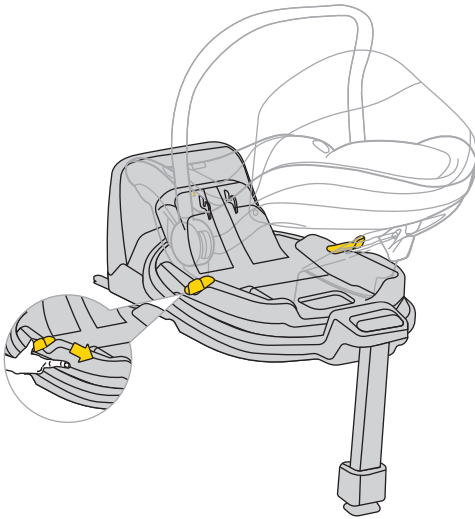

Για να περιστρέψετε το παιδικό κάθισμα, τραβήξτε ή πιέστε τον μοχλό "A" και στρίψτε το κάθισμα με το ένα χέρι προς την επιθυμητή κατεύθυνση.

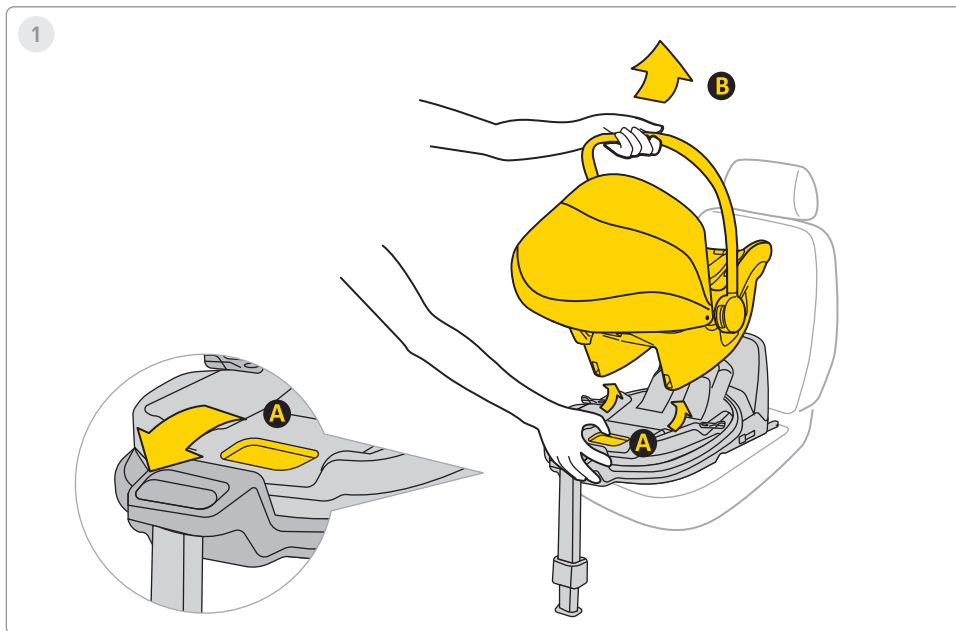

1. Για να αφαιρέσετε το παιδικό κάθισμα από τη βάση, τραβήξτε το μοχλό απελευθέρωσης "Α" και γείρετε απαλά το κάθισμα προς τα εμπρός ενώ το σηκώνετε από τη λαβή "Β".

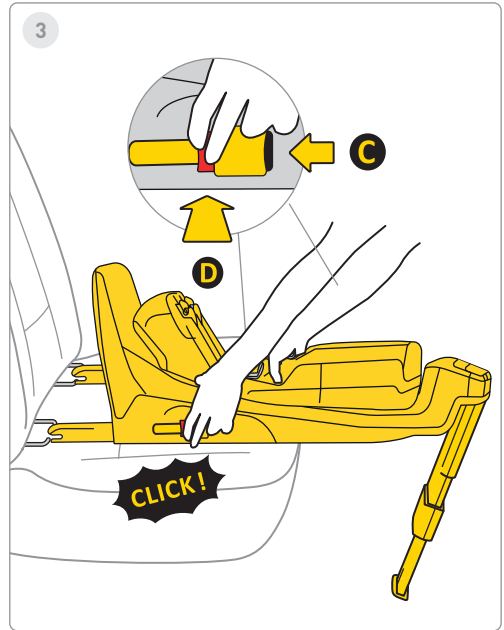
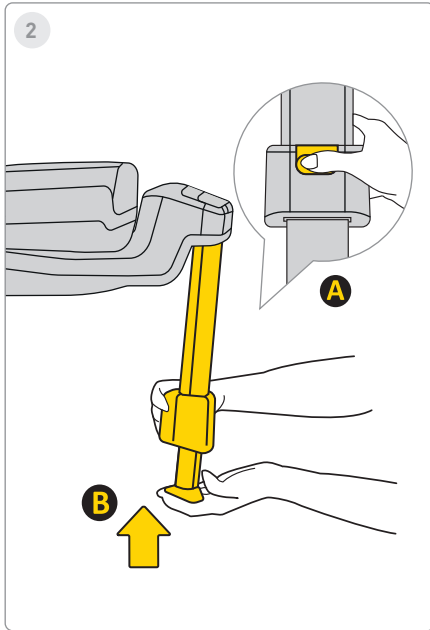

2. Για να τοποθετήσετε ξανά το πόδι, πατήστε το κουμπί "A", εισάγετε το πόδι "B" στην αρχική του θέση και διπλώστε το για εξοικονόμηση χώρου.

3. Για να αφαιρέσετε τη βάση από τις συνδέσεις Isofix του αυτοκινήτου, πατήστε πρώτα το κουμπί κλειδώματος "C", στη συνέχεια το κουμπί απελευθέρωσης "D" και διπλώστε τους γάντζους Isofix πίσω στην αρχική τους θέση.

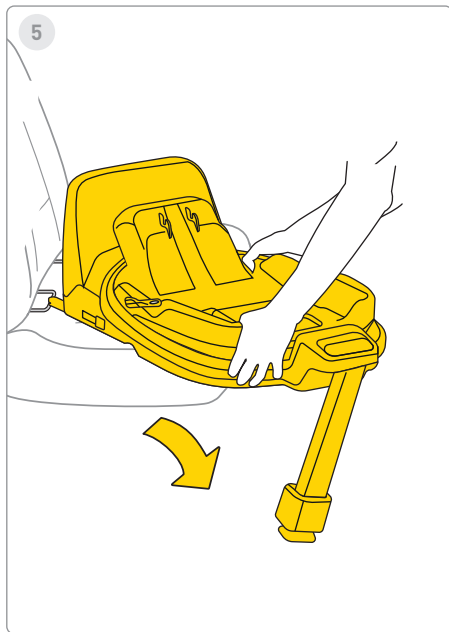
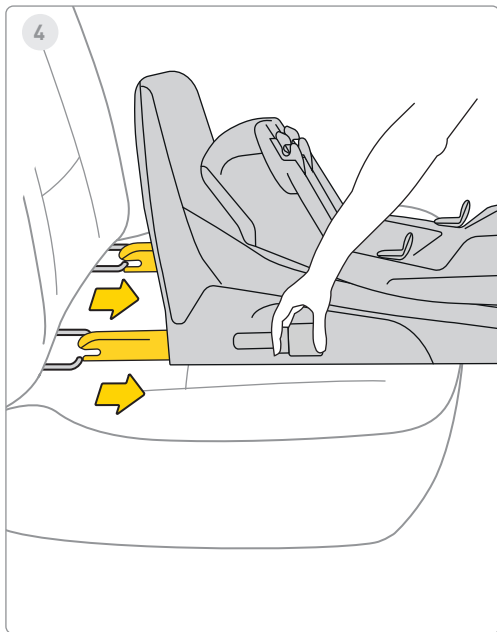

4. Τοποθετήστε το Isofix στην πλήρη θέση αποθήκευσης.

5. Αφαιρέστε τη βάση από το όχημα.



1

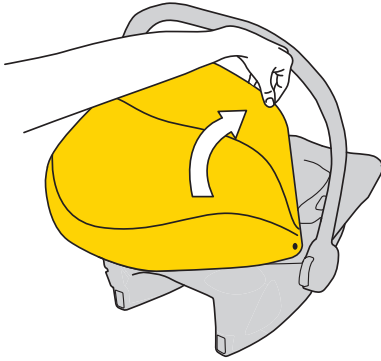

2

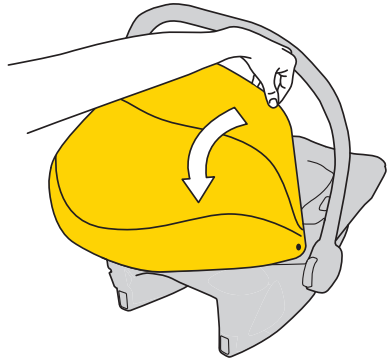

1. Για να καλύψετε την τέντα, τραβήξτε το πλαστικό πλαίσιο και σύρετέ το προς τα εμπρός για να καλύψει το παιδί.

2. Για να αποκαλύψετε την τέντα, σπρώξτε το πλαστικό πλαίσιο πίσω από το παιδικό κάθισμα.



3

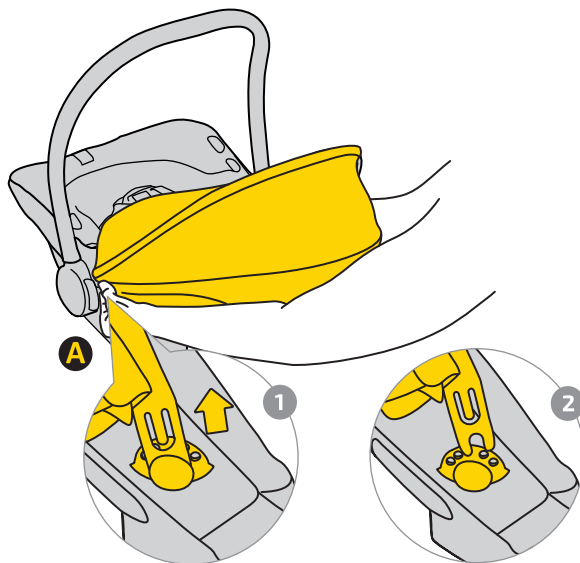

3. Για να αφαιρέσετε την τέντα, ξεκουμπώστε τον σύνδεσμο "A".

Τραβήξτε το πλαστικό πλαίσιο της τέντας 1 και αφαιρέστε το από τις βάσεις 2 και στις δύο πλευρές του καθίσματος.

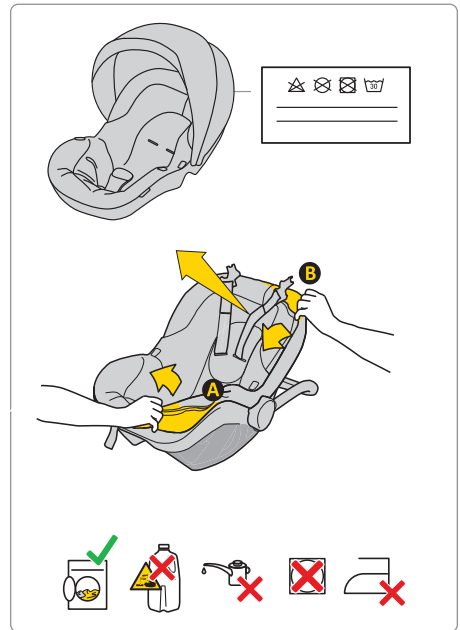

Για να πλύνετε την ταπετσαρία, ακολουθήστε τις παρεχόμενες οδηγίες πλυσίματος. Μπορείτε εύκολα να αφαιρέσετε την ταπετσαρία από το κάθισμα. Ακολουθήστε τις οδηγίες που εμφανίζονται στις εικόνες.

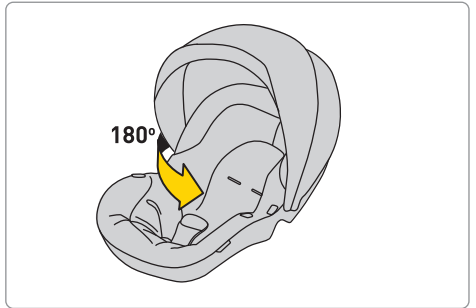
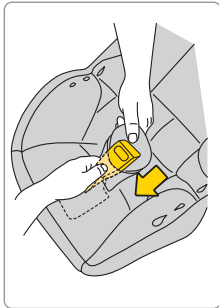
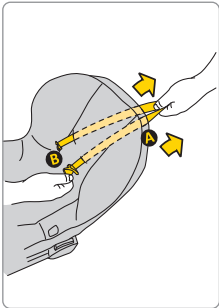
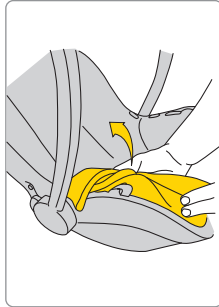
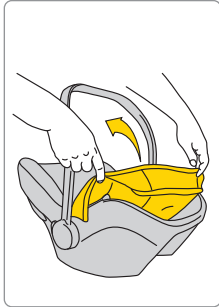
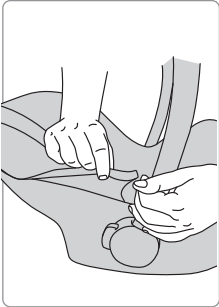

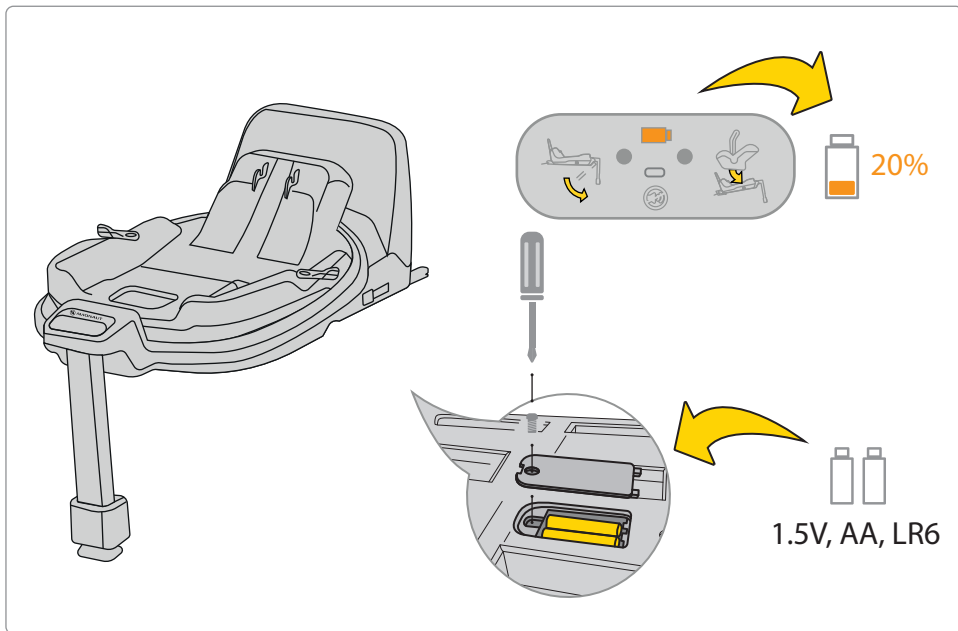

Αν η ένδειξη της μπαταρίας στην οθόνη είναι πορτοκαλί, πρέπει να αντικατασταθεί. Για να το κάνετε αυτό, αφαιρέστε το κάλυμμα στη βάση και βγάλτε τις μπαταρίες.

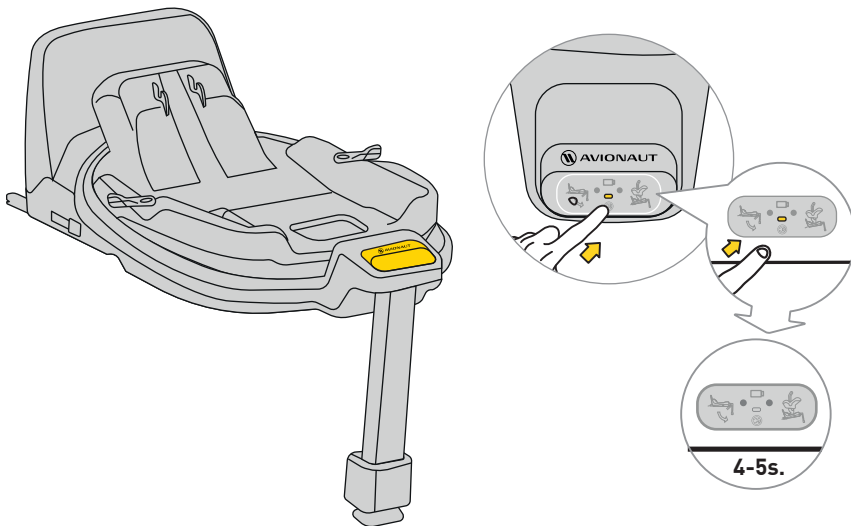

Για να απενεργοποιήσετε τον ήχο, πατήστε το κουμπί της οθόνης για 4–5 δευτερόλεπτα. Η οθόνη θα συνεχίσει να δείχνει τη σωστή/λάθος τοποθέτηση της ζώνης και της βάσης, αλλά ο ήχος θα είναι απενεργοποιημένος.

Ασφάλεια, χρήση και ταξίδι

- Πριν από την αγορά, κάθε παιδικό κάθισμα πρέπει να εγκαθίσταται στο αυτοκίνητο για να ελέγχεται αν μπορεί να τοποθετηθεί και να χρησιμοποιηθεί σωστά. Η συμβατότητα του καθίσματος με τον τύπο του οχήματος είναι κρίσιμο κριτήριο ασφάλειας. Η βοήθεια του πωλητή κατά την πρώτη εγκατάσταση διασφαλίζει τη σωστή τοποθέτηση.
- Να θυμάστε ότι οι γονείς είναι πάντα υπεύθυνοι για την ασφάλεια του παιδιού κατά την οδήγηση.
- Μην αφήνετε ποτέ το παιδί χωρίς επίβλεψη στο κάθισμα, είτε μέσα είτε έξω από το όχημα.
- Μην κρατάτε ποτέ το παιδί στην αγκαλιά σας όσο το όχημα κινείται.
- Το ασφαλέστερο σημείο για το παιδί είναι το πίσω κάθισμα του αυτοκινήτου.
- Πριν από κάθε διαδρομή, βεβαιωθείτε ότι οι ζώνες δεν είναι φθαρμένες ή στριμμμένες.
- Όταν το κάθισμα έχει τοποθετηθεί, η πλάτη του πίσω καθίσματος πρέπει να είναι κλειδωμένη.
- Πριν από κάθε διαδρομή, ελέγξτε ότι το κάθισμα Cosmo δεν έχει παγιδευτεί στην πόρτα ή δεν έχει

έρθει σε επαφή με αποσκευές ή την πλάτη του καθίσματος.

- Βεβαιωθείτε ότι όλες οι αποσκευές στο αυτοκίνητο είναι καλά ασφαλισμένες.
- Μην χρησιμοποιείτε το κάθισμα Cosmo χωρίς το κάλυμμα – είναι μέρος του συστήματος ασφαλείας.
- Κάνετε σύντομα διαλείμματα κατά τη διάρκεια μεγάλων διαδρομών – το παιδί σας χρειάζεται κίνηση.
- Καλύπτετε πάντα το κάθισμα όταν το αυτοκίνητο είναι σταθμευμένο στον ήλιο. Το κάλυμμα, καθώς και τα μεταλλικά και πλαστικά μέρη, μπορεί να ζεσταθούν και να προκαλέσουν εγκαύματα.
- Δένετε πάντα το παιδί με τις ζώνες του καθίσματος, ακόμα και όταν χρησιμοποιείται εκτός οχήματος.
- Βεβαιωθείτε ότι οι ζώνες είναι σωστά δεμένες και το παιδί είναι σωστά τοποθετημένο στο κάθισμα.
- Δεν συνιστούμε την αγορά μεταχειρισμένων παιδικών καθισμάτων – δεν μπορείτε ποτέ να είστε βέβαιοι για το ιστορικό τους. Εάν αποφασίσετε να αγοράσετε ένα, επιλέξτε ένα με γνωστό ιστορικό χρήσης.
- Μην χρησιμοποιείτε το παιδικό κάθισμα Cosmo για περισσότερο από 10 χρόνια.
- Αντικαταστήστε το κάθισμα αν έχει εμπλακεί σε ατύχημα.

- Μην πραγματοποιείτε τροποποιήσεις στο κάθισμα. Μπορεί να προκαλέσουν απώλεια ασφάλειας του προϊόντος.
 - Το παιδικό κάθισμα πρέπει πάντα να είναι ασφαλισμένο στο αυτοκίνητο, ακόμα και όταν δεν υπάρχει παιδί μέσα.
 - Ο κατασκευαστής επισημαίνει ότι το κάθισμα μπορεί να αφήσει σημάδια στην ταπεσαρία του αυτοκινήτου, κάτι που είναι αναπόφευκτο λόγω της απαιτούμενης σφικτής εφαρμογής. Δεν φέρει ευθύνη για ζημιές αυτού του είδους.
 - Βεβαιωθείτε ότι οι ζώνες είναι σωστά δεμένες ώστε το παιδί να κάθεται σωστά.
 - Οι ζώνες ασφαλείας δεν πρέπει να χρησιμοποιούνται χωρίς προστατευτικά καλύμματα.
 - Πρέπει να υπάρχει το πολύ ένα δάχτυλο (1 εκ.) μεταξύ της ζώνης και του σώματος του παιδιού. Αν είναι περισσότερο – σφίξτε τη ζώνη.
 - Ρυθμίστε τις ζώνες έτσι ώστε να βρίσκονται στο ίδιο ύψος με τους ώμους του παιδιού. **ΘΥΜΗΘΕΙΤΕ:** Κάθε παιδί έχει διαφορετικές αναλογίες – ελέγχετε τακτικά τη θέση των ζωνών.
 - Για προστασία από τον ήλιο, τοποθετήστε και ανοίξτε την τέντα. Αποτελεί μέρος του καθίσματος.
 - Χρησιμοποιήστε το Avionaut Cosmo για παιδιά ύψους 40–87 cm και βάρους έως 13 kg.
 - Κατά την τοποθέτηση του καθίσματος Avionaut Cosmo, χρησιμοποιήστε κάθισμα στραμμένο προς τα εμπρός, εξοπλισμένο με ζώνη ασφαλείας τριών σημείων. Η ζώνη πρέπει να είναι τεντωμένη και να περνά από όλα τα σημεία του καθίσματος που είναι επισημασμένα με πράσινο.
 - Οδηγίες εγκατάστασης υπάρχουν σε αυτό το εγχειρίδιο και στην αυτοκόλλητη ετικέτα Cosmo στο πλάι του καθίσματος.
 - Χρησιμοποιείτε μόνο κάθισμα στραμμένο προς τα εμπρός, εξοπλισμένο με ζώνη ασφαλείας τριών σημείων σύμφωνα με το πρότυπο ECE R16. Πραγματοποιήστε έλεγχο σωστής εγκατάστασης του παιδικού καθίσματος.
 - Ελέγξτε την ορθότητα της εγκατάστασης. Αν κάποιος δείκτης δείχνει κόκκινο, επανατοποθετήστε το κάθισμα μέχρι να δείξουν και οι δύο δείκτες πράσινο.
 - Συνιστάται οι ιμάντες να είναι καλά σφιγμένοι, το στήριγμα να εφάπτεται στο πάτωμα, και οι ζώνες να είναι σωστά ρυθμισμένες και να μην είναι στριμμμένες.
-

Συντήρηση και Υγιεινή

1. Η ταπετσαρία του καθίσματος Cosmo μπορεί να είναι πλένεται σε πλυντήριο ρούχων σε θερμοκρασία έως 30°C με ταχύτητα στύψιματος έως 600 σ.α.λ.
2. Άλλα εξαρτήματα του καθίσματος μπορούν να καθαριστούν με νερό και σαπούνι χρησιμοποιώντας ένα μαλακό σφουγγάρι.
3. Διατηρήστε το κάθισμά σας καθαρό. Μην χρησιμοποιείτε ενυδατικές κρέμες ή επιθετικά καθαριστικά.
4. Μην χρησιμοποιείτε λιπαντικά, σκληρά χημικά ή ενυδατικά τόσο στα κινητά μέρη όσο και σε άλλα εξαρτήματα του καθίσματος.

Περιβάλλον

- Τα πλαστικά μέρη της συσκευασίας πρέπει να φυλάσσονται μακριά από παιδιά για να αποφευχθεί ο κίνδυνος πνιγμού.
- Οι μπαταρίες που τροφοδοτούν τον πίνακα πληροφοριών που βρίσκεται στη βάση του καθίσματος θα πρέπει να απορρίπτονται σωστά.
- Για προστασία του περιβάλλοντος, αφού το κάθισμα δεν χρησιμοποιείται πλέον, απορρίψτε το στην κατάλληλη εγκατάσταση διαχείρισης απορριμμάτων, σύμφωνα με τους τοπικούς κανονισμούς.

Ερωτήσεις

- Εάν έχετε οποιεσδήποτε ερωτήσεις, καλέστε τον πωλητή λιανικής ή τον εξουσιοδοτημένο διανομέα σας. Ετοιμάστε τις ακόλουθες πληροφορίες:
 - την ηλικία, το ύψος και το βάρος του παιδιού σας,
 - τη μάρκα και το μοντέλο του αυτοκινήτου και τη θέση του καθίσματος όπου εγκαθιστάτε το κάθισμα Cosmo στο όχημα.

Εγγύηση

- Το Cosmo καλύπτεται από 24 μήνες εγγύηση.
- Διαβεβαιώνουμε ότι το προϊόν ήταν κατασκευάζεται σύμφωνα με τα τρέχοντα ευρωπαϊκά πρότυπα ασφαλείας και ποιότητας και ότι κατά τη στιγμή της αγοράς, το προϊόν δεν έχει κατασκευαστικά και ελαττώματα υλικού.
- Η εγγύηση ισχύει στη χώρα αγοράς και εκπληρώνεται από εξουσιοδοτημένο διανομέα.
- Η εγγύηση καλύπτει τυχόν κατασκευαστικά ελαττώματα στα υλικά και την κατασκευή, υπό την προϋπόθεση ότι η Το προϊόν χρησιμοποιείται σύμφωνα με το εγχειρίδιο οδηγιών, υπό κανονικές συνθήκες, από τον πρώτο τελικό χρήστη και εντός 24 μηνών από την ημερομηνία αγοράς. Η Avionaut αναλαμβάνει την ευθύνη για την επισκευή ή την

αντικατάσταση του ελαττωματικού προϊόντος.

Ωστόσο, ο κάτοχος της εγγύησης αποφασίζει για τη μέθοδο αποκατάστασης του ελαττώματος και αντιμετώπισης της αξίωσης.

- Η εγγύηση δεν καλύπτει ζημιές που προκαλούνται από την καθημερινή χρήση, όπως η φθορά των υφασμάτων, καθώς και το φυσικό ξεθώριασμα των χρωμάτων και η υποβάθμιση της ποιότητας του υλικού που προκύπτει από την κανονική γήρανση του προϊόντος.
- Η εγγύηση δεν ισχύει επίσης για ζημιές που προκαλούνται από τυχαία καταστροφή, μη τήρηση του εγχειριδίου οδηγιών, ακατάλληλη χρήση, ζημιά από αμέλεια, πυρκαγιά, επαφή με υγρά ή άλλες εξωτερικές αιτίες
- Κατά τη στιγμή της αξίωσης εγγύησης, το κάθισμα Cosmo πρέπει να φέρει όλες τις ετικέτες ή τους αριθμούς αναγνώρισης και μπορεί να επισκευαστεί μόνο από εξουσιοδοτημένο άτομο.

Θέλετε να υποβάλετε αξίωση?

- Εάν παρατηρήσετε κάποιο ελάττωμα και θέλετε να υποβάλετε αξίωση, επικοινωνήστε με τον πωλητή από τον οποίο αγοράσατε το Cosmo. Κατά την αναφορά μιας αξίωσης, πρέπει να προσκομίσετε απόδειξη

αγορά, η οποία πρέπει να έχει πραγματοποιηθεί εντός των 24 μηνών πριν από την αξίωση υπηρεσίας.

- Εάν καταστεί απαραίτητο να στείλετε το προϊόν στο σημείο εξυπηρέτησης, επιστρέψτε το προϊόν στον διανομέα ή πωλητή. Ταυτόχρονα, συμφωνήστε για τη μέθοδο αποστολής και το κόστος της, καθώς η αποτυχία να το κάνετε μπορεί να έχει ως αποτέλεσμα την άρνηση του εγγυητή να καλύψει τα έξοδα αποστολής. Ζημιές και/ή ελαττώματα που δεν καλύπτονται από την εγγύησή μας ή τα δικαιώματα των καταναλωτών, και/ή ζημιές και/ή ελαττώματα του προϊόντος που δεν καλύπτονται από την εγγύησή μας, ενδέχεται να επισκευαστούν έναντι συμφωνημένης αμοιβής.
- Αντικαταστήστε το κάθισμά σας με ένα νέο εάν έχει εμπλακεί σε ατύχημα. Θα χρειαστείτε: αστυνομική έκθεση του ατυχήματος, φωτογραφία του ατυχήματος που δείχνει το κάθισμα ή πληροφορίες από την αστυνομία που επιβεβαιώνουν το περιστατικό, απόδειξη αγοράς, επιβεβαίωση από την ασφαλιστική εταιρεία ότι η θέση δεν περιλαμβανόταν στην αποζημίωση, η εγγύηση κάρτα, και να μας στείλετε το κάθισμα ατυχήματος.

Δικαιώματα των Καταναλωτών

- Οι καταναλωτές έχουν δικαιώματα σύμφωνα με την ισχύουσα νομοθεσία, τα οποία μπορεί να διαφέρουν ανά χώρα. Αυτό η εγγύηση δεν επηρεάζει τα δικαιώματα των καταναλωτών σύμφωνα με την κατάλληλη εθνική νομοθεσία.
- Αυτή η εγγύηση έχει συνταχθεί από την Ł.KARWALA που είναι εγγεγραμμένη στην Πολωνία.

Η διεύθυνση της εταιρείας είναι:

Ł.KARWALA

Szarlejka,

ul. Łukaszewicza 172

42-130 Wręczyca Wielka, Πολωνία

(1) Προϊόντα που αγοράζονται με αφαιρεμένες ή αλλαγμένες ετικέτες ή αριθμούς αναγνώρισης θεωρούνται μη εξουσιοδοτημένα. Λόγω της αδυναμίας επαλήθευσης της γνησιότητας αυτών των προϊόντων, η εγγύηση δεν ισχύει για αυτά.



Manual de usuario para la silla de coche infantil Avionaut® Cosmo™

¡Importante!

No lea este manual con prisa. Léalo con atención, guárdelo para el futuro y manténgalo siempre a mano. Si tiene dudas, por favor contáctenos. Viaje con seguridad y tome en serio cada trayecto, incluso si el destino está a solo unas calles. Recomendamos conservar las instrucciones junto con la silla de coche durante toda su vida útil.



Advertencia:

No modifique la silla de coche Cosmo de ninguna manera, ya que esto puede afectar la seguridad del niño durante su uso.



Advertencia:

Nunca coloque la silla de coche Cosmo sobre una superficie elevada, como una mesa o una silla.



Advertencia:

Nunca instale la silla de coche Cosmo orientada hacia atrás en el asiento delantero del pasajero con un airbag activo.



Attention:

La silla de coche Cosmo solo debe instalarse en el automóvil orientada hacia atrás



Advertencia:

Para más información, consulte el manual del fabricante del vehículo.

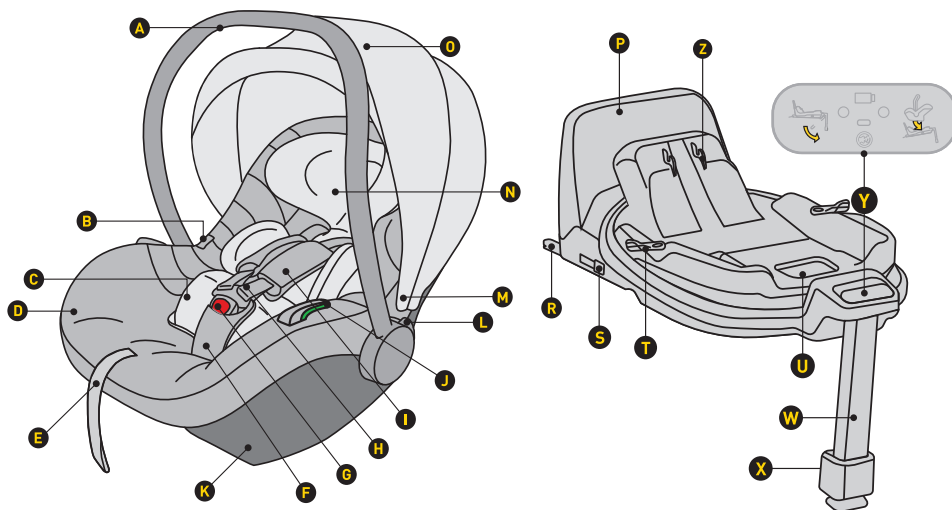

- A Asas
- B Botón para liberar el asiento del cochecito
- C Inserto
- D Tapizado
- E Ajustador de longitud del cinturón de seguridad
- F Cinturón de seguridad con protector
- G Cierre del cinturón de seguridad
- H Cinturones de hombro
- I Cinturones de hombro con protectores desmontables
- J Conector del cinturón de cadera
- K Fijación de la base
- L Botón para ajustar la posición del asa
- M Fijación del toldo

- N Reposacabezas
- O Toldo solar
- P Marco antirrotación
- R Fijación de base ISOFIX
- S Botón para liberar el conector ISOFIX
- T Botón de rotación
- U Palanca de liberación del asiento
- W Reposapiés ajustable
- X Botón de ajuste del reposapiés
- Y Panel de control
- Z Mecanismo para fijar el asiento

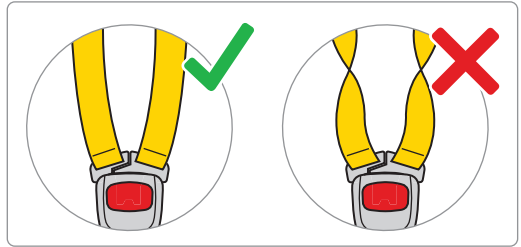
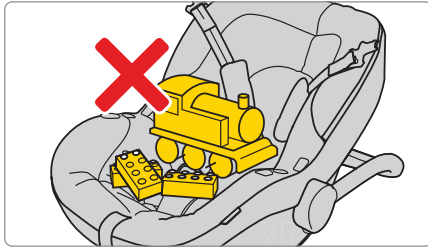
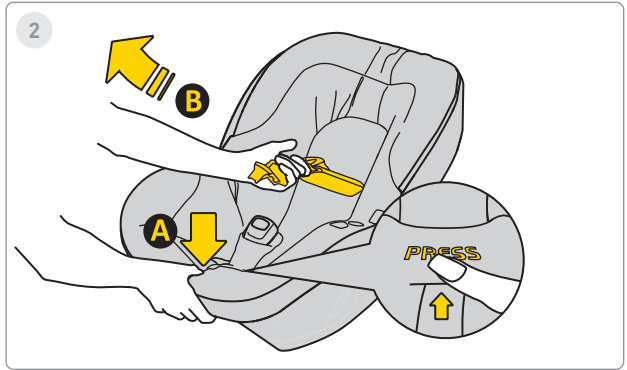
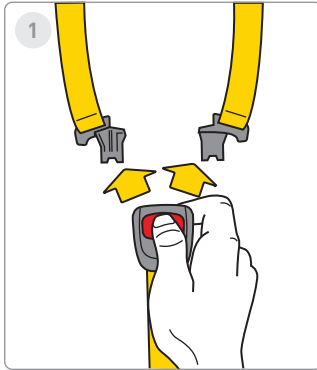

1. Presione los botones rojos para liberar la hebilla del asiento infantil.

2. Afloje los cinturones del asiento para hacer espacio para el niño. Presione el botón "A" y tire de los cinturones "B" para alargarlos.



3

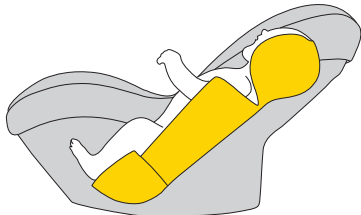

ca. 40-60cm

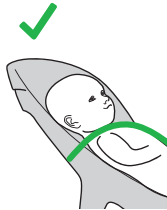

4

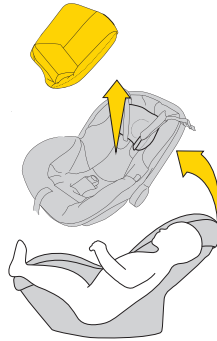

ca. >60cm

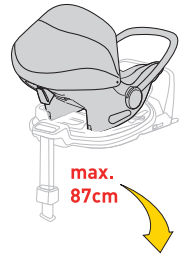
max.
87cmmax.
105cm

3. Si su hijo mide entre 40 y 60 cm, utilice todo el cojín interior.

4. Cuando su hijo supere los 60 cm de altura, puede utilizar el asiento sin el inserto.

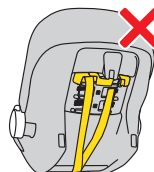
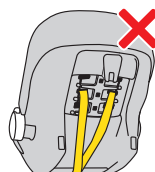
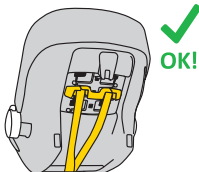
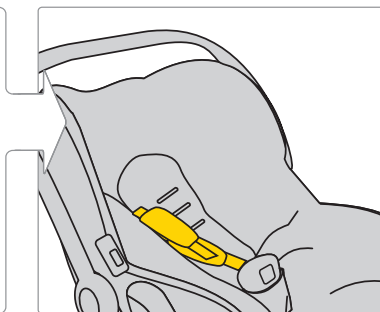
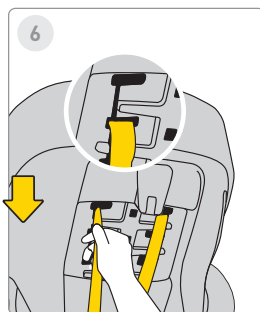
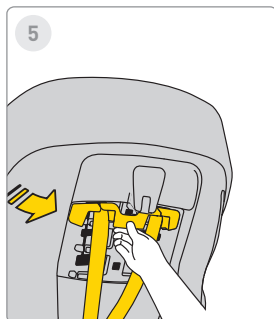

5. Para ajustar la altura de los cinturones, tire de la barra del cinturón y desabroche la.

6. Luego, mueva el cinturón a la posición deseada. Recuerde hacer esto también al cambiar la altura de los cinturones en la funda.

7. Una vez que los cinturones estén correctamente ajustados, vuelva a colocar la barra de plástico hasta escuchar un "clic".

ADVERTENCIA!

Las medidas de altura indicadas en relación con el uso del cojín son solo SUGERENCIAS. Cada niño es diferente y crece a un ritmo distinto, por lo que la prioridad ABSOLUTA al ajustar el cojín es el nivel de los cinturones en relación con los hombros del niño.

RECUERDE: LOS CINTURONES DEBEN SALIR A LA ALTURA DE LOS HOMBROS O LIGERAMENTE POR DEBAJO.



8

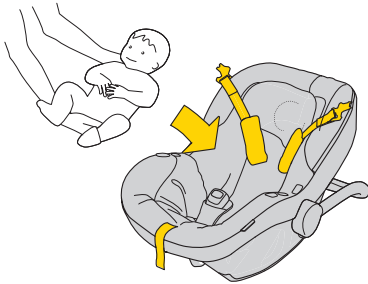

9

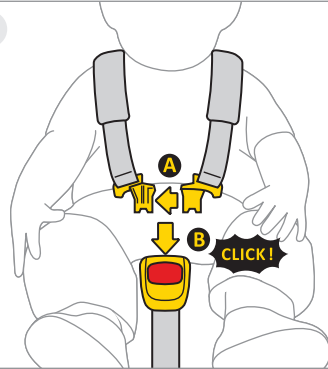

10

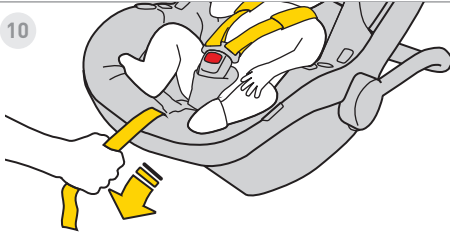

11



8. Mueva los cinturones hacia los lados del asiento. Coloque al niño en el asiento. Asegúrese de que el niño esté bien sentado, con la espalda completamente apoyada en el respaldo y que ninguna parte del cinturón quede debajo de la espalda.

9. Conecte los clips "A" del cinturón y luego introdúzcalos en la ranura del clip "B". Un "clic" indica que está correctamente asegurado.

10. Tire de la correa central hacia adelante hasta que el niño esté sujeto de forma segura.

11. La distancia entre la correa y el cuerpo del niño no debe superar 1 cm. Para verificarlo, haga la "prueba del pellizco": si puede agarrar y pellizcar la correa, debe ajustarla más.



12

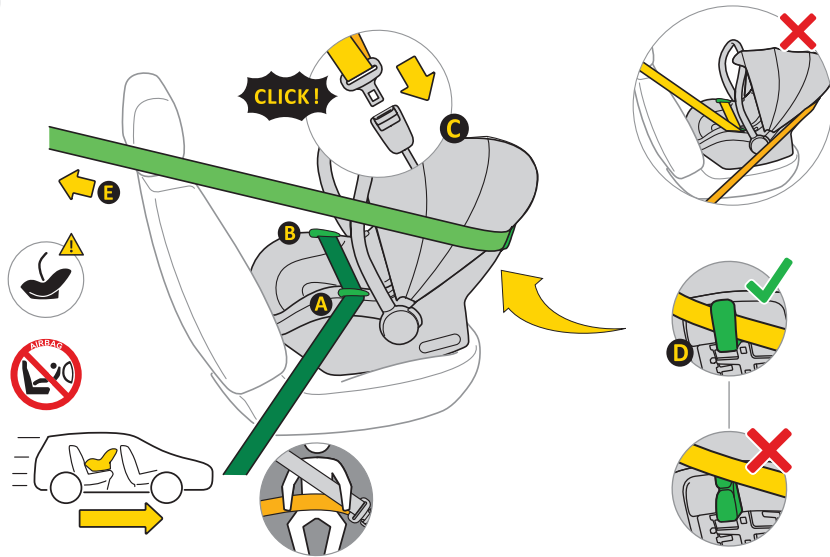

12.

- A. Coloque el asiento infantil en el asiento del vehículo, orientado en el sentido de la marcha.
- B. Mantenga el asa del asiento infantil en posición vertical.
- C. Tire del cinturón de seguridad automático de 3 puntos "E" y coloque la sección pélvica en las guías "A" y "B".
- D. Fije el mecanismo de bloqueo "C" del cinturón de seguridad en el anclaje del vehículo.
- E. Tire firmemente de la sección pélvica del cinturón para eliminar cualquier holgura.
- F. Pase la sección diagonal del cinturón por detrás del asiento a través de la guía "D".
- G. Compruebe la tensión del cinturón. Si hay holgura, tire con más fuerza.



13

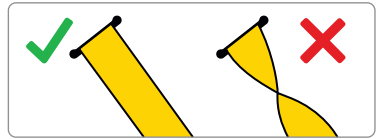
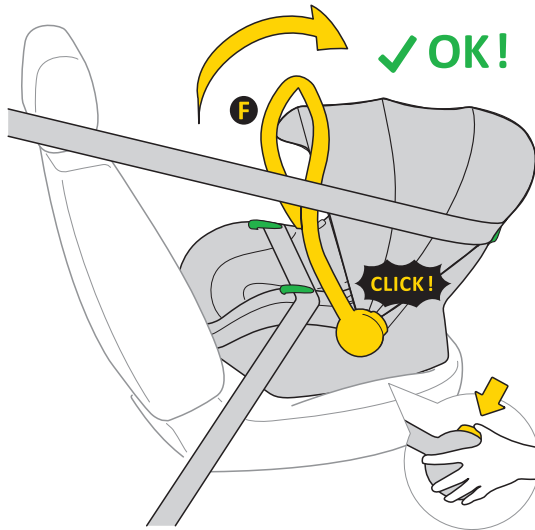

13. Una vez que el asiento esté correctamente instalado con los cinturones de seguridad, presione los botones a ambos lados del asiento. El asa "A" debe estar en posición vertical.

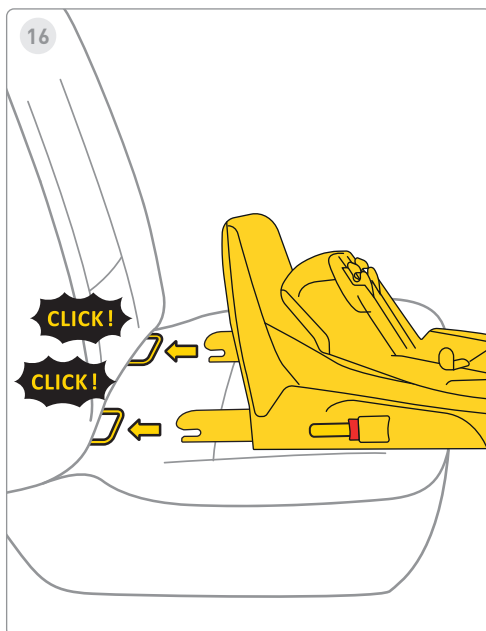
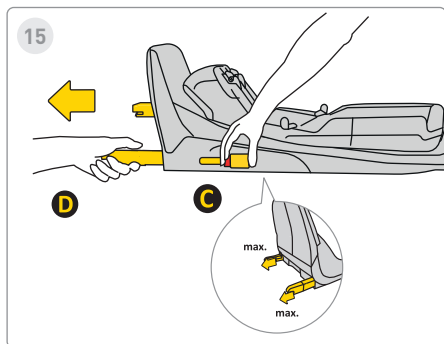
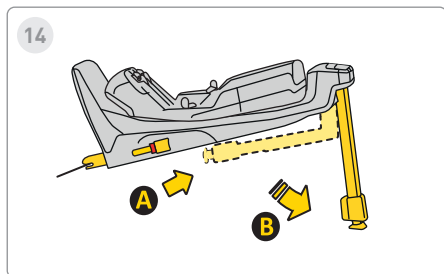

14. Extienda la pata estabilizadora desde la posición "A" hasta la posición "B".

15. Presione el botón de liberación Isofix "C" y extráigalo hasta su posición máxima "D".

16. Alinee la base con los anclajes Isofix del asiento del vehículo y empuje los brazos Isofix hasta escuchar un "clic".

El indicador Isofix cambia de rojo a verde, lo que indica una fijación correcta.

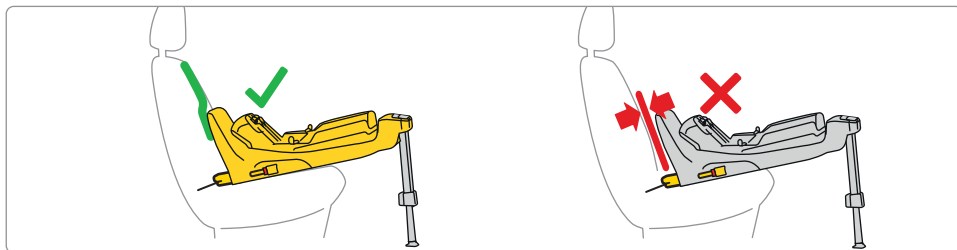
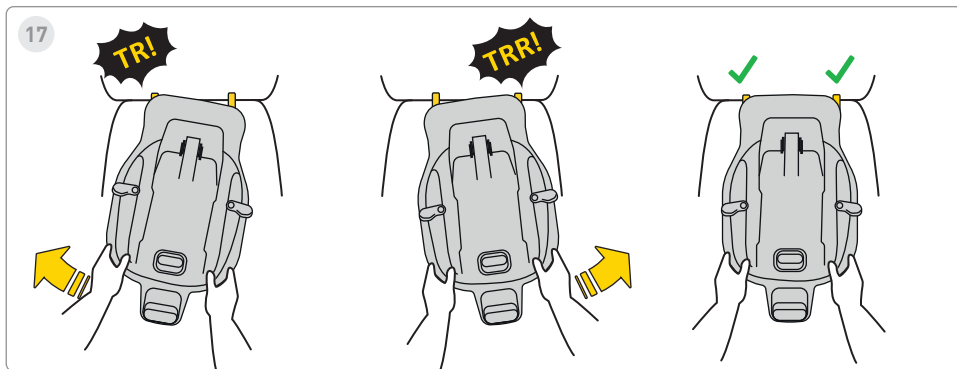

17. Empuje la base hacia el respaldo del vehículo.

Recuerde que la base debe estar lo más cerca posible del respaldo.



18

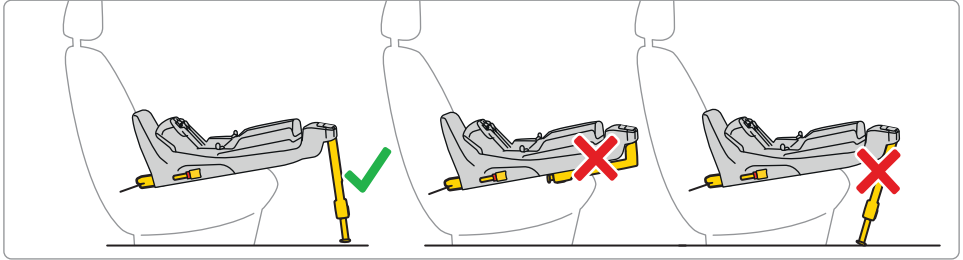
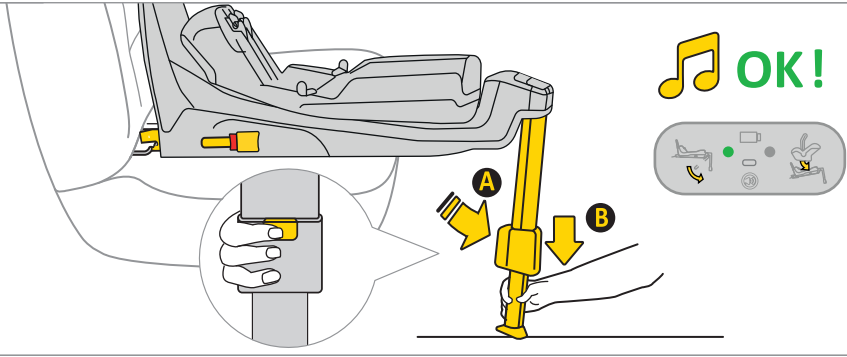

18. Presione el botón de extensión del pie "A" y extienda la pata hasta que quede firmemente apoyada en el suelo del vehículo. Si la instalación es correcta, la luz del pie cambiará de rojo a verde.



19

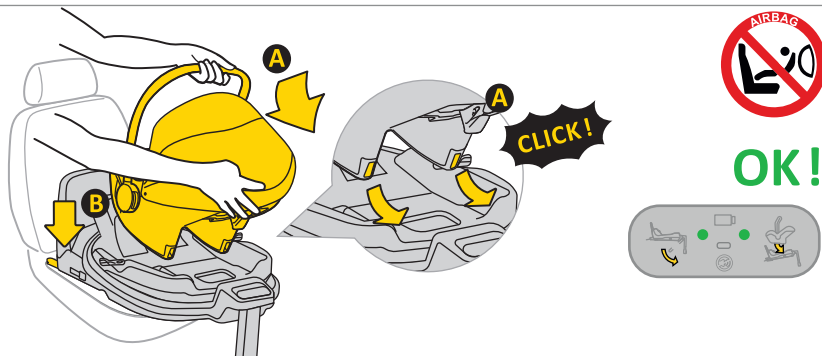

19. Coloque la silla en la base. Para ello, introduzca la silla por el lado "A" en los ganchos de la base y luego presiónela hacia la posición "B". Una vez correctamente colocada, se encenderá una luz verde en el lado derecho del display.



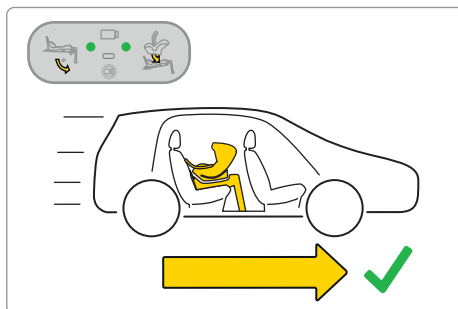
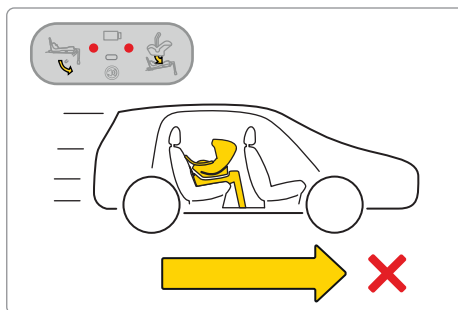
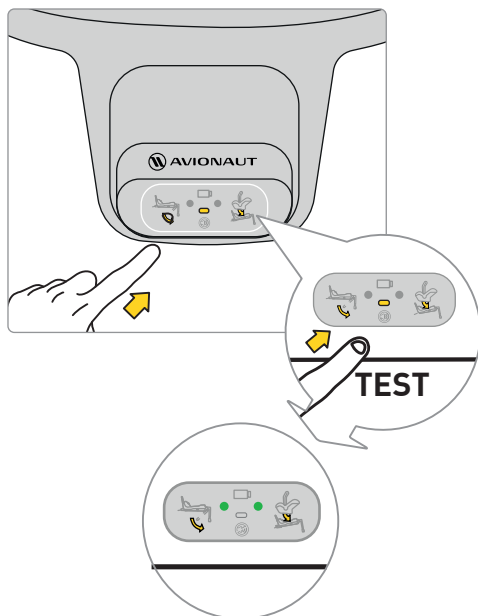







Recuerde: Solo utilice la silla orientada hacia atrás respecto al sentido de la marcha.



Antes de iniciar un viaje con su hijo, realice una prueba del sistema electrónico de la base. Tras asegurar correctamente la silla y extender la pata, deberían aparecer dos puntos verdes en la pantalla.

Si aparecen puntos rojos, verifique que la silla y la base estén correctamente instaladas.



	✓	✗	✓
	✗	✓	✓
Sound			
Lights	 	 	 

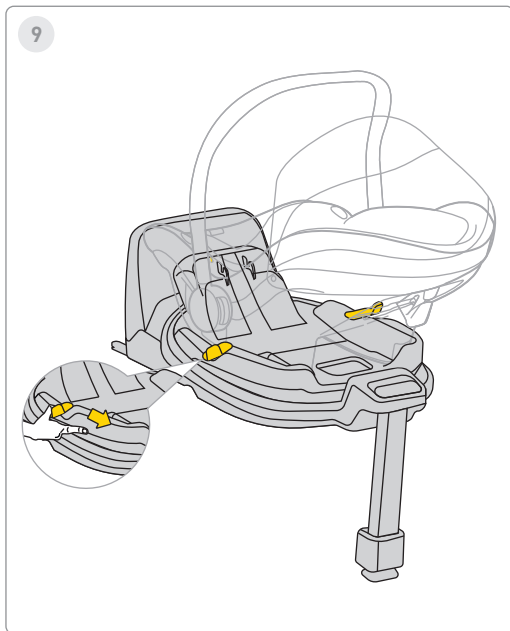

Para girar la silla de coche, tire o empuje la palanca "A" y gire la silla con una mano en la dirección deseada.

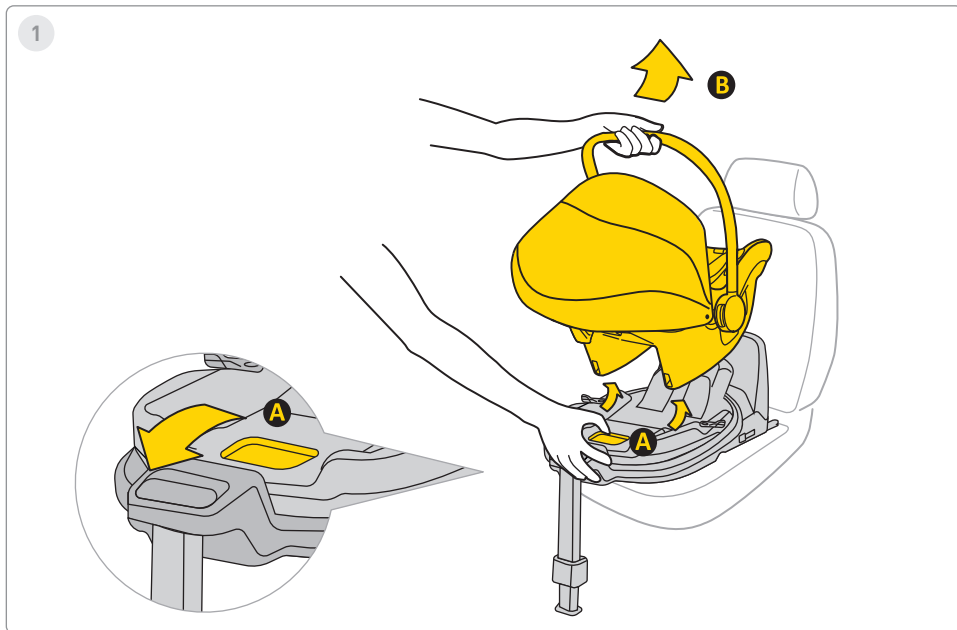

1. Para quitar la silla de la base, tire de la palanca de liberación "A" e incline suavemente la silla hacia adelante mientras la levanta por el asa "B".

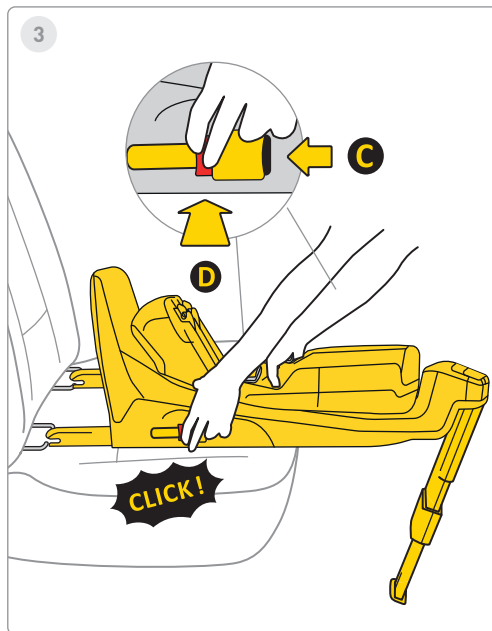
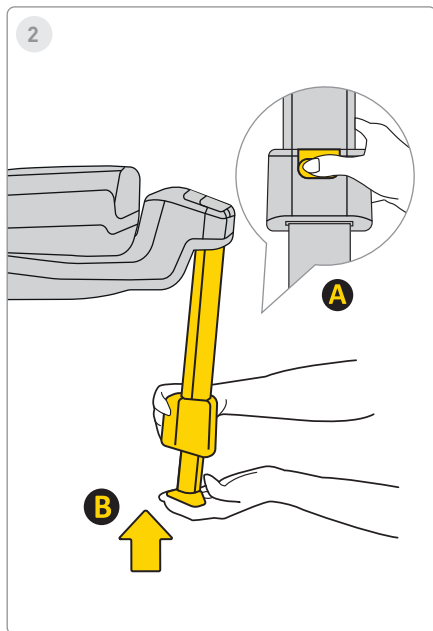

2. Para insertar la pata, presione el botón "A" e introduzca la pata "B" en su posición original, luego pliéguela para ahorrar espacio.

3. Para desmontar la base de las fijaciones Isofix del coche, primero presione el botón de bloqueo "C", luego el botón de liberación "D" y pliegue los ganchos Isofix a su posición original.

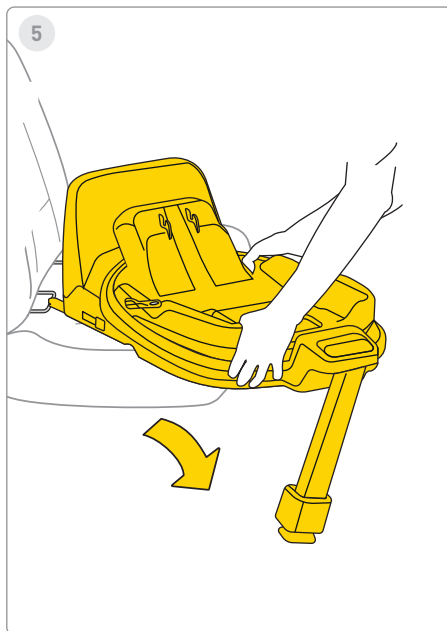
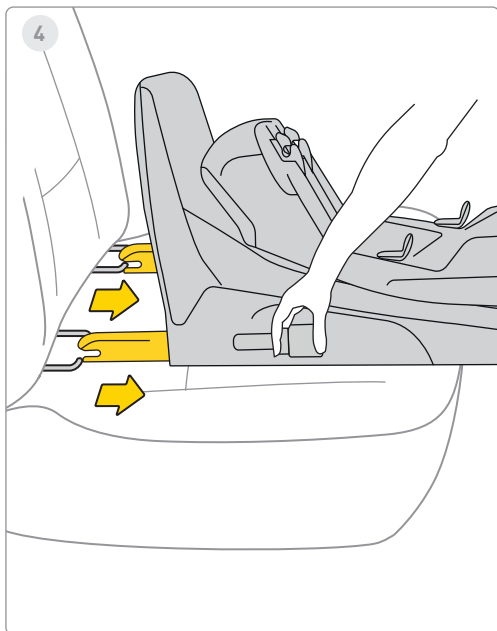

4. Inserte el Isofix en su posición de almacenamiento máxima.

5. Retire la base del vehículo.



1

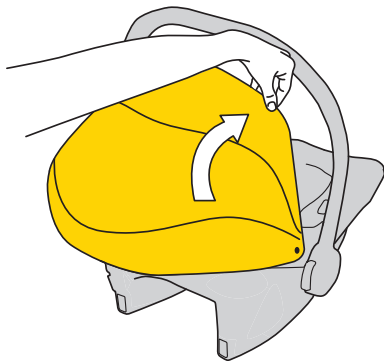

2

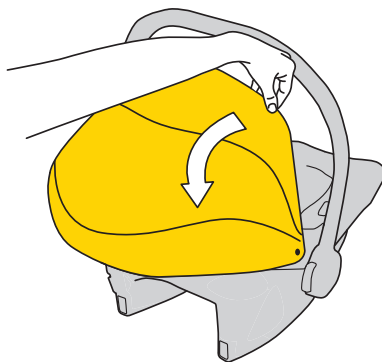

1. Para cubrir la capota, tire del marco de plástico y deslícelo para cubrir al niño.

2. Para descubrir la capota, empuje el marco de plástico hacia detrás del asiento del coche.



3

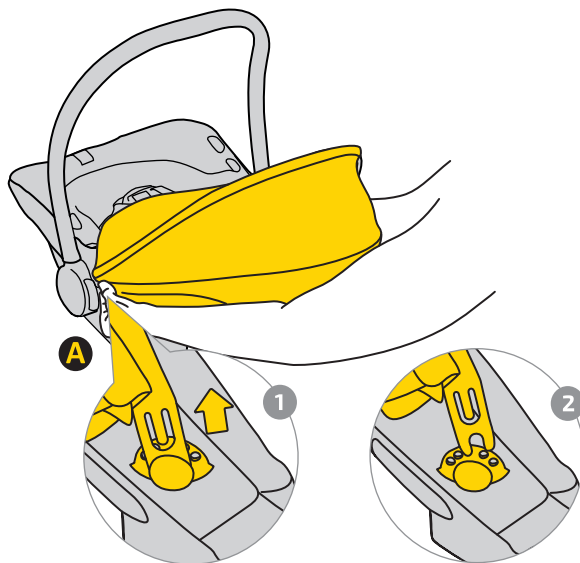

3. Para quitar la capota, desabroche el cierre "A".

Tire del marco de plástico de la capota 1 y sáquelo de los soportes 2 a ambos lados del asiento.

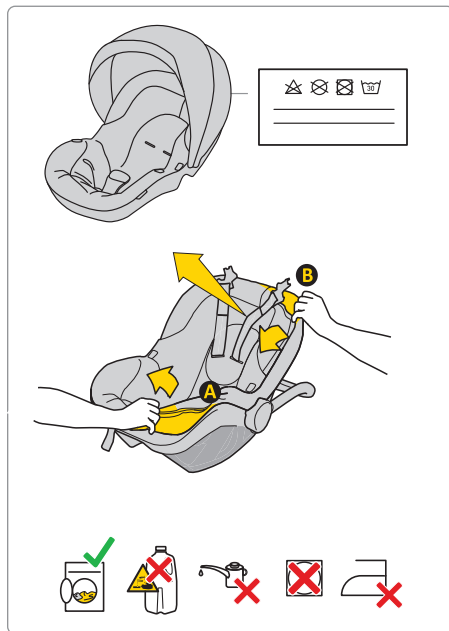

Para lavar la tapicería, siga las instrucciones de lavado proporcionadas. Puede quitar fácilmente la tapicería del asiento del coche. Siga las instrucciones mostradas en las imágenes.

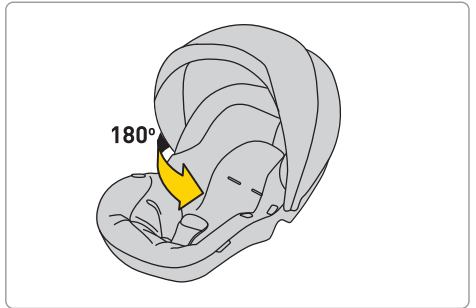
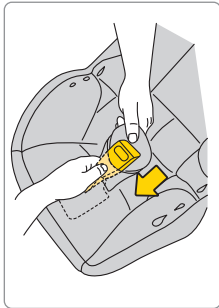
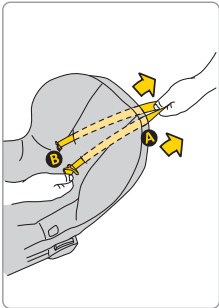
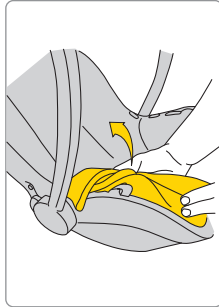
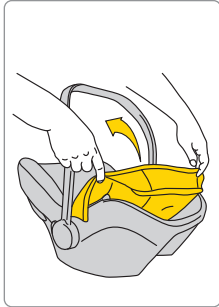
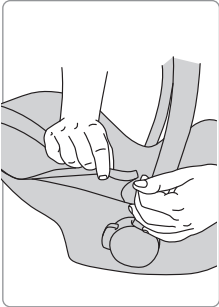

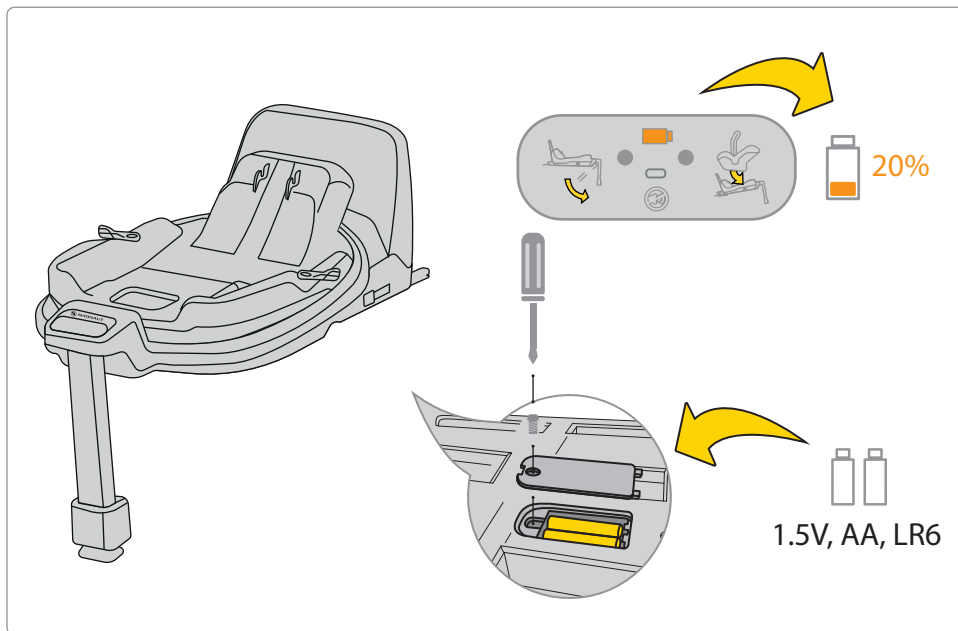

Si el indicador de batería en la pantalla está en color naranja, debe reemplazarse. Para hacerlo, retire la tapa en la base y saque las baterías.

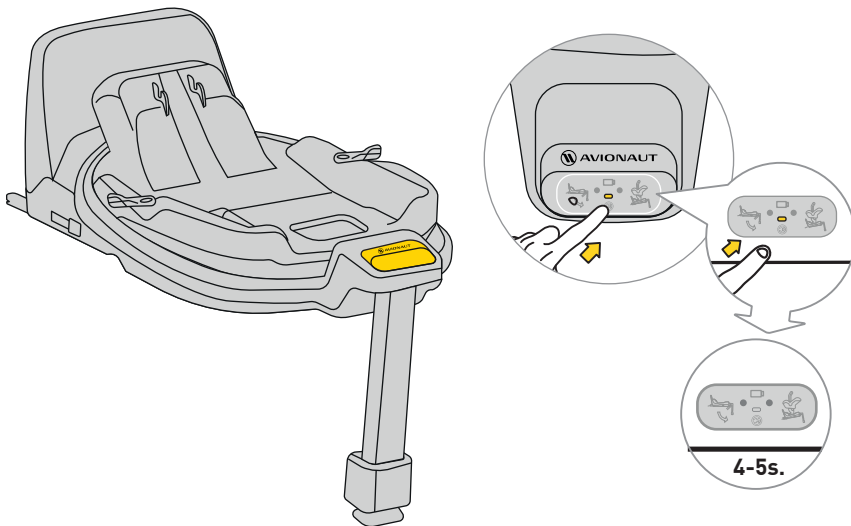

Para silenciar el sonido, mantenga presionado el botón de la pantalla durante 4–5 segundos. La pantalla seguirá mostrando el estado correcto/incorrecto del cinturón y la base, pero el sonido estará silenciado.

Seguridad, uso y viaje

- Antes de la compra, cada silla de seguridad infantil debe instalarse en el coche para comprobar si se puede colocar y usar correctamente. Adaptar el modelo de silla al tipo de coche es uno de los criterios de seguridad más importantes. La ayuda del vendedor durante la primera instalación también garantiza una instalación correcta.
 - Recuerde que los padres siempre son responsables de la seguridad del niño durante el viaje.
 - Nunca deje al niño solo en la silla de seguridad, ni dentro ni fuera del coche.
 - Nunca lleve al niño en brazos mientras el coche esté en movimiento.
 - El lugar más seguro para su hijo durante un viaje es el asiento trasero del coche.
 - Antes de cada viaje, asegúrese de que los cinturones de seguridad no estén dañados ni retorcidos.
 - Cuando la silla de seguridad esté instalada, el respaldo del asiento trasero debe estar bloqueado y no debe moverse.
 - Antes de cada viaje, asegúrese de que la silla Cosmo no haya quedado atrapada en la puerta ni esté expuesta al movimiento del equipaje o del respaldo.
 - Asegúrese de que todo el equipaje esté bien sujeto.
 - No utilice la silla Cosmo sin la tapicería, ya que forma parte del sistema de seguridad.
 - Haga pausas cortas durante los viajes largos. Su hijo también necesita moverse.
 - Siempre cubra la silla infantil si deja el coche estacionado al sol. La tapicería, el metal y el plástico pueden calentarse mucho y quemar al niño.
 - Siempre sujete al niño con el arnés, incluso al utilizar la silla fuera del coche.
 - Asegúrese de que el arnés esté bien abrochado para que el niño esté correctamente posicionado en el asiento.
 - No recomendamos comprar sillas de seguridad usadas: nunca se puede estar seguro de su historial. Sin embargo, si lo hace, elija una con historial conocido.
 - No utilice la silla Cosmo durante más de 10 años.
 - Sustituya la silla si ha estado involucrada en un accidente.
 - No modifique la silla infantil. Puede provocar una pérdida parcial o total de seguridad.
 - La silla de seguridad infantil debe estar siempre fijada al coche, incluso si no se transporta un niño.
 - El fabricante advierte que el asiento puede dejar marcas en la tapicería del coche, lo cual es
-

inevitable debido al ajuste ceñido. El fabricante no se responsabiliza por estos daños.

- Asegúrese de que los cinturones estén bien colocados y el niño esté correctamente posicionado.
- Los cinturones no deben usarse sin las fundas acolchadas.
- Debe haber un máximo de un dedo (1 cm) entre el cinturón y el cuerpo del niño. Si hay más espacio, ajuste el cinturón.
- Regule la altura de los cinturones para que estén a la altura de los hombros del niño. **RECUERDE:** Cada niño es diferente – verifique regularmente la posición del cinturón.
- Para proteger al niño del sol, coloque y despliegue la visera. Forma parte del asiento.
- Utilice el Avionaut Cosmo si el niño mide entre 40 y 87 cm y pesa hasta 13 kg.
- Durante la instalación del asiento Avionaut Cosmo, utilice un asiento orientado hacia adelante que esté equipado con cinturones de seguridad de tres puntos. Este cinturón debe estar tensado y pasar por todos los puntos del asiento marcados en verde.
- Las instrucciones de instalación están en este manual y en la etiqueta Cosmo al costado del asiento.
- Durante la instalación del asiento Avionaut Cosmo, utilice un asiento orientado hacia adelante que esté equipado con cinturones de seguridad de tres puntos. Este cinturón debe estar tensado y pasar por todos los puntos del asiento marcados en verde.
- Compruebe que la instalación es correcta. Si un marcador está en rojo, corrija la instalación hasta que ambos estén en verde.
- Se recomienda que todas las correas estén bien tensas, el soporte toque el suelo del coche y las correas estén bien ajustadas al cuerpo del niño y sin torceduras.

Mantenimiento e higiene

1. La tapicería del asiento Cosmo se puede lavar en lavadora a una temperatura máxima de 30 °C y con una velocidad de centrifugado de hasta 600 RPM.
 2. Los demás componentes del asiento se pueden limpiar con agua y jabón utilizando una esponja suave.
 3. Mantenga limpio el asiento. No utilice humectantes ni agentes de limpieza agresivos.
-

4. No utilice lubricantes, productos químicos agresivos ni humectantes en las partes móviles ni en los demás componentes del asiento.

Medio ambiente

- Las piezas de plástico del embalaje deben mantenerse fuera del alcance de los niños para evitar el riesgo de asfixia.
- Las pilas que alimentan el panel de información situado en la base del asiento deben desecharse de forma adecuada.
- Para proteger el medio ambiente, una vez que el asiento ya no se utilice, deséchelo en el centro de gestión de residuos adecuado, de acuerdo con las normativas locales.

Preguntas

- Si tiene alguna pregunta, llame a su vendedor o distribuidor autorizado. Prepare la siguiente información:
- la edad, la altura y el peso de su hijo,
- la marca y el modelo del coche y la posición del asiento en el que va a instalar el asiento Cosmo 2.0 C en el vehículo.

Garantía

- El Cosmo está cubierto por una garantía de 24 meses.
- Por la presente, garantizamos que el producto ha sido fabricado de acuerdo con las normas de seguridad y calidad europeas vigentes y que, en el momento de la compra, el producto está libre de defectos de fabricación y de material.
- La garantía es válida en el país de compra y la cumple un distribuidor autorizado.
- La garantía cubre cualquier defecto de fabricación en materiales y mano de obra, siempre que el producto se utilice de acuerdo con el manual de instrucciones, en condiciones normales, por el primer usuario final y dentro de los 24 meses a partir de la fecha de compra. Avionaut asume la responsabilidad de la reparación o reemplazo del producto defectuoso; sin embargo, el titular de la garantía decide el método para remediar el defecto y abordar la reclamación.
- La garantía no cubre los daños causados por el uso diario, como el desgaste de la tela, así como la decoloración natural de los colores y el deterioro de la calidad del material resultante del envejecimiento normal del producto.
- La garantía tampoco se aplica a los daños causados por destrucción accidental, incumplimiento del

manual de instrucciones, uso inadecuado, daños debidos a negligencia, fuego, contacto con líquidos u otras causas externas.

- En el momento de una reclamación de garantía, el asiento Cosmo debe tener todas las etiquetas o números de identificación y solo puede ser reparado por una persona autorizada.

¿Quieres presentar una reclamación?

- Si nota un defecto y desea presentar una reclamación, póngase en contacto con el vendedor al que compró el Cosmo. Al presentar una reclamación, debe presentar un comprobante de compra, que debe haberse realizado dentro de los 24 meses anteriores a la reclamación del servicio.
- Si es necesario enviar el producto a un punto de servicio, devuélvalo al distribuidor o al vendedor. Al mismo tiempo, acuerde el método de envío y sus costos, ya que de lo contrario, el garante puede negarse a cubrir los costos de envío. Los daños y/o defectos no cubiertos por nuestra garantía o derechos del consumidor, y/o los daños y/o defectos del producto no cubiertos por nuestra garantía, pueden repararse por una tarifa acordada.

- Reemplace su asiento por uno nuevo si ha estado involucrado en un accidente. Necesitará: un informe policial del accidente, una foto del accidente que muestre el asiento o información de la policía que confirme el suceso, un comprobante de compra, la confirmación de la compañía de seguros de que el asiento no estaba incluido en la compensación, la tarjeta de garantía y enviarnos el asiento del accidente.

Derechos del consumidor

- Los consumidores tienen derechos de acuerdo con la legislación aplicable, que puede variar según el país. Esta garantía no afecta a los derechos del consumidor según la legislación nacional correspondiente.
 - Esta garantía ha sido preparada por Ł.KARWALA, registrada en Polonia.
-

La dirección de la empresa es:

Ł.KARWALA

Szarlejka,

ul. Łukaszewicza 172

42-130 Wręczyca Wielka, Polonia

(1) Los productos adquiridos con etiquetas o números de identificación eliminados o alterados se consideran no autorizados. Debido a la imposibilidad de verificar la autenticidad de estos productos, la garantía no se aplica a ellos.



Kasutusjuhend Avionaut® Cosmo™ turvatoolile

Tähtis!

Ärge lugege seda juhendit kiirustades. Lugege see hoolikalt läbi, säilitage see tuleviku tarbeks ja hoidke alati käepärast. Kui kahtlete, võtke meiega ühendust. Reisige turvaliselt ja võtke iga autosõitu tõsiselt, isegi kui sihtkoht on vaid mõne kvartali kaugusel. Soovitame juhised turvatooliga kogu selle eluea jooksul koos hoida.



Hoiatus:

Ärge muutke Cosmo turvatooli mingil viisil, kuna see võib mõjutada lapse ohutust.



Hoiatus:

Ärge asetage Cosmo turvatooli kunagi kõrgendatud pinnale, näiteks lauale või toolile.



Hoiatus:

Ärge kunagi paigaldage Cosmo turvatooli seljaga sõidusuunas esiistmele, millel on aktiivne turvapadi.



Tähelepanu:

Cosmo turvatool tuleb paigaldada autosse ainult seljaga sõidusuunas.



Hoiatus:

Lisateabe saamiseks vaadake sõiduki tootja käsiraamatut.

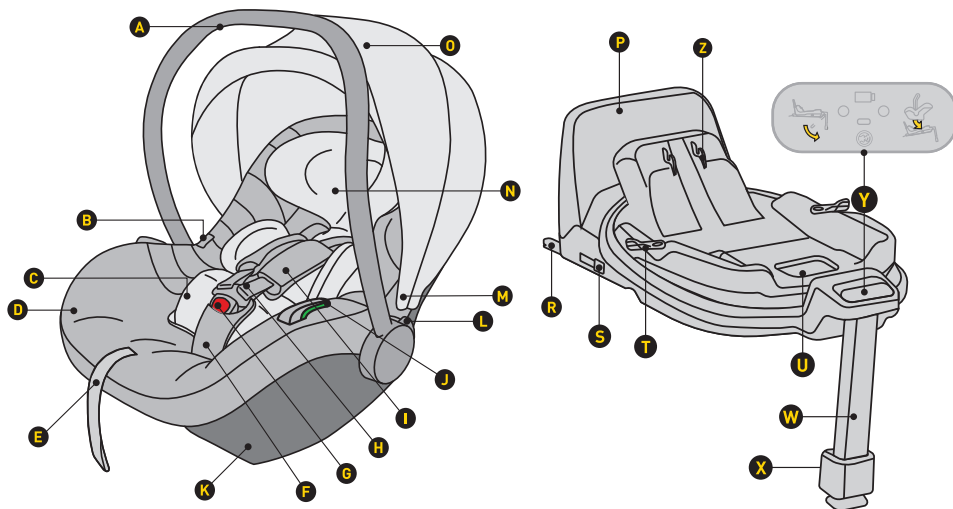

- A Käepidemed
- B Nupp, millega vabastada iste kärult
- C Sisetükk
- D Polster
- E Turvavöö pikkuse reguleerija
- F Turvavöö koos pehmendusega
- G Turvavöö lukk
- H Õtarihmad
- I Õtarihmad eemaldatavate pehmendustega
- J Puusavöö ühendus
- K Aluse kinnitus
- L Käepideme asendi reguleerimisnupp
- M Varikatuse kinnitus
- N Peatugi

- O Päikesevari
- P Pöörlemisvastane raam
- R ISOFIX aluse kinnitus
- S Nupp ISOFIX ühenduse vabastamiseks
- T Pööramisnupp
- U Istme vabastushoob
- W Reguleeritav jalatugi
- X Jalatoe reguleerimisnupp
- Y Juhtpaneel
- Z Istme kinnitamise mehhanism

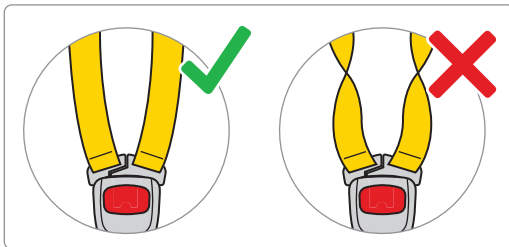
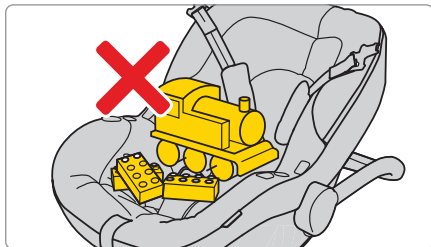
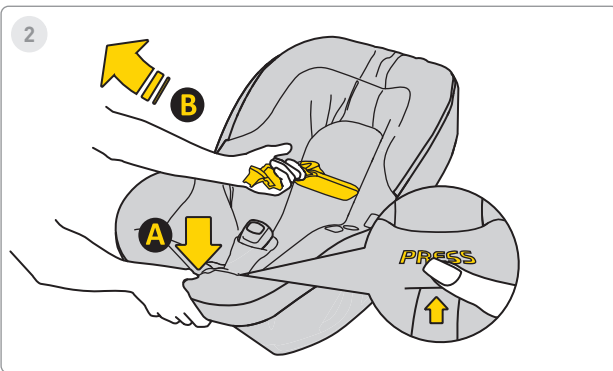
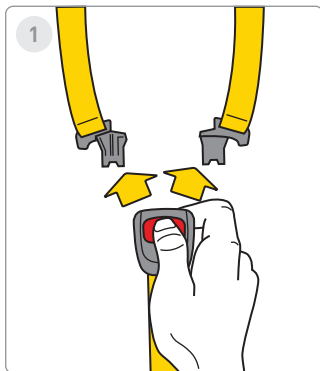

1. Vajutage punaseid nuppe, et vabastada turvatooli pannaal.

2. Lõdvendage turvavööd, et lapsele oleks rohkem ruumi. Vajutage nuppu "A" ja tõmmake rihmasid "B", et neid pikendada.



3

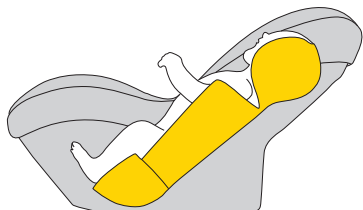

ca. 40-60cm

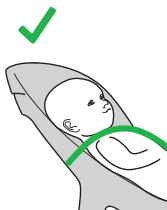
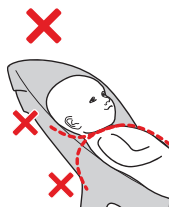

4

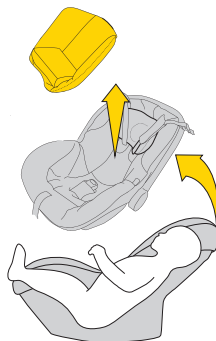

ca. >60cm

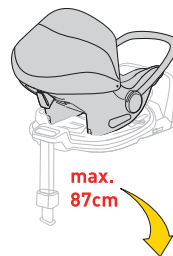
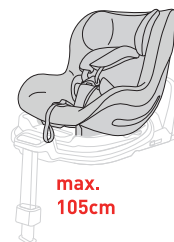
max.
87cmmax.
105cm

3. Kui teie lapse pikkus on 40–60 cm, kasutage kogu sisepeatja.

4. Kui laps on pikem kui 60 cm, võib kasutada turvatooli ilma sisepeadjata.

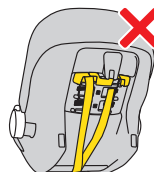
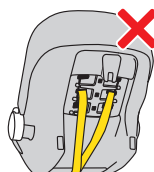
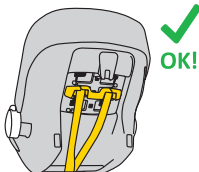
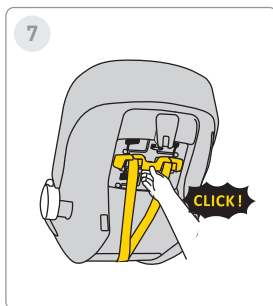
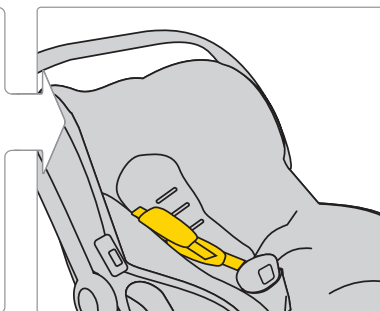
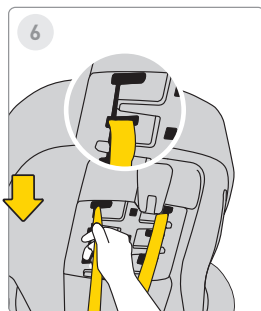
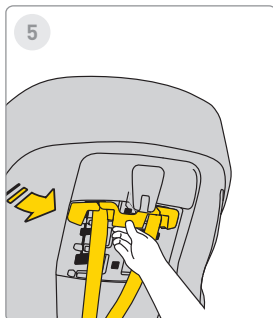

5. Turvavööde kõrguse reguleerimiseks tõmmake vööhoidijat ja vabastage see.

6. Seejärel liigutage vöö soovitud asendisse. Ärge unustage muuta ka vööde kõrgust kattekangast.

7. Kui rihmad on õigesti reguleeritud, kinnitage plastist vööriba tagasi, kuni kuulete „klõpsu“.

HOIATUS!

Näidatud lapse pikkused ja sisepatja asend on vaid SOOVITUSED. Iga laps on erinev ja kasvab oma tempos, seetõttu on ABSOLUUTNE prioriteet vööde kõrgus võrreldes lapse õlgadega.

PEA MEELES – VÖÖD PEAVAD TULEMA VÄLJA ÕLGADE KÕRGUSELT VÕI VEIDI ALLPOOL.



8

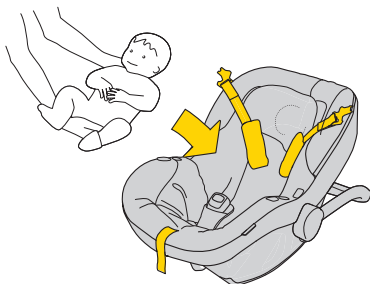

9

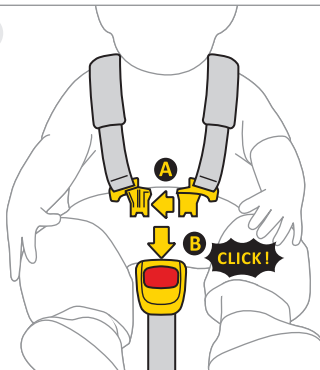

10

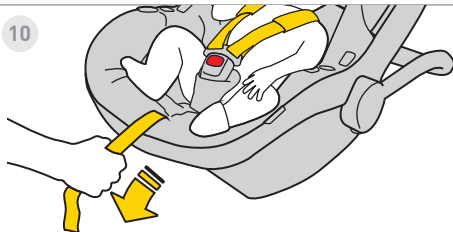

11



8. Liigutage rihmad istme külgedele. Asetage laps turvatooli. Veenduge, et laps istuks korralikult, selg täielikult vastu seljatuge, ja ükski rihm ei jääks selja alla.

9. Ühendage rihmade klambrid "A" ja sisestage need klambri "B" avasse. "Klõps" annab märku, et kinnitus on paigas.

10. Tõmmake keskmist rihma ettepoole, kuni laps on kindlalt kinnitatud.

11. Rihma ja lapse keha vaheline kaugus ei tohi olla suurem kui 1 cm. Tehke "näpistustest" – kui saate rihmast kinni haarata ja näpistada, tuleb seda veel pingutada.



12

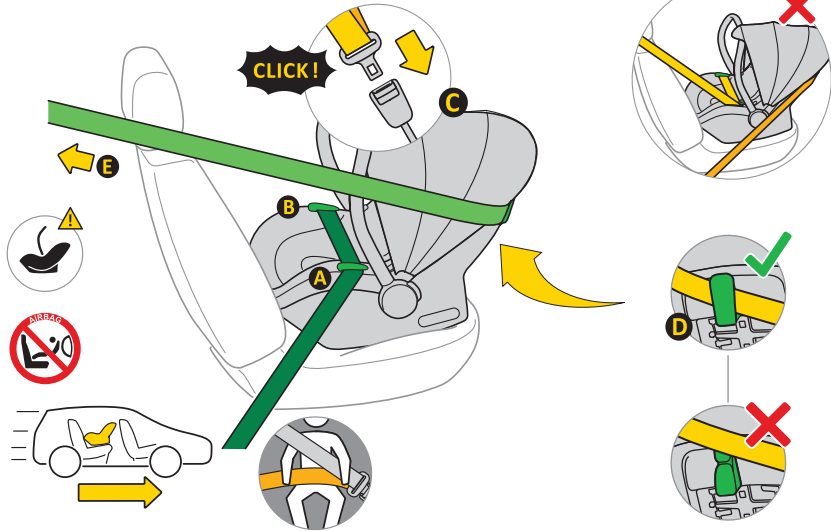

12.

- A. Asetage turvatool sõiduki istmele, näoga sõidusuunas.
- B. Hoidke turvatooli käepide püstises asendis.
- C. Tõmmake välja 3-punkti automaatne turvavöö "E" ja asetage puusavöö osa juhikutesse "A" ja "B".
- D. Kinnitage vöö lukustusmehhanism "C" auto kinnitusse.
- E. Tõmmake puusavöö kindlalt pingule, nii et ei jääks lõtku.
- F. Viige diagonaalvöö istme tagaosast läbi juhiku "D".
- G. Kontrollige vöö pinget. Kui vööl on lõtk, tõmmake seda tugevamini.



13

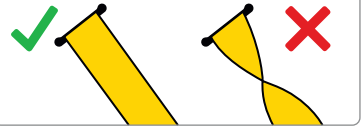
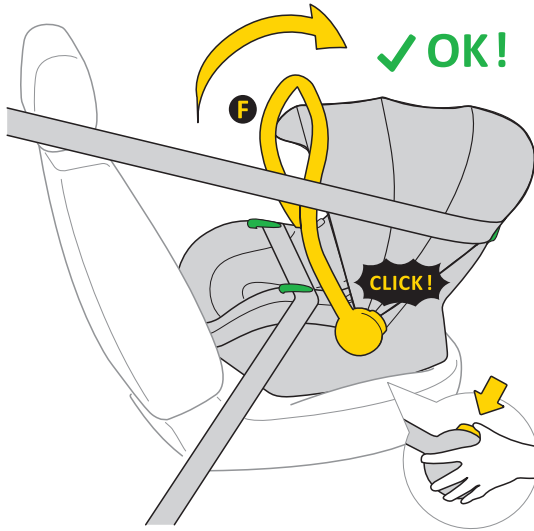

13. Kui turvatool on korralikult turvavöödega paigaldatud, vajutage tooli mõlemal küljel olevatele nuppudele. Käepide "A" peab olema püstises asendis.

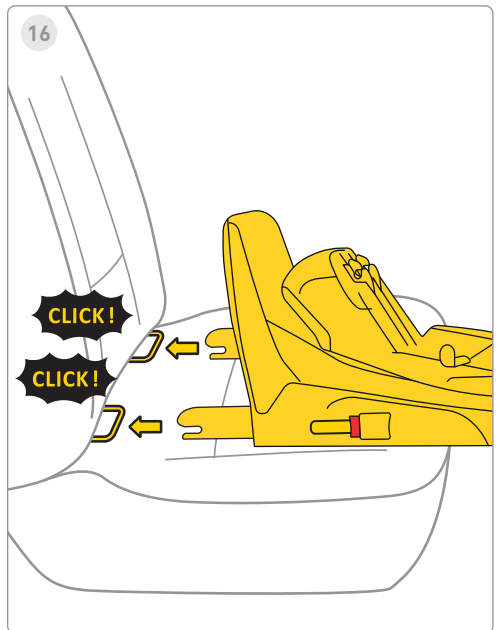
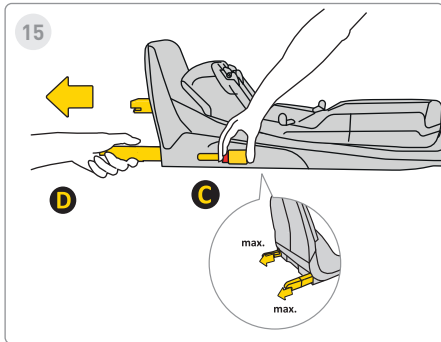
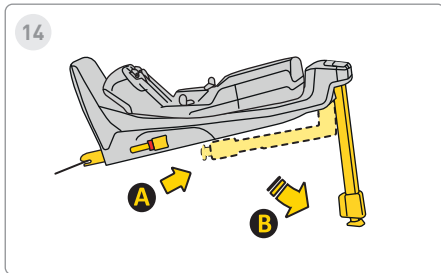

14. Pikendage stabiliseerimisjalg asendist "A" asendisse "B".

15. Vajutage Isofixi vabastusnupu „C” ja tõmmake see maksimaalsesse asendisse „D”.

16. Joondage alus sõiduki istmel olevate Isofix-ankrutega ja vajutage Isofix-käed, kuni kuulete „klõpsu”.

Isofixi indikaator muutub punasest roheliseks, mis näitab korrektset kinnitust.



17

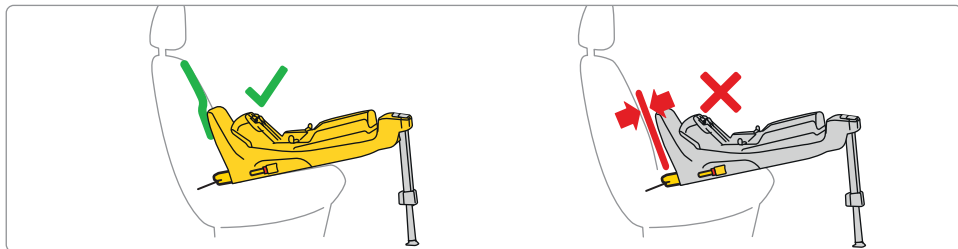
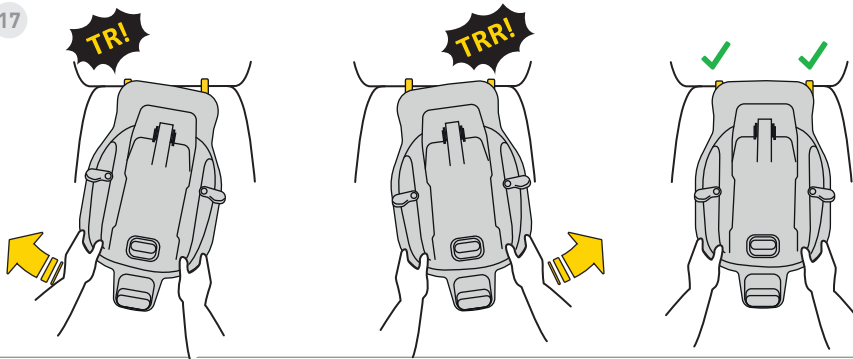

17. Suruge alus söidukiistme seljatoe poole.

Pea meeles – alus peab olema võimalikult lähedal seljatoele.

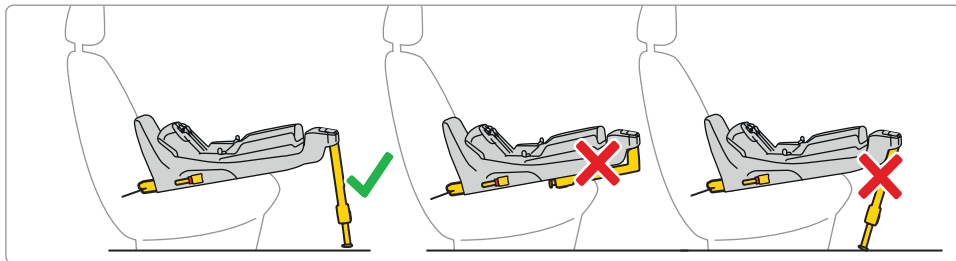
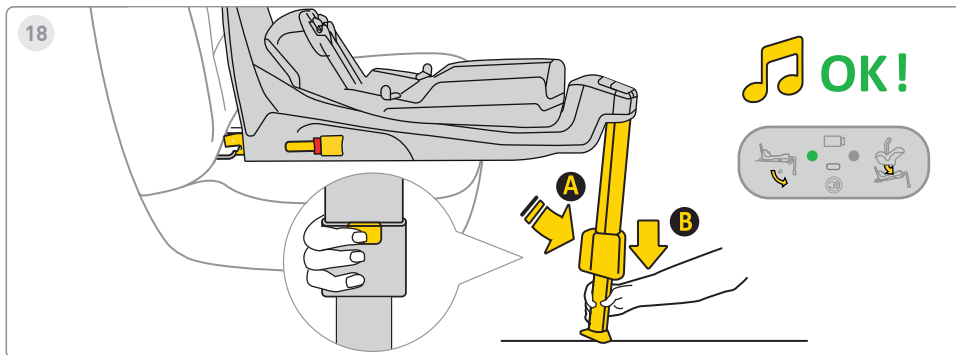

18. Vajutage jala pikendamise nuppu „A“ ja pikendage jalga, kuni see toetub kindlalt auto põrandale. Õige paigalduse korral muutub jala valgus punasest roheliseks.



19

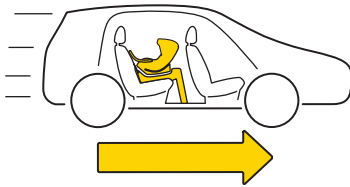
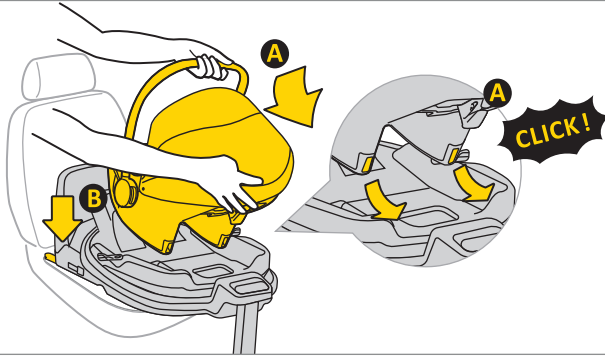

19. Asetage turvatool alusele. Sisestage tool küljelt „A” aluse konksudesse ja lükake seejärel asendisse „B”. Kui tool on õigesti paigaldatud, süttib paremal pool roheline tuli.



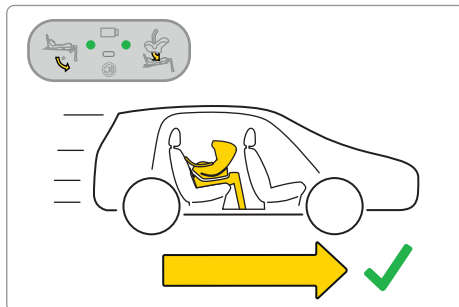
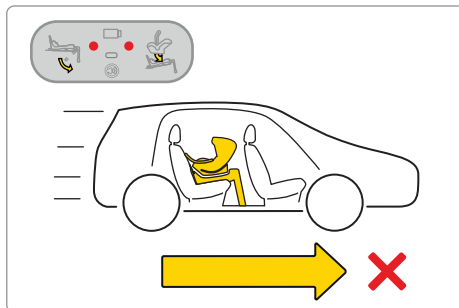
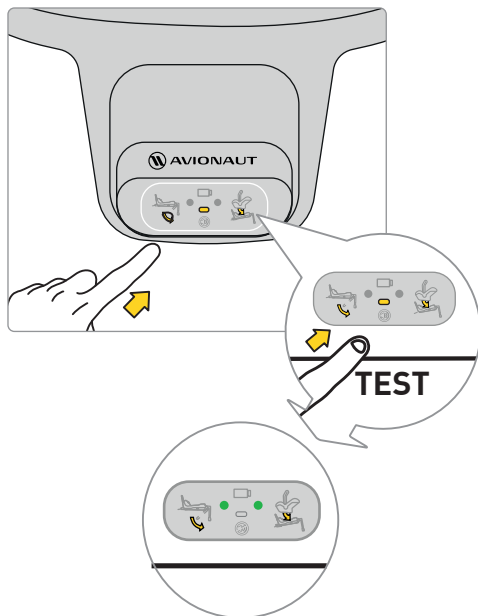











Mäleta: Turvatooli tohib kasutada ainult seljaga sõidusuunas.



Enne kui asud lapsega teele, testi aluse elektroonikasüsteemi. Pärast turvatooli ja jala korrektset paigaldamist peaks ekraanile ilmuma kaks rohelist punkti.

Kui ilmuvad punased punktid, kontrolli, kas iste ja alus on õigesti paigaldatud.



			
			
Sound			
Lights			

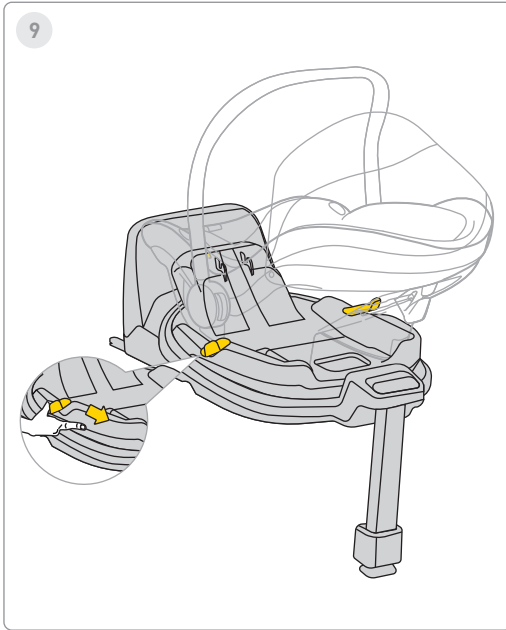

Et pöörata turvatooli, tõmmake või suruge hooba „A” ja pöörake tooli ühe käega soovitud suunas.

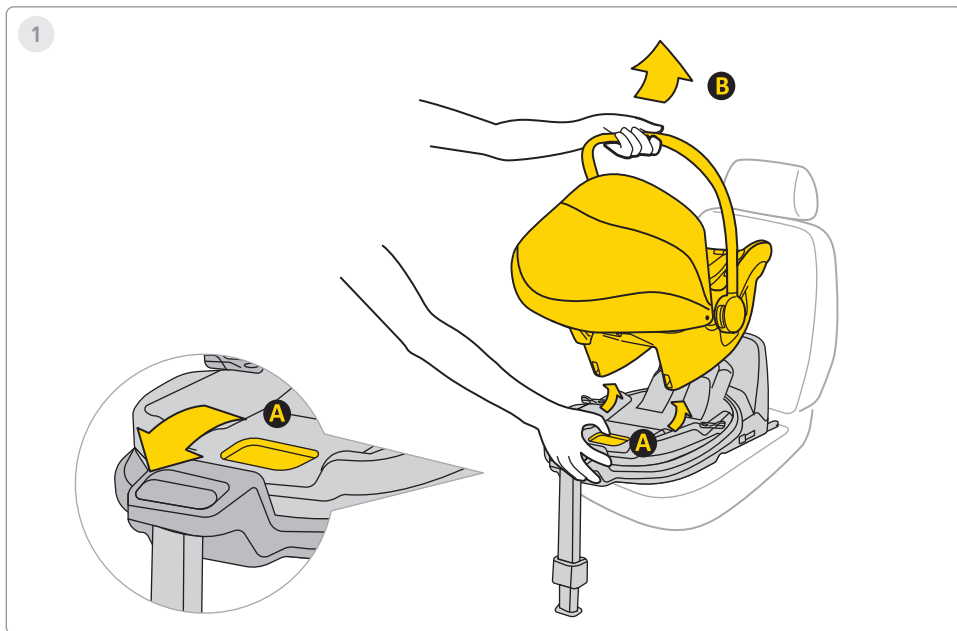

1. Turvatooli eemaldamiseks aluse küljest tõmmake vabastushoob „A” ja kallutage tooli ettepoole, samal ajal tõstes seda käepidemest „B”.

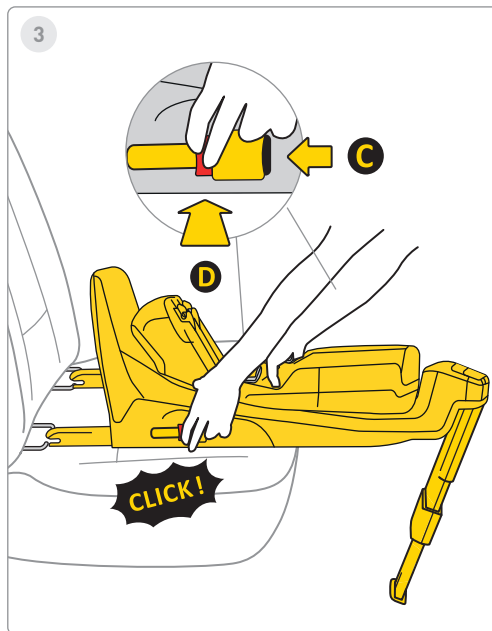
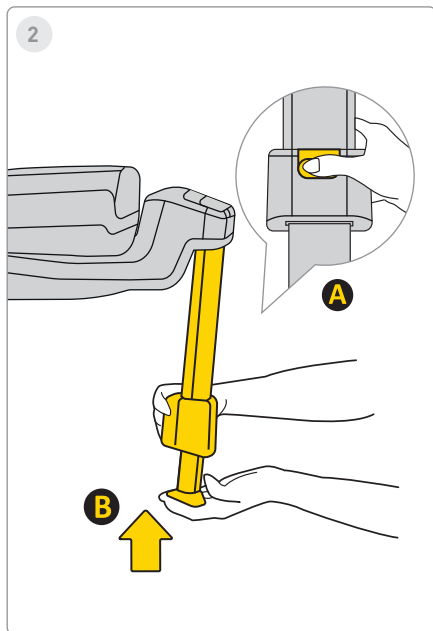

2. Jala sisetõmbamiseks vajutage nuppu „A” ja sisestage jalg „B” algasendisse, seejärel voltige see kokku ruumi säästmiseks.

3. Aluse eemaldamiseks auto Isofix-kinnitustest vajutage esmalt lukustusnuppu „C”, seejärel vabastusnuppu „D” ja voltige Isofix-konksud tagasi algasendisse.

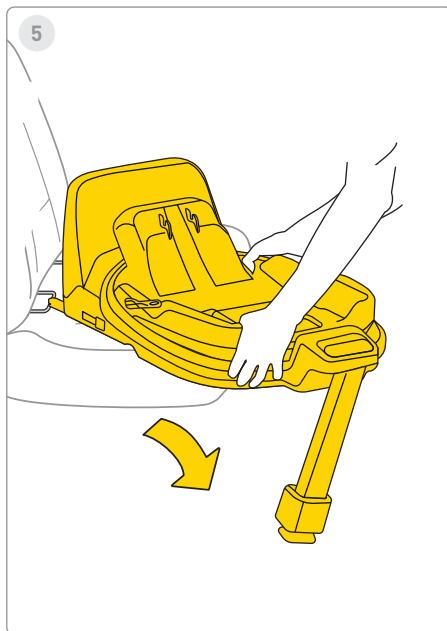
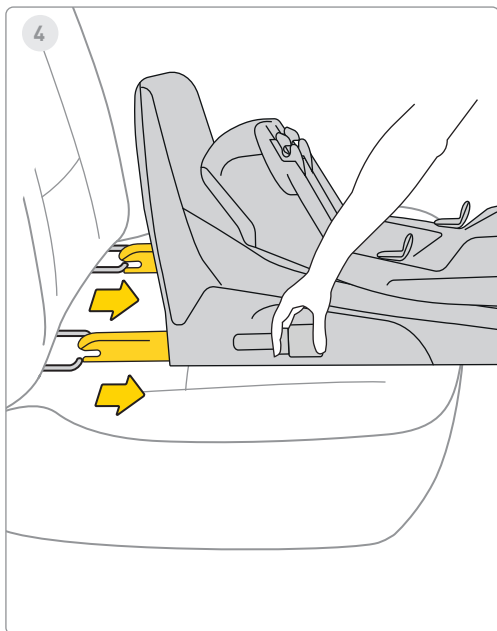

4. Lükake Isofix täielikult hoiupesasse.

5. Eemaldage alus sõidukist.



1

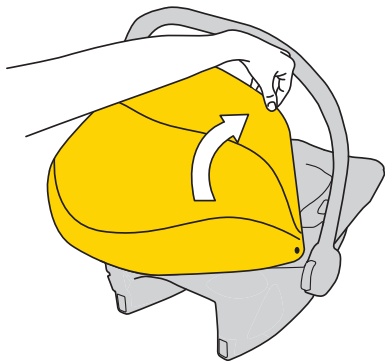

2

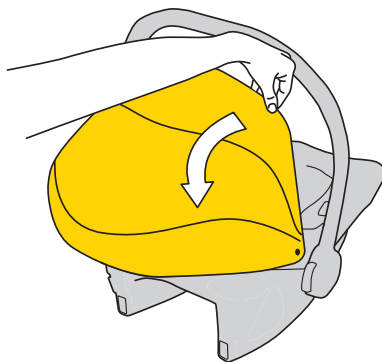

1. Päikesevarju katmiseks tõmmake plastikraam ettepoole ja liigutage seda, kuni see katab lapse.

2. Päikesevarju eemaldamiseks lükake plastikraam istme taha.



3

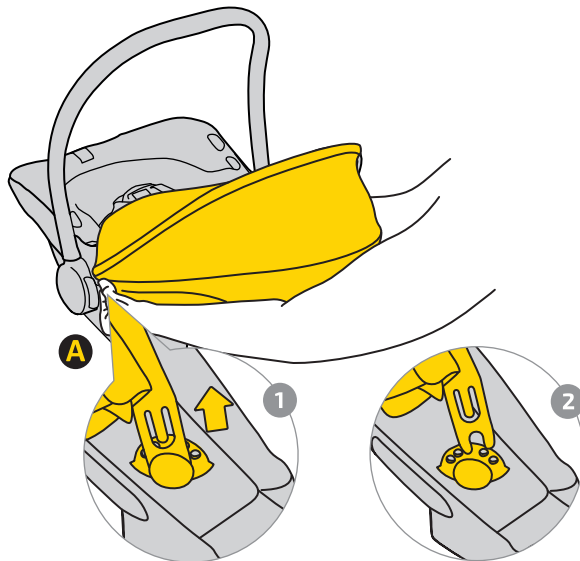

3. Varikatuse eemaldamiseks avage kinnitus „A”.

Tõmmake plastikraam 1 välja mõlemalt poolt kinnitustest 2 turvatooli külgedel.

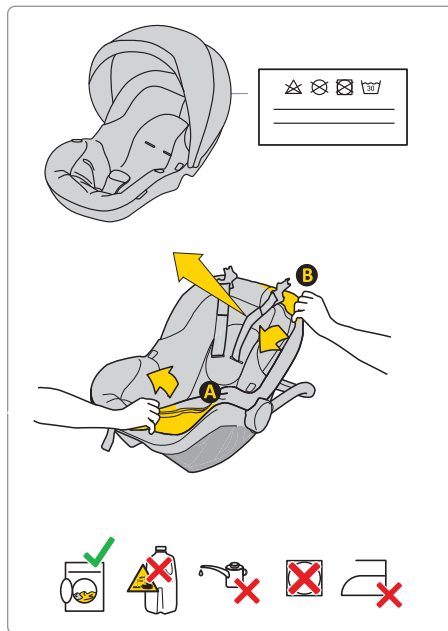

Polstri pesemiseks järgige kaasasolevaid pesemisjuhiseid. Katte saab hõlpsasti turvatoolilt eemaldada. Järgige piltidel näidatud juhiseid.

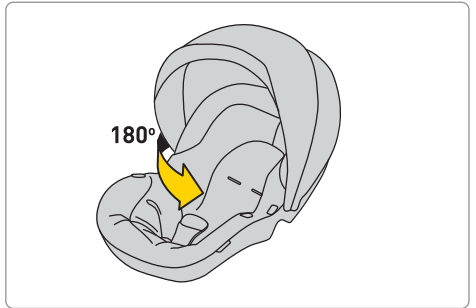
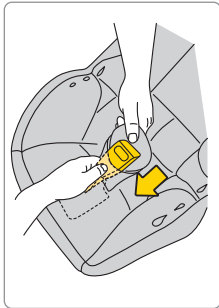
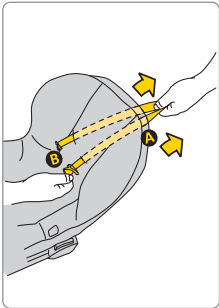
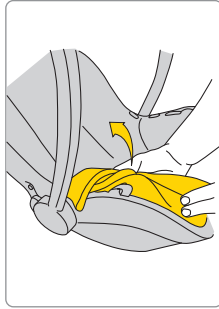
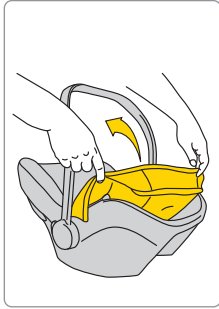
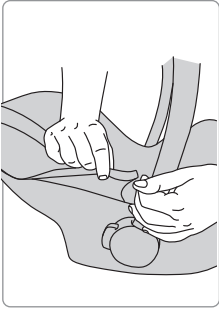

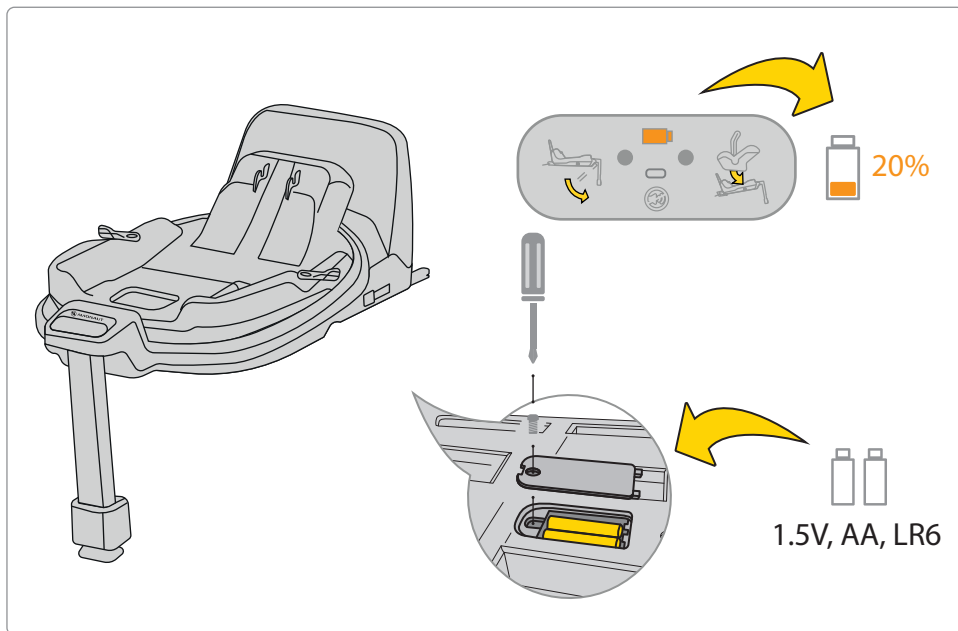

Kui ekraanil olev akuindikaator on oranž, tuleb patareid välja vahetada. Selleks eemaldage katteplaat atuse küljest ja võtke patareid välja.

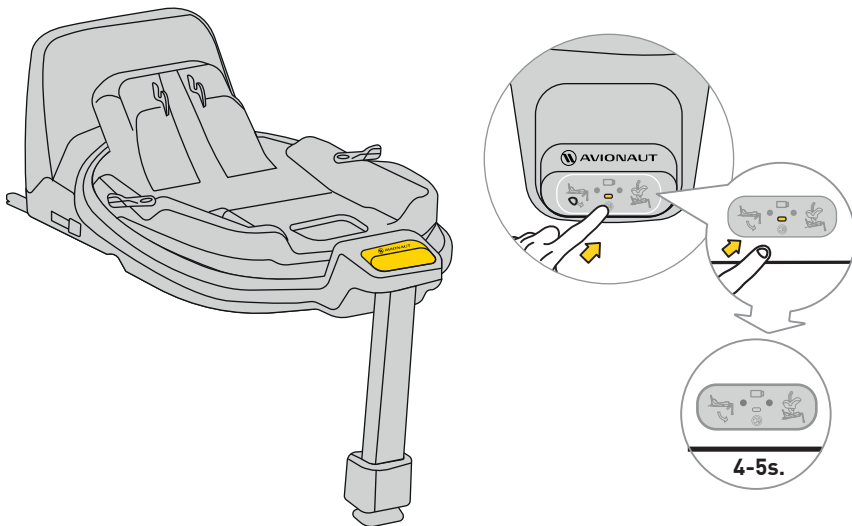

Heli vaigistamiseks vajutage ekraaninuppu ja hoidke seda all 4–5 sekundit. Ekraan näitab endiselt õiget/vale turvavöö ja aluse kinnitust, kuid heli on vaigistatud.

Ohutus, kasutamine ja reisimine

- Enne ostu tuleb iga turvatool paigaldada autosse, et kontrollida, kas seda saab korrektselt kasutada ja kinnitada. Turvatooli sobivus konkreetsele autole on üks olulisemaid ohutuskriteeriume. Müüja abi esmakordsel paigaldusel tagab samuti korrektse kinnituse.
 - Pea meeles, et lapsevanemad vastutavad alati lapse ohutuse eest sõidu ajal.
 - Ära kunagi jäta last turvatooli järelevalveta, ei autos ega väljaspool seda.
 - Ära hoia last süles, kui auto liigub.
 - Kõige ohutum koht lapse jaoks on autos tagumine iste.
 - Kontrolli enne iga sõitu, et turvavööd poleks kahjustatud ega keerdunud.
 - Kui turvatool on paigaldatud, peab tagaistme seljatugi olema lukustatud ega tohi liikuda.
 - Veendu, et Cosmo turvatool poleks ukse vahele jäänud ega puutuks pagasi või seljatoe liikumisega.
 - Kinnita kogu pagas autos kindlalt.
 - Ära kasuta Cosmo turvatooli ilma polstrita, kuna see on osa turvasüsteemist.
 - Tee pikematel sõitudel lühikesi pause – ka laps vajab liikumist.
- Kata turvatool alati, kui jäta auto päikese kätte seisma. Polster ja plast- või metalloosad võivad kuumeneda ja last põletada.
 - Kinnita laps alati korralikult rihmadega ka juhul, kui turvatooli kasutatakse väljaspool autot.
 - Kontrolli, et rihmad oleksid õigesti kinnitatud ja laps õigesti paigutatud.
 - Me ei soovita osta kasutatud turvatoole – nende ajalugu pole kunagi kindel. Kui siiski otsustad, vali selline, mille ajalugu on teada.
 - Ära kasuta Cosmo turvatooli kauem kui 10 aastat.
 - Vaheta turvatool välja, kui see on olnud õnnetuses.
 - Ära tee turvatoolile muudatusi – need võivad ohutuse täielikult või osaliselt hävitada.
 - Laste turvatool peab olema autos kinnitatud ka siis, kui laps ei viibi selles.
 - Tootja arvestab, et turvatool võib autoistmete polstrile jätta jälgi. See on vältimatu tiheda paigalduse tõttu. Tootja ei vastuta selliste kahjustuste eest.
 - Veedu, et turvavööd on korralikult kinnitatud ja laps on õigesti paigutatud.
 - Lapse kinnitamiseks mõeldud rihmasid ei tohi kasutada ilma kateteta.
-

- Turvarihma ja lapse vahele peab mahtuma maksimaalselt üks sõrm (1 cm). Kui vahe on suurem, pingutage rihma.
- Kohandage rihmade kõrgust nii, et need oleksid paralleelsed lapse õlgadega. MEENUTAGE: Igal lapsel on erinevad kehamõõtmed – kontrollige rihmade asendit regulaarselt.
- Päikese eest kaitsmiseks kinnitage ja avage päikesesirm – see on tooli osa.
- Kasutage Avionaut Cosmo tooli lastele pikkusega 40–87 cm ja kaaluga kuni 13 kg.
- Avionaut Cosmo turvatooli paigaldamisel kasuta ettepoole suunatud istet, mis on varustatud kolmepunktilise turvavööga. Vöö peab olema pingutatud ja läbima kõik rohelisega märgitud kinnituspunktid.
- Õige paigalduse juhised leiata sellest kasutusjuhendist ja Cosmo kleebiselt tooli küljel.
- Kasutage ainult ettepoole suunatud istet, millel on ECE R16 standardile vastavad kolmepunktilised turvavööd. Tehke turvatooli paigalduse õigsuse test.
- Turvatooli paigaldust tuleb kontrollida – kui ükski indikaator on punane, tuleb paigaldust korrigeerida, kuni mõlemad näitavad rohelist.

- Soovitatav on, et kõik rihmad oleksid pingul, tugijalg toetuks põrandale ja rihmad oleksid õigesti reguleeritud ning mitte väändunud.

Hooldus ja hügieen

1. Cosmo-istme polster võib olla pestud pesumasinas temperatuuril kuni 30°C tsentrifuugimiskiirusega kuni 600 p/min.
2. Muid istme komponente saab puhastada vee ja seebiga, kasutades pehmet käsna.
3. Hoidke oma iste puhtana. Ärge kasutage niisutajaid ega agressiivseid puhastusvahendeid.
4. Ärge kasutage istme liikumatel osadel ega muudel osadel määrdeaineid, tugevatoimelisi kemikaale ega niisutajaid.

Keskkond

- Lämmisohu vältimiseks tuleb plastpakendi osad hoida lastele kättesaamatus kohas.
 - Patareid, mis toidavad istme põhjas asuvat infopaneeli, tuleb nõuetekohaselt utiliseerida.
 - Keskkonnakaitse huvides, kui istet enam ei kasutata, viige see vastavalt kohalikele eeskirjadele vastavasse jäätmekäitluskohta.
-

Küsimused

- Kui teil on küsimusi, helistage oma edasimüüjale või volitatud edasimüüjale. Valmistage ette järgmine teave:
- teie lapse vanus, pikkus ja kaal
- lauto mark ja mudel ning istekoht, kuhu paigaldate Cosmo 2.0 C istme sõidukisse.

Garantii

- Cosmo-ile kehtib 24-kuuline garantii.
- Käesolevaga kinnitame, et toode on olnud toodetud vastavalt kehtivatele Euroopa ohutus- ja kvaliteedistandarditele ning et ostuhetkel ei ole tootel tootmis- ja materjalidefekte.
- Garantii kehtib osturiigis ja seda täidab volitatud edasimüüja.
- Garantii katab kõik materjali- ja tootmisdefektid, eeldusel, et toodet kasutab vastavalt kasutusjuhendile tavatingimustes esimene lõppkasutaja ja 24 kuu jooksul alates ostukuupäevast. Avionaut võtab endale vastutuse defektse toote parandamise või asendamise eest; defekti kõrvaldamise ja pretensiooni lahendamise viisi otsustab aga garantiioomanik.

- Garantii ei kata igapäevasest kasutamisest põhjustatud kahjustusi, nagu kanga kulumine, samuti toote normaalsest vananemisest tingitud loomulik värvide tuhmumine ja materjali kvaliteedi halvenemine.
- Garantii ei kehti ka kahjudele, mis on põhjustatud juhuslikust hävimisest, kasutusjuhendi mittejärgimisest, mittesihipärasest kasutamisest, hooletusest, tulekahjust, kokkupuutest vedelikega või muudest välistest põhjustest.
- Garantiinõude esitamise ajal peavad Cosmo istmel olema kõik sildid või identifitseerimisnumbrid ning seda tohib hooldada ainult volitatud isik.

Kas soovite esitada nõude?

- Kui märkate puudust ja soovite pretensiooni esitada, võtke ühendust müüjaga, kellelt Cosmoi ostsite Pretensioonist teatamisel peate esitama tõendi ost, mis peab olema tehtud 24 kuud enne teenistusnõude esitamist.
- Kui tekib vajadus saata toode aadressile a teeninduspunkti, tagastage toode edasimüüjale või müüja. Samal ajal leppige kokku saatmisviis ja selle kulud, kuna selle mittejärgimine võib kaasa tuua selle, et käendaja keeldub saatmiskulusid katmast.

Kahjustused ja/või defektid, mida meie garantii või tarbijaõigused ei kata, ja/või toote kahjustused ja/või defektid, mis ei kuulu meie garantii alla, võidakse parandada kokkulepitud tasu eest.

- Vahetage oma iste uue vastu, kui sellega on juhtunud õnnetus. Vaja läheb: politsei protokollid õnnetuse kohta, fotod õnnetusest, millel on näha iste, või politsei infot, mis kinnitab selle toimumist, ostutõendit, kindlustusseltsi kinnitust, et iste ei kuulunud hüvitusse, garantii kaarti ja saata meile õnnetuse iste.

Tarbijaõigused

- Tarbijatel on õigused vastavalt kehtivatele õigusaktidele, mis võivad riigiti erineda. See garantii ei mõjuta asjakohastest riiklikest õigusaktidest tulenevaid tarbijaõigusi.
- Selle garantii on koostanud Poolas registreeritud Ł.KARWALA..

Ettevõtte aadress on:

Ł.KARWALA
Szarlejka,
ul. Łukaszewicza 172
42-130 Wręczyca Wielka, POOLA

[1] Tooteid, mis on ostetud eemaldatud või muudetud siltide või identifitseerimisnumbritega, loetakse loata. Kuna nende toodete ehtsust ei ole võimalik kontrollida, siis garantii neile ei kehti.



Käyttöohje Avionaut® Cosmo™ -turvaistuimelle

Tärkeää!

Älä lue tätä ohjetta kiireesti. Lue se huolellisesti, säilytä tulevaisuutta varten ja pidä se aina käsillä. Epäselvissä tilanteissa ota meihin yhteyttä. Matkusta turvallisesti ja ota jokainen ajomatka vakavasti – vaikka määränpää olisi vain muutaman korttelin päässä. Suosittelemme säilyttämään ohjeet turvaistuimen mukana sen koko käyttöiän ajan.



Varoitus:

Älä muuta Cosmo-turvaistuinta millään tavalla, koska se voi vaarantaa lapsen turvallisuuden.



Varoitus:

Älä koskaan aseta Cosmo-turvaistuinta korotetulle alustalle, esim. pöydälle tai tuolille.



Varoitus:

Älä koskaan asenna Cosmo-turvaistuinta selkä menosuuntaan etumatkustajan paikalle, jossa on aktiivinen turvatyyny.



Huomio:

Cosmo-turvaistuin tulee asentaa autoon vain selkä menosuuntaan.



Varoitus:

Lisätietoja löytyy ajoneuvon valmistajan käsikirjasta.

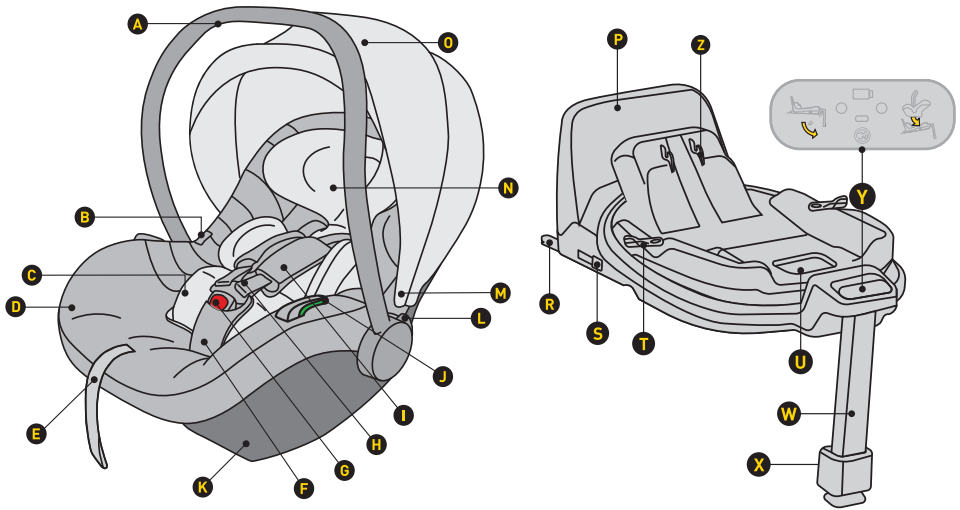

- A Kahvat
- B Painike istuimen irrottamiseen vaunusta
- C Lisäpehmuste
- D Verhoilu
- E Turvavyön pituuden säätö
- F Turvavyö pehmusteella
- G Turvavyön lukko
- H Olkavyöt
- I Olkavyöt irrotettavilla pehmusteilla
- J Lantion vyön liitin
- K Alustan kiinnitys
- L Kahvan säätöpainike
- M Kuomun kiinnitys
- N Pääntuki

- O Aurinkokuomu
- P Kääntymisen estävä kehys
- R ISOFIX-alustan kiinnitys
- S Painike ISOFIX-liittimen vapauttamiseksi
- T Kierronäppäin
- U Istuimen vapautusvipu
- W Säädettävä jalkatuki
- X Jalkatuen säätöpainike
- Y Ohjauspaneeli
- Z Istuimen kiinnitysmekanismi

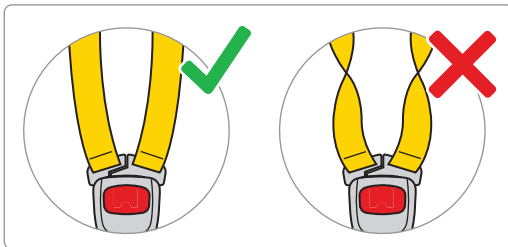
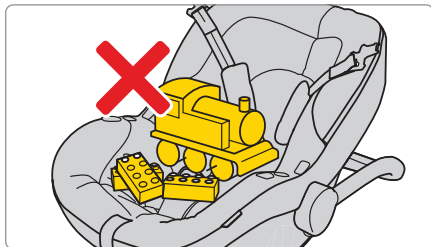
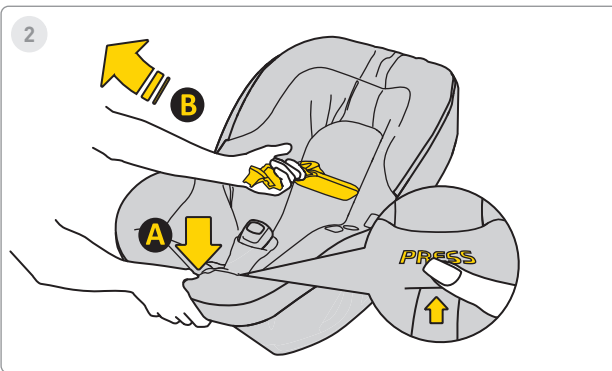
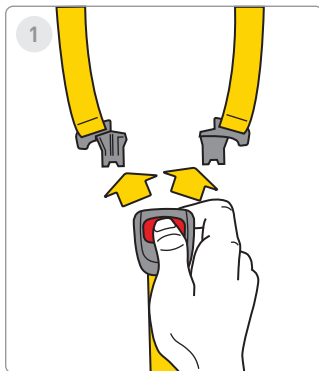

1. Paina punaisia painikkeita vapauttaaksesi turvaistuimen lukon.

2. Löysää turvaistuimen vyöt, jotta lapselle jää tilaa. Paina painiketta "A" ja vedä vyöstä "B" pidentääksesi sitä.



3

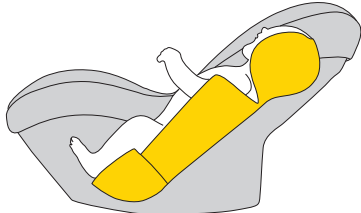

ca. 40-60cm

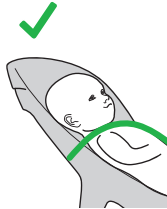

4

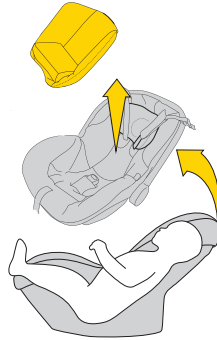

ca. >60cm

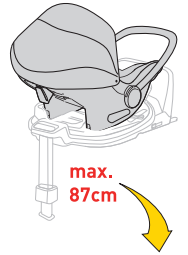
max.
87cmmax.
105cm

3. Jos lapsesi on 40–60 cm pitkä, käytä koko sisäpehmustetta.

4. Kun lapsesi ylittää 60 cm pituuden, voit käyttää istuinta ilman sisäpehmustetta.

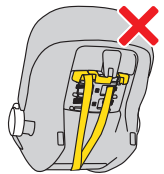
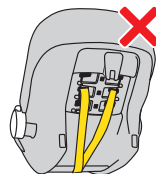
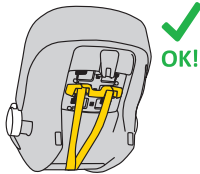
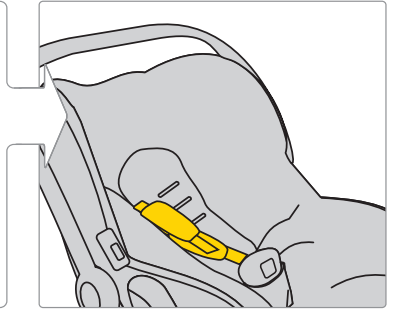
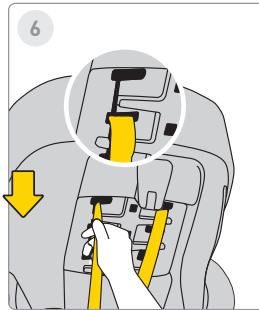
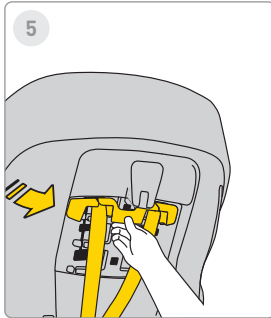

5. Säädäksesi turvavöiden korkeutta vedä hihnantankoa ja irrota se.

6. Siirrä sitten hihna haluttuun asentoon. Muista tehdä sama myös päällisen hihnakorkeuden kanssa.

7. Kun hihnat on säädetty oikein, asenna muovinen tanko takaisin, kunnes kuulet "klik".

VAROITUS!

Lapsen pituuteen liittyvät suositukset sisäpehmusteen asettelusta ovat VAIN OHJEELLISIA. Jokainen lapsi on yksilöllinen ja kasvaa eri tahtiin, joten TÄRKEINTÄ on hihnojen korkeus suhteessa lapsen olkapäihin.

MUISTA - HIHNAT TULEE TULLA ULOS OLKAPÄIDEN TASOLLA TAI HIEMAN SEN ALAPUOLELTA.



8

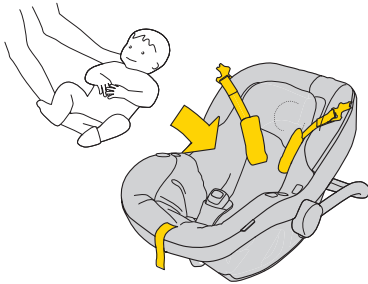

9

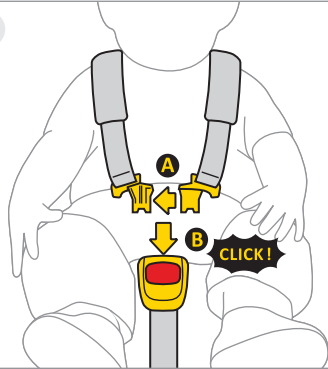

10

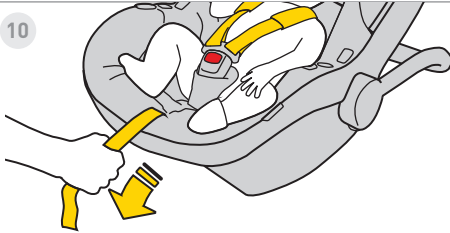

11



8. Siirrä valjaat istuimen sivuille. Aseta lapsi turvaistuimeen. Varmista, että lapsi istuu oikein – selkä tiukasti selkänojaa vasten, eikä yksikään valjas kulje selän alla.

9. Kiinnitä valjaiden klipsit "A" yhteen ja työnnä ne klipsin "B" aukkoon. Napsahdus varmistaa oikean kiinnityksen.

10. Vedä keskivöytä eteenpäin, kunnes lapsi on tukevasti kiinnitetty.

11. Valjaan ja lapsen kehon välinen etäisyys saa olla enintään 1 cm. Tarkista kiristys nipistystestillä – jos voit tarttua valjaaseen ja nipistää sitä, se on liian löysällä.



12

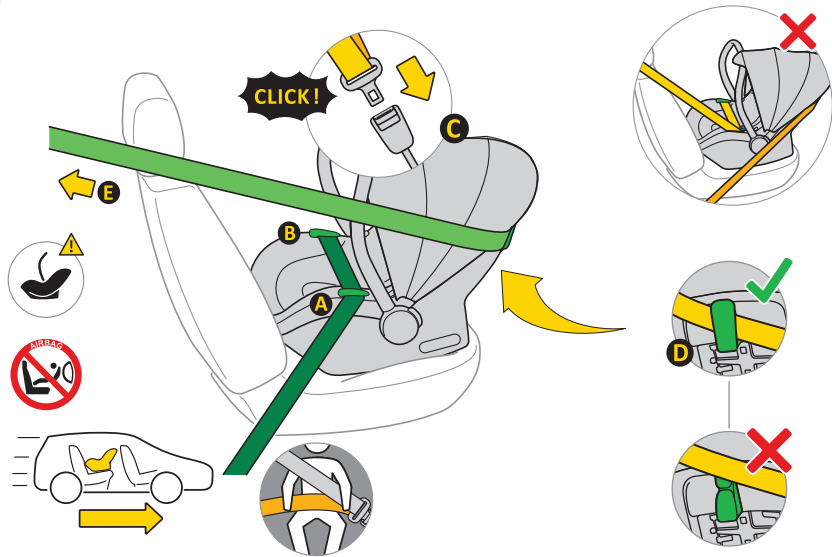

12.

- A. Aseta turvaistuin auton istuimelle kasvat menosuuntaan.
- B. Pidä istuimen kantokahva pystyasennossa.
- C. Vedä 3-pistevyö "E" esiin ja aseta lantio-osio vyönohjaimiin "A" ja "B".
- D. Kiinnitä lukitusmekanismi "C" ajoneuvon kiinnityspisteeseen.
- E. Kiristä lantio-osa tiukasti niin, ettei jää rakoa.
- F. Vedä vino osa vyöstä istuimen takaa vyönohjaimen "D" kautta.
- G. Tarkista vyön kireys. Jos on löysyyttä, kiristä lisää.



13

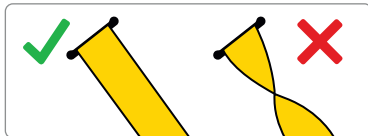
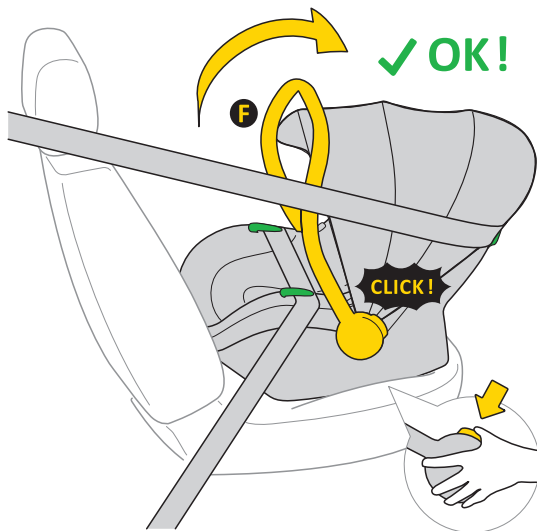

13. Kun turvaistuin on oikein asennettu turvavöiden avulla, paina istuimen molemmilla puolilla olevia painikkeita. Kahva "A" tulee olla pystyasennossa.

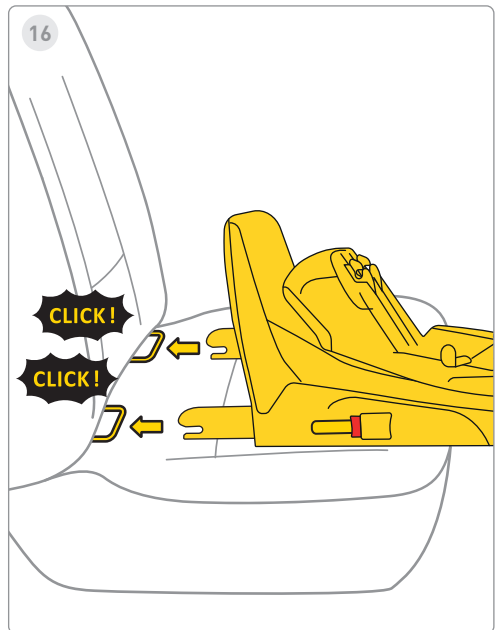
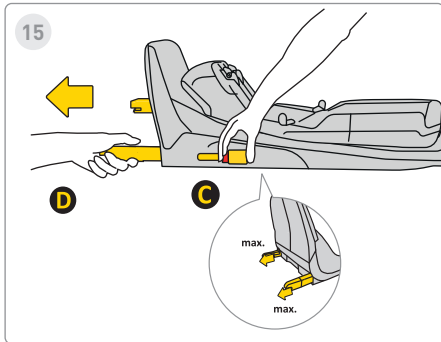
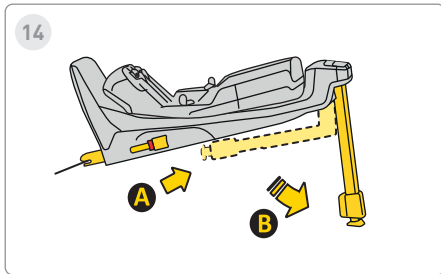

14. Vedä tukijalka ulos asennosta "A" asentoon "B".

15. Paina Isofix-vapautuspainiketta "C" ja vedä se ulos äärimmäiseen asentoon "D".

16. Kohdista jalusta ajoneuvon istuimen Isofix-kiinnikkeisiin ja työnnä Isofix-käsivarret sisään, kunnes kuulet "napsahduksen".

Isofix-ilmaisin vaihtaa punaisesta vihreäksi, mikä osoittaa oikean kiinnityksen.



17

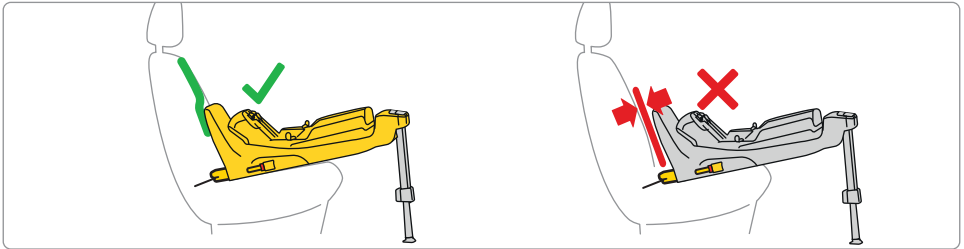
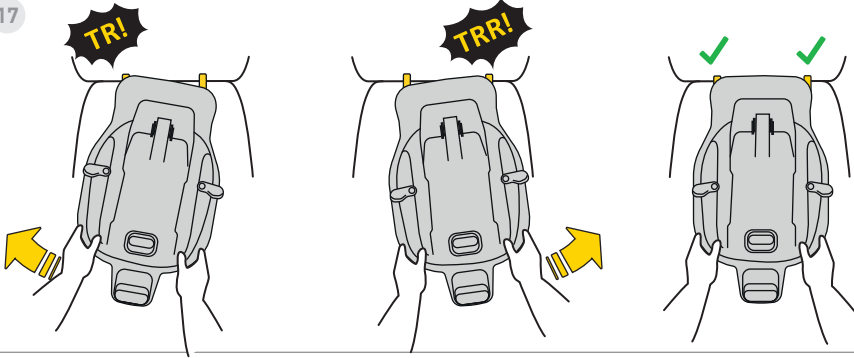

17. Työnnä jalusta auton istuimen selkänojaa kohti.

Muista: jalustan on oltava mahdollisimman lähellä selkänojaa.



18

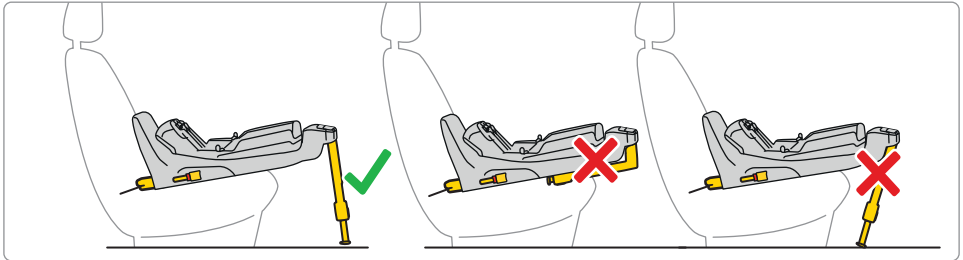
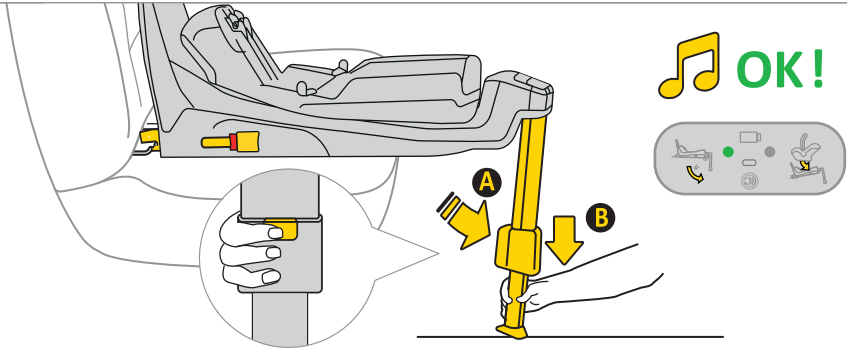

18. Paina jalkatuen pidennyspainiketta "A" ja vedä jalka esiin, kunnes se nojaa tukevasti auton lattiaan. Oikein asennettuna valo jalassa vaihtuu punaisesta vihreäksi.



19

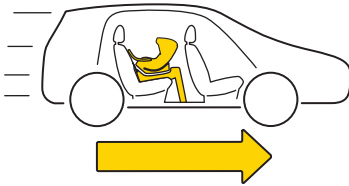
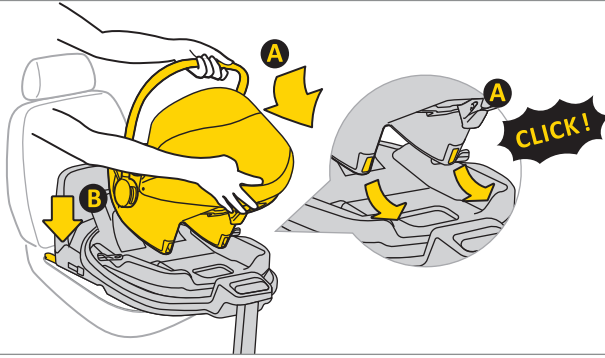

19. Aseta turvaistuin jalustaan. Työnnä istuin sivulta "A" koukkuihin ja paina sitten kohtaan "B". Kun istuin on kunnolla paikoillaan, oikealla puolella näkyy vihreä valo.



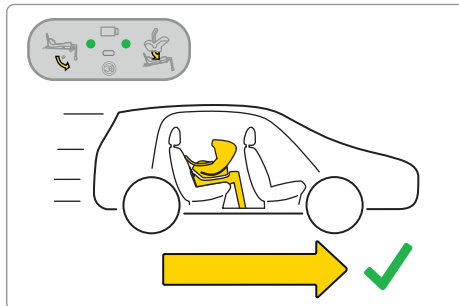
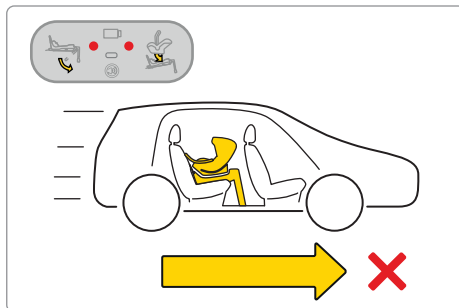
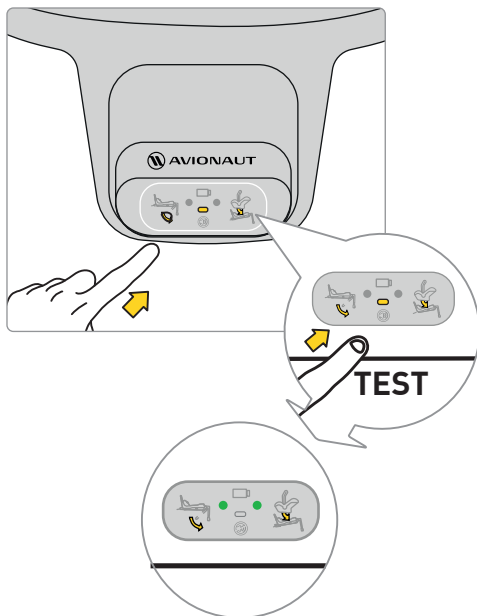





Muista: Käytä turvaistuinta vain selkä menosuuntaan.

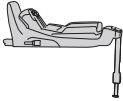

Ennen kuin lähdet matkalle lapsesi kanssa, testaa alustan sähköinen järjestelmä. Kun istuin on kiinnitetty oikein ja jalka asennettu, näytöllä pitäisi näkyä kaksi vihreää pistettä.

Jos näytölle ilmestyy punaisia pisteitä, tarkista, onko istuin ja alusta asennettu oikein.



	✓	✗	✓
	✗	✓	✓
Sound			
Lights			

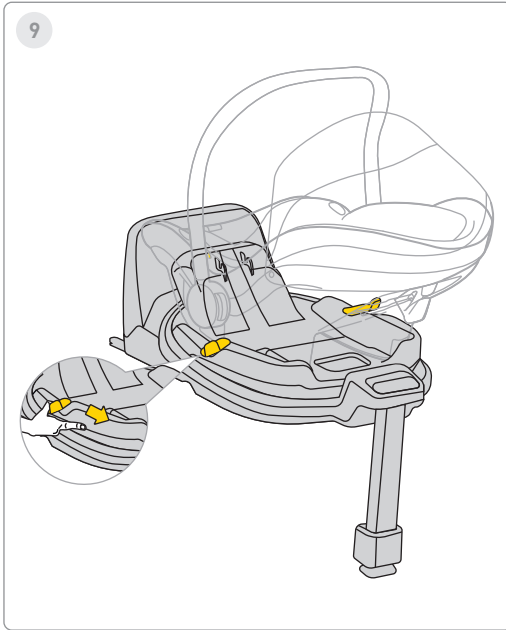

Kääntääksesi turvaistuinta, vedä tai työnnä vipua "A" ja käännä istuinta yhdellä kädellä haluttuun suuntaan.

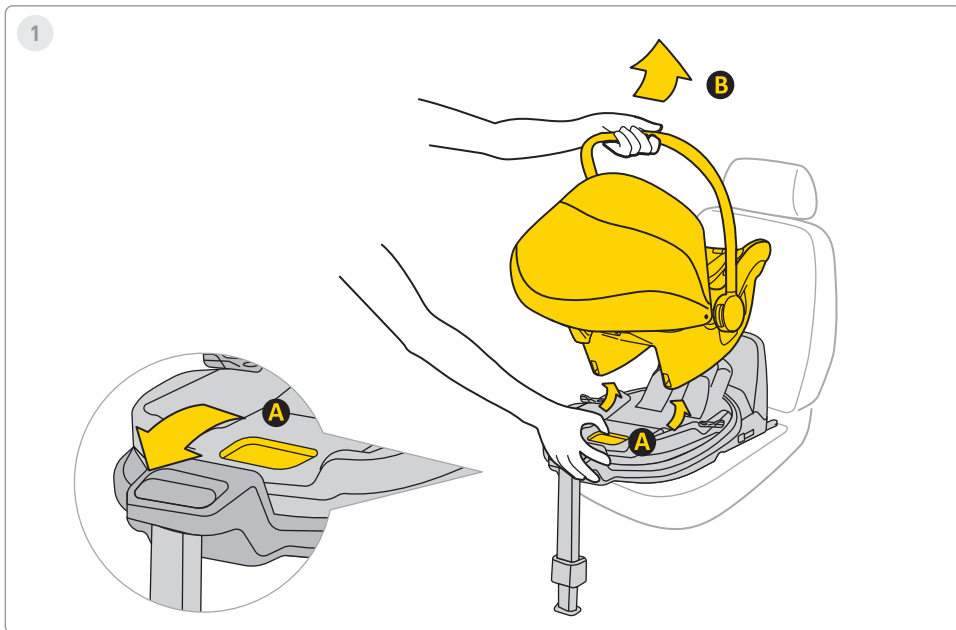

1. Irrottaaksesi turvaistuimen jalustasta, vedä vapautusvipua "A" ja kallista istuinta varovasti eteenpäin samalla, kun nostat siitä kahvasta "B".

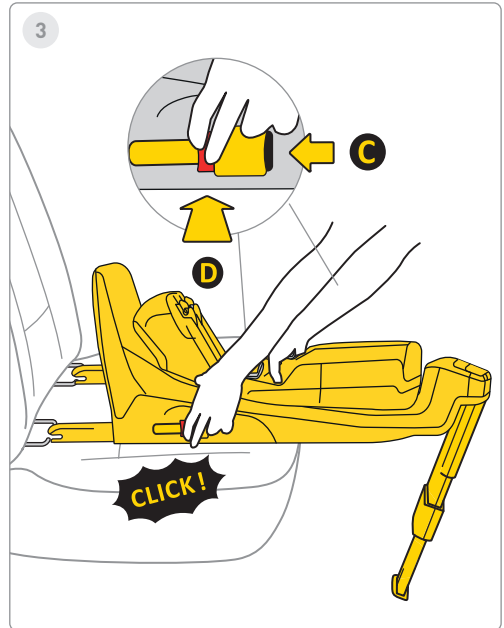
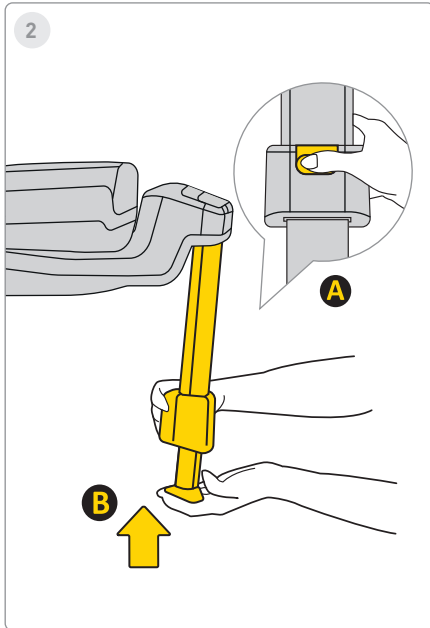

2. Jalkaa sisään asettaessa paina painiketta "A" ja työnnä jalka "B" alkuperäiseen asentoonsa ja taita se sitten tilan säästämiseksi.

3. Irrota jalusta auton Isofix-kiinnikkeistä painamalla ensin lukituspainiketta "C" ja sitten vapautuspainiketta "D" ja taita Isofix-koukut alkuperäiseen asentoon.

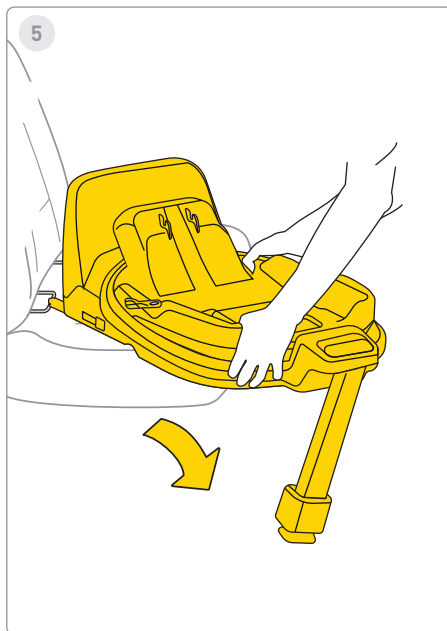
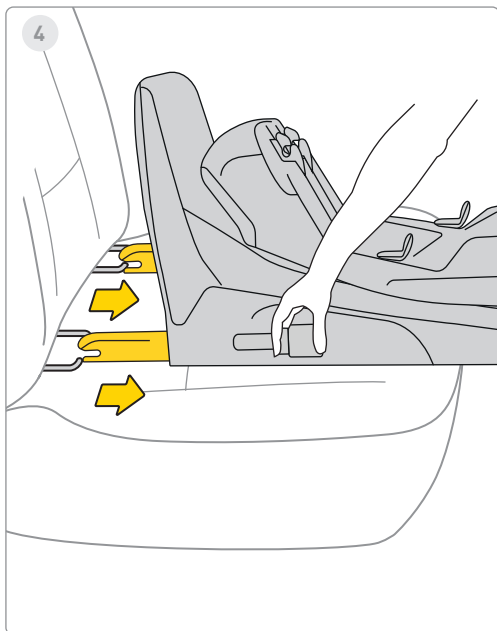

4. Työnnä Isofix täysin säilytysasentoon.

5. Poista jalusta ajoneuvosta.



1

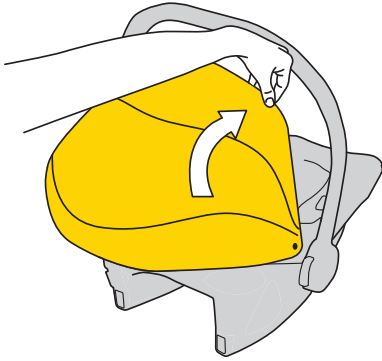

2

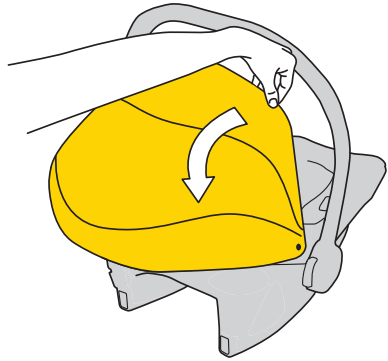

1. Auringonsuojan peittämiseksi vedä muovikehystä ja liu'uta sitä eteenpäin lapsen peittämiseksi.

2. Avaa suoja työntämällä muovikehys taaksepäin autonistuimen taakse.



3

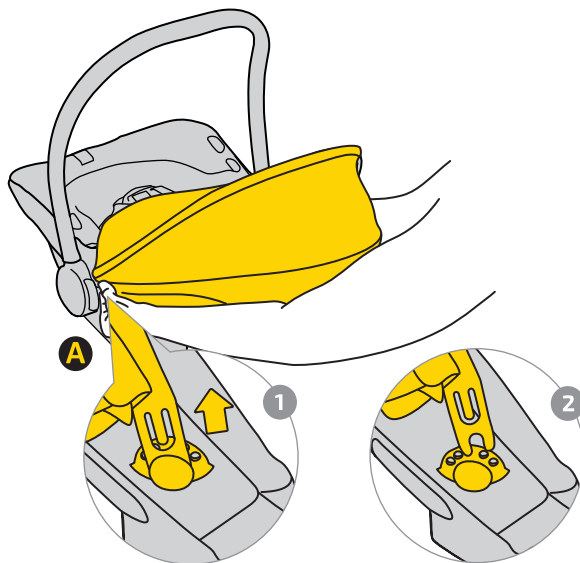

3. Poista suojus avaamalla kiinnike "A".

Vedä muovikehys 1 pois kiinnikkeistä 2 molemmilta istuimen puolilta.

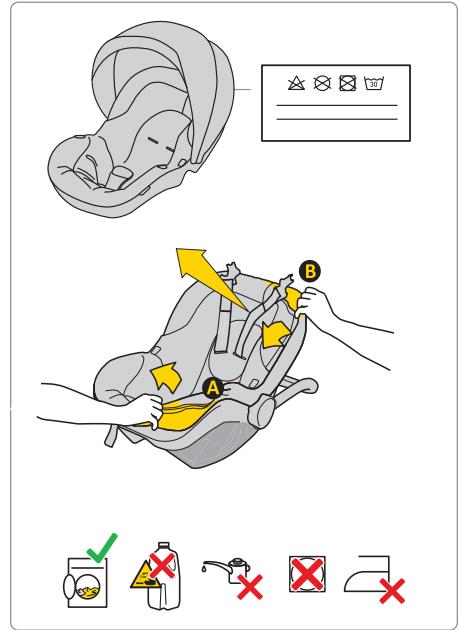

Pese verhoilu mukana toimitettujen pesuohjeiden mukaan. Verhoilu on helppo irrottaa turvaistuimesta. Noudata kuvissa esitetyjä ohjeita.

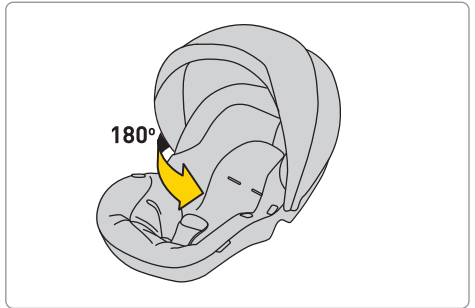
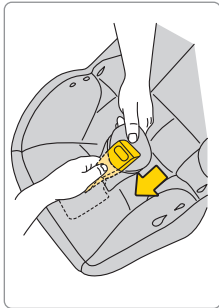
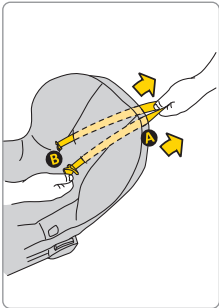
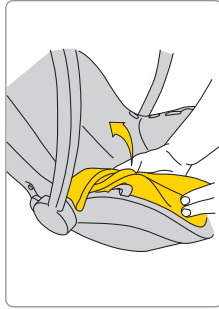
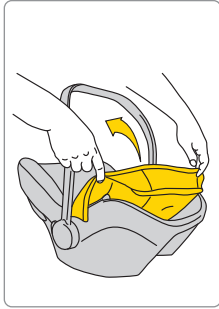
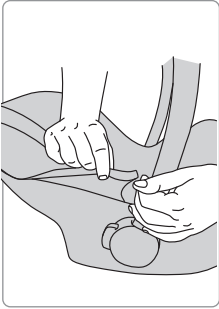

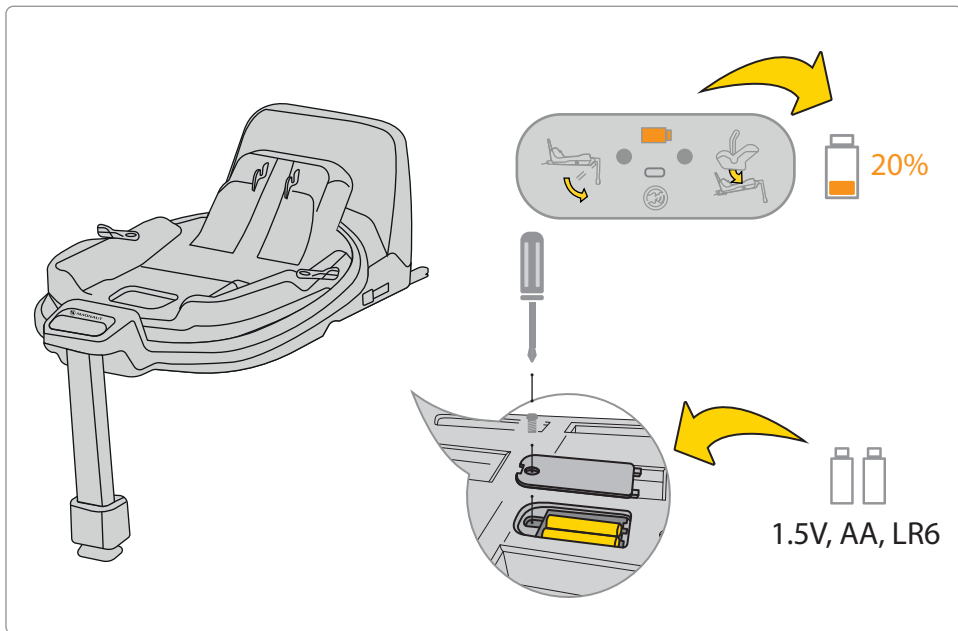

Jos akun merkkivalo näytöllä on oranssi, se on vaihdettava. Poista tällöin pohjan kansi ja ota paristot pois.

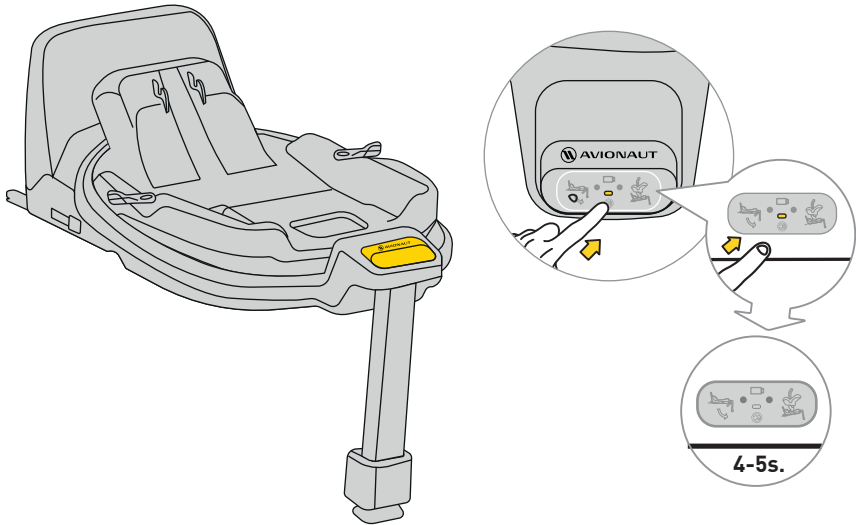

Voit mykistää äänen painamalla näyttöpainiketta 4–5 sekuntia. Näyttö näyttää edelleen vyön ja jalustan kiinnityksen oikeellisuuden, mutta ääni on mykistetty.

Turvallisuus, käyttö ja matkustus

- Ennen ostoa jokainen turvaistuin tulisi asentaa autoon tarkistaaksesi, voidaanko se kiinnittää ja käyttää oikein. Turvaistuimen yhteensopivuus ajoneuvon kanssa on yksi tärkeimmistä turvallisuustekijöistä. Myyjän apu ensimmäisessä asennuksessa varmistaa myös oikean kiinnityksen.
 - Muista, että vanhemmat ovat aina vastuussa lapsen turvallisuudesta matkustettaessa.
 - Älä koskaan jätä lasta ilman valvontaa turvaistuimeen, ei autossa eikä sen ulkopuolella.
 - Älä pidä lasta sylissäsi auton liikkua.
 - Turvallisin paikka lapselle on auton takaistuin.
 - Tarkista ennen jokaista matkaa, ettei turvavöissä ole vaurioita tai kiertymiä.
 - Kun turvaistuin on asennettu, takaistuimen selkänojan on oltava lukittuna eikä se saa liikkua.
 - Tarkista ennen jokaista matkaa, ettei Cosmo-istuin ole puristuksissa oven välissä tai altistunut matkatavaroiden tai selkänojan liikkeelle.
 - Varmista, että kaikki matkatavarat on kunnolla kiinnitetty.
 - Älä käytä Cosmo-istuinta ilman pehmusteita – ne ovat osa turvajärjestelmää.
 - Pidä taukoja pitkien ajomatkojen aikana. Lapsesi tarvitsee myös liikuntaa.
 - Peitä turvaistuin aina, jos jätät auton aurinkoon. Pehmusteet sekä metalli- ja muoviosat voivat kuumentua ja polttaa lasta.
 - Kiinnitä lapsi aina valjailta, myös kun istuinta käytetään auton ulkopuolella.
 - Varmista, että valjaat on kunnolla kiinnitetty ja lapsi on oikeassa asennossa.
 - Emme suosittele käytettyjen turvaistuinten ostamista – niiden historiaa ei voi taata. Jos ostat käytetyn, valitse sellainen, jonka historia tunnetaan.
 - Älä käytä Cosmo-istuinta yli 10 vuotta.
 - Vaihda turvaistuin, jos se on ollut onnettomuudessa.
 - Älä tee istuimeen muutoksia – ne voivat vaarantaa turvallisuuden täysin tai osittain.
 - Lasten turvaistuin on aina kiinnitettävä autoon, vaikka siinä ei olisi lasta.
 - Valmistaja huomauttaa, että istuin voi jättää painaamia auton verhoiluun, mikä on väistämätöntä tiukan asennuksen vuoksi. Valmistaja ei ole vastuussa näistä vaurioista.
 - Varmista, että valjaat ovat oikein kiinnitetty ja lapsi istuu oikeassa asennossa.
 - Valjaita ei saa käyttää ilman pehmusteita.
-

- Valjaiden ja lapsen kehon väliin saa mahtua enintään yksi sormi (1 cm). Jos rako on suurempi, kiristä valjaita.
- Säädä valjaiden korkeus lapsen hartioiden tasolle. MUISTA: Jokainen lapsi on erilainen – tarkista säännöllisesti valjaiden korkeus.
- Aurinkosuojan voi kiinnittää ja avata suojatakseen lasta auringolta. Se on osa turvaistuinta.
- Käytä Avionaut Cosmo -istuinta, kun lapsen pituus on 40–87 cm ja paino enintään 13 kg.
- Asentaessasi Avionaut Cosmo -turvaistuinta käytä eteenpäin suunnattua istuinta, jossa on kolmipisteturvavyö. Vyö tulee kiristää ja kuljettaa kaikkien vihreällä merkittyjen kohtien läpi.
- Asennusohjeet löytyvät tästä oppaasta ja Cosmo-tarrasta istuimen sivulla.
- Käytä vain eteenpäin suunnattua istuinta, jossa on ECE R16 -standardin mukaiset kolmipisteturvavyöt. Suorita turvaistuimen asennuksen oikeellisuustesti.
- Tarkista, että asennus on oikein – jos jokin merkkivaloista näyttää punaista, korjaa asennus, kunnes molemmat ovat vihreitä.
- Suositeltavaa on, että kaikki kiinnityshihnat ovat tiukkoja, tukijalka koskettaa lattiaa ja valjaat on säädetty lapsen mukaan eivätkä ole kiertyneet.

Huolto ja hygienia

1. Cosmo-istuimen verhoiluvoio olla Pestään pesukoneessa 30°C:n lämpötilaan asti linkousnopeudella 600 rpm.
2. Muut istuimen osat voidaan puhdistaa vedellä ja saippualla pehmeällä sienellä.
3. Pidä istuin puhtaana. Älä käytä kosteusvoiteita tai aggressiivisia puhdistusaineita.
4. Älä käytä voiteluaineita, vahvoja kemikaaleja tai kosteusvoiteita istuimen liikkuviin osiin ja muihin osiin.

Ympäristö

- Muoviset pakkausosat tulee pitää lasten ulottumattomissa tukehtumisvaaran välttämiseksi.
 - Istuimen pohjassa olevaa tietopaneelia käyttävät paristot tulee hävittää asianmukaisesti.
 - Kun istuin ei ole enää käytössä, toimita se ympäristönsuojelun vuoksi asianmukaiseen jätehuoltolaitokseen paikallisten määräysten mukaisesti.
-

Kysymyksiä

- Jos sinulla on kysyttävää, soita jälleenmyyjällesi tai valtuutetulle jälleenmyyjälle. Valmistelevat seuraavat tiedot:
- lapsesi ikä, pituus ja paino,
- auton merkki ja malli sekä istuinpaikka, johon asennat Cosmo 2.0 C -istuimen ajoneuvon

Takuu

- Cosmo:llä on 24 kuukauden takuu.
- Vakuutamme täten, että tuote on ollut valmistettu nykyisten eurooppalaisten turvallisuus- ja laatustandardien mukaisesti ja että tuotteessa ei ole ostohetkellä valmistus- tai materiaalivirheitä.
- Takuu on voimassa ostomaassa ja sen täyttää valtuutettu jälleenmyyjä.
- Takuu kattaa kaikki materiaali- ja valmistusvirheet edellyttäen, että ensimmäinen loppukäyttäjä käyttää tuotetta käyttöohjeen mukaisesti normaaleissa olosuhteissa ja 24 kuukauden kuluessa ostopäivästä. Avionaut ottaa vastuun viollisen tuotteen korjaamisesta tai vaihtamisesta; kuitenkin takuunhaltija päättää vian korjaamistavasta ja reklamaatiosta.

- Takuu ei kata päivittäisestä käytöstä aiheutuvia vaurioita, kuten kankaan kulumista, eikä tuotteen normaalista vanhenemisesta johtuvaa luonnollista värin haalistumista ja materiaalin laadun heikkenemistä.
- Takuu ei koske myöskään vahinkoja, jotka aiheutuvat vahingossa tapahtuvasta tuhoutumisesta, käyttöohjeen noudattamatta jättämisestä, epäasianmukaisesta käytöstä, laiminlyönnistä, tulipalosta, nesteiden kosketuksesta tai muista ulkoisista syistä aiheutuneisiin vaurioihin.
- Takuuvaatimuksen aikaan Cosmo-istuimessa on oltava kaikki tarrat tai tunnusnumerot, ja vain valtuutettu henkilö saa huoltaa sen.

Haluatko tehdä vaatimuksen?

- Jos huomaat virheen ja haluat tehdä reklamaation, ota yhteyttä myyjään, jolta ostit Cosmoin Reklamaatiota tehdessäsi sinun on esitettävä todiste osto, jonka on täytynyt tehdä 24 kuukautta ennen palveluvaatimusta.
- Jos tuote on lähetettävä osoitteeseen a huoltopisteeseen, palauta tuote jälleenmyyjälle tai myyjä. Sovi samalla toimitustavasta ja sen kustannuksista, sillä sen laiminlyönti voi johtaa

siihen, että takaaja kieltäytyy maksamasta toimituskuluja. Vahingot ja/tai viat, joita takuumme tai kuluttajan oikeudet eivät kata, ja/tai tuotteen vauriot ja/tai viat, joita takuumme ei kata, voidaan korjata sovittua maksua vastaan.

- Vaihda istuin uuteen, jos se on joutunut onnettomuuteen. Tarvitset: poliisiraportin onnettomuudesta, valokuvan onnettomuudesta, jossa istuin näkyvä tai poliisin tiedot tapahtumasta, ostosite, vakuutusyhtiön vahvistus, ettei istuin kuulunut korvaukseen, takuun. kortti ja lähettää meille onnettomuusistuin.

Kuluttajien oikeudet

- Kuluttajilla on sovellettavan lainsäädännön mukaiset oikeudet, jotka voivat vaihdella maittain. Tämä takuu ei vaikuta asianmukaisen kansallisen lainsäädännön mukaisiin kuluttajan oikeuksiin.
- Tämän takuun on laatinut Puolassa rekisteröity Ł.KARWALA.

Yrityksen osoite on:

Ł.KARWALA
Szarlejka,
ul. Łukaszewicza 172
42-130 Wręczyca Wielka, Puola

(1) Tuotteet, jotka on ostettu poistetuista tai muutetuista etiketeistä tai tunnistenumeroista, katsotaan luvattomiksi. Koska näiden tuotteiden aitoutta ei voida varmistaa, takuu ei koske niitä.



Manuel d'utilisation du siège auto pour enfant Avionaut® Cosmo™

Important!

Ne lisez pas ce manuel à la hâte. Lisez-le attentivement, conservez-le pour l'avenir et gardez-le toujours à portée de main. En cas de doute, contactez-nous. Voyagez en toute sécurité et prenez chaque trajet en voiture au sérieux, même si la destination est à quelques rues seulement. Nous recommandons de conserver les instructions avec le siège auto pendant toute sa durée de vie.



Avertissement:

Ne modifiez en aucun cas le siège auto Cosmo, car cela pourrait compromettre la sécurité de l'enfant lors de son utilisation.



Avertissement:

Ne placez jamais le siège auto Cosmo sur une surface surélevée, par exemple une table ou une chaise.



Avertissement:

N'installez jamais le siège auto Cosmo dos à la route sur le siège passager avant avec un airbag activé.



Attention:

Le siège auto Cosmo doit toujours être installé dans le véhicule dos à la route.



Avertissement:

Pour plus d'informations, consultez le manuel du fabricant du véhicule.

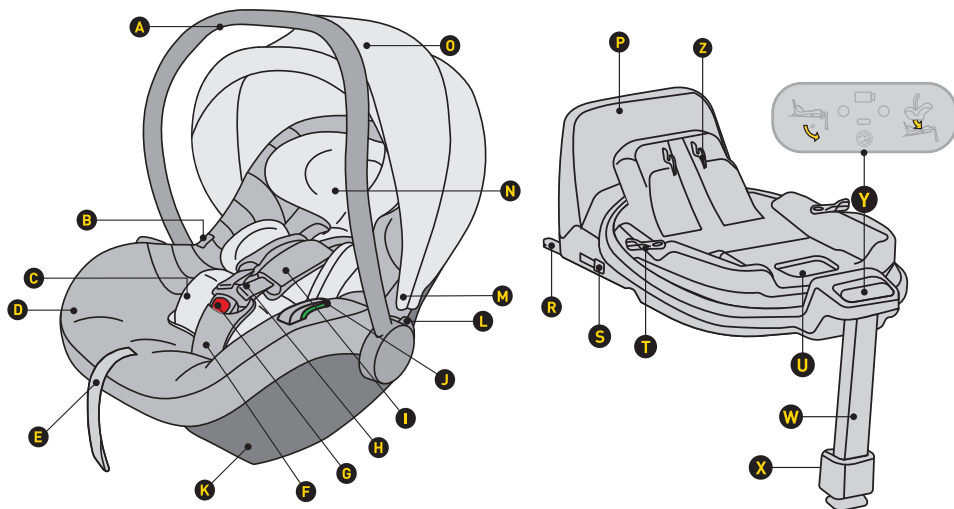

- A Poignées
- B Bouton pour libérer le siège de la poussette
- C Insert
- D Rembourrage
- E Réglage de la longueur de la ceinture
- F Ceinture avec protection
- G Verrouillage de la ceinture
- H Ceintures d'épaule
- I Ceintures d'épaule avec protections amovibles
- J Connecteur de ceinture pelvienne
- K Fixation de la base
- L Bouton de réglage de la poignée
- M Fixation de la capote
- N Appuie-tête

- O Pare-soleil
- P Cadre anti-rotation
- R Fixation de la base ISOFIX
- S Bouton de déverrouillage du connecteur ISOFIX
- T Bouton de rotation
- U Levier de déverrouillage du siège
- W Repose-pieds réglable
- X Bouton de réglage du repose-pieds
- Y Panneau de commande
- Z Mécanisme de fixation du siège

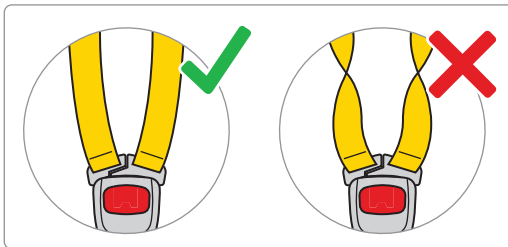
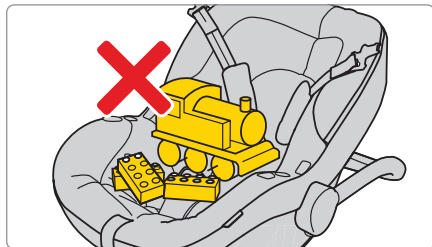
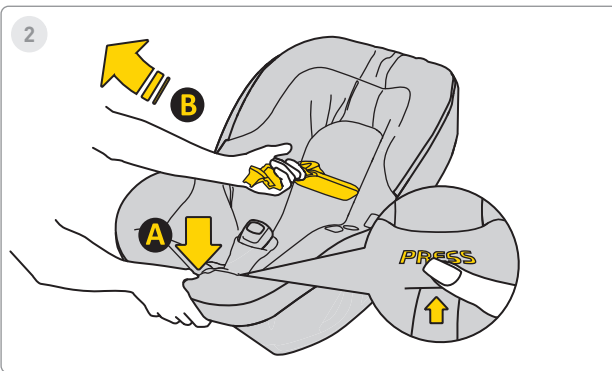
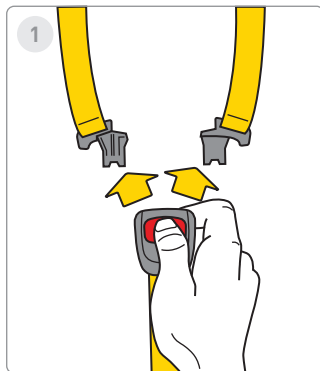

1. Appuyez sur les boutons rouges pour déverrouiller la boucle du siège auto.

2. Desserrez les ceintures du siège pour faire de la place à l'enfant. Appuyez sur le bouton "A" et tirez sur les sangles "B" pour les allonger.



3

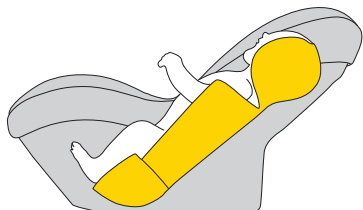

ca. 40-60cm

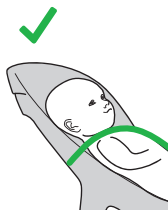
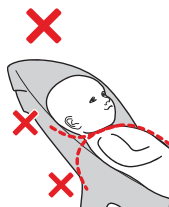

4

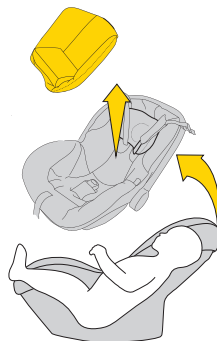

ca. >60cm

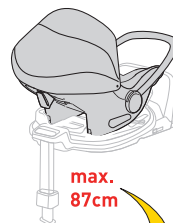
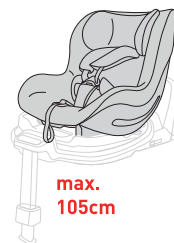
max.
87cmmax.
105cm

3. Si votre enfant mesure entre 40 et 60 cm, utilisez le coussin intégral.

4. Si votre enfant dépasse les 60 cm, vous pouvez utiliser le siège sans l'insert.

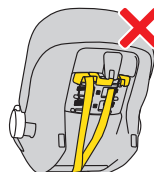
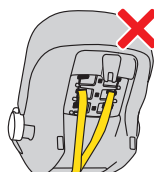
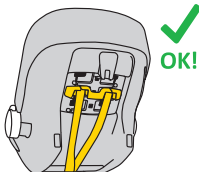
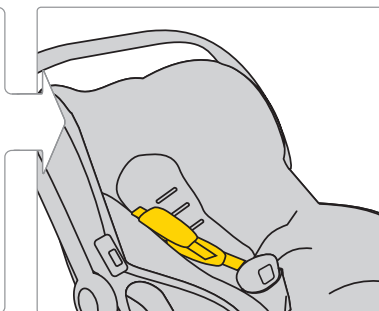
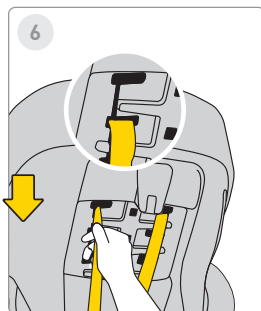
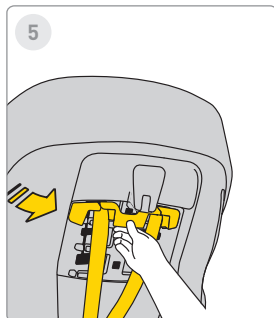

5. Pour ajuster la hauteur des ceintures, tirez sur la barre de ceinture et détachez-la.

6. Déplacez ensuite la ceinture à la position souhaitée. N'oubliez pas d'ajuster également la hauteur dans la housse.

7. Une fois les ceintures correctement réglées, remettez la barre plastique jusqu'à entendre un "clic".

AVERTISSEMENT!

Les hauteurs indiquées concernant l'utilisation de l'insert sont de simples SUGGESTIONS. Chaque enfant est différent et grandit à un rythme différent, donc la priorité ABSOLUE est le niveau des sangles par rapport aux épaules de l'enfant.

RAPPELEZ-VOUS – LES SANGLES DOIVENT SORTIR AU NIVEAU DES ÉPAULES OU LÉGÈREMENT EN DESSOUS.



8

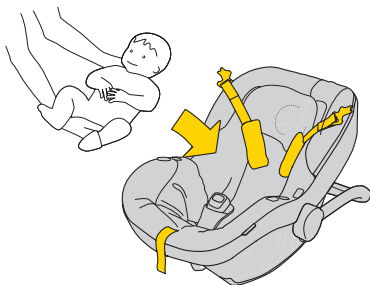

9

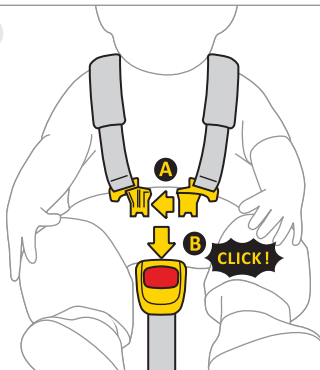

10

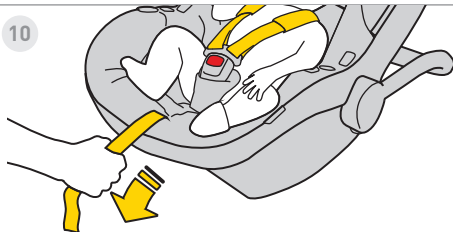

11



8. Déplacez les sangles sur les côtés du siège. Placez l'enfant dans le siège. Assurez-vous que l'enfant est bien assis, le dos complètement appuyé contre le dossier, et qu'aucune sangle ne passe sous son dos.

9. Connectez les clips "A" des sangles entre eux, puis insérez-les dans la fente du clip "B". Un clic indique que le clip est bien fixé.

10. Tirez sur la sangle centrale vers l'avant jusqu'à ce que l'enfant soit correctement attaché.

11. L'espace entre la sangle et le corps de l'enfant ne doit pas dépasser 1 cm. Faites le « test de pincement » : si vous pouvez attraper et pincer la sangle, elle doit être resserrée.



12

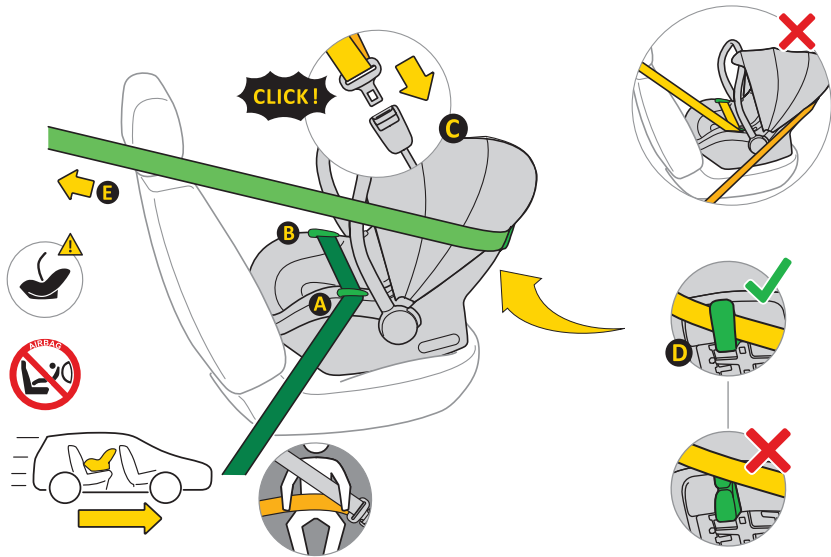

12.

- A. Placez le siège auto sur le siège du véhicule, face à la route.
- B. Maintenez la poignée du siège auto en position verticale.
- C. Tirez la ceinture de sécurité automatique 3 points "E" et placez la partie ventrale dans les guides "A" et "B".
- D. Verrouillez le mécanisme "C" dans l'ancrage du véhicule.
- E. Tirez fermement sur la ceinture ventrale pour éliminer tout jeu.
- F. Passez la partie diagonale de la ceinture derrière le siège à travers le guide "D".
- G. Vérifiez la tension de la ceinture. S'il y a du jeu, tirez plus fort.



13

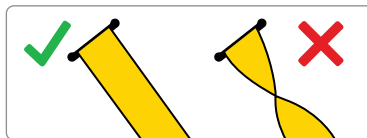
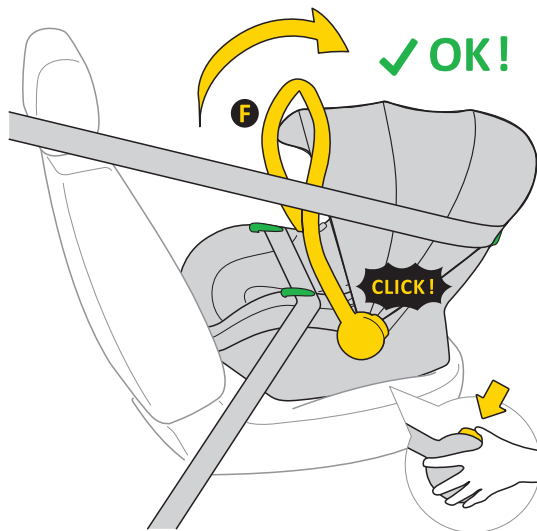

13. Une fois que le siège auto est correctement installé à l'aide des ceintures de sécurité, appuyez sur les boutons des deux côtés du siège. La poignée "A" doit être en position verticale.

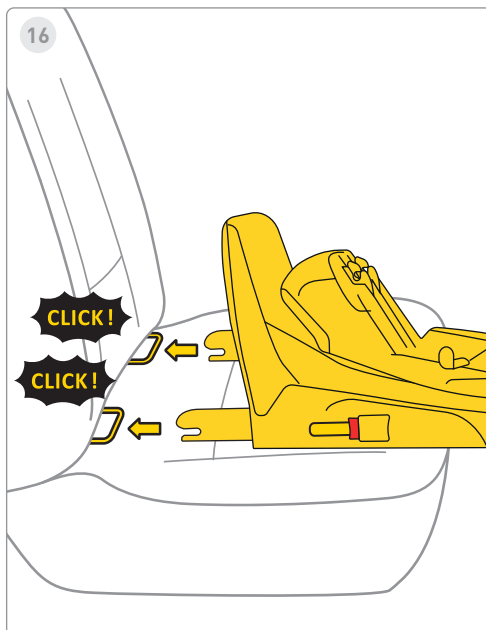
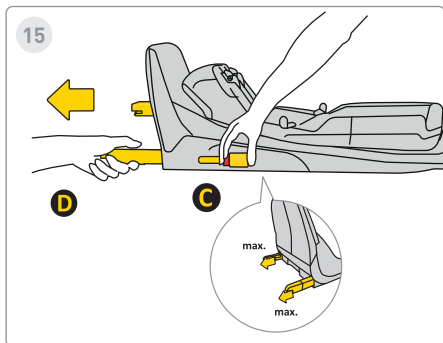
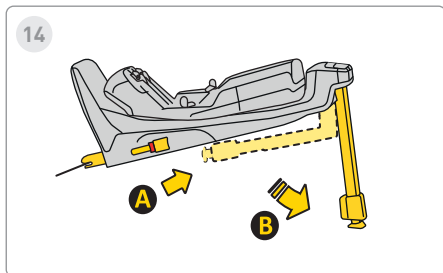

14. Déployez le pied de stabilisation de la position "A" à la position "B".

15. Appuyez sur le bouton de déverrouillage Isofix "C" et tirez jusqu'à la position maximale "D".

16. Alignez la base avec les ancrages Isofix du siège du véhicule et poussez les bras Isofix jusqu'à entendre un « clic ».

L'indicateur Isofix passe du rouge au vert, indiquant une fixation correcte.



17

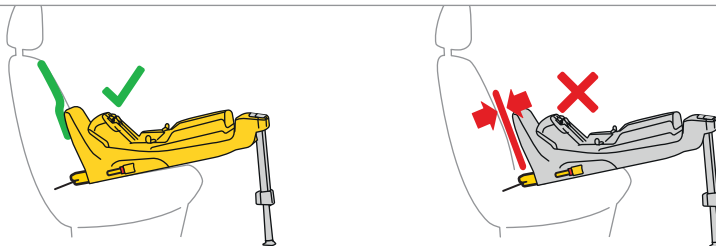
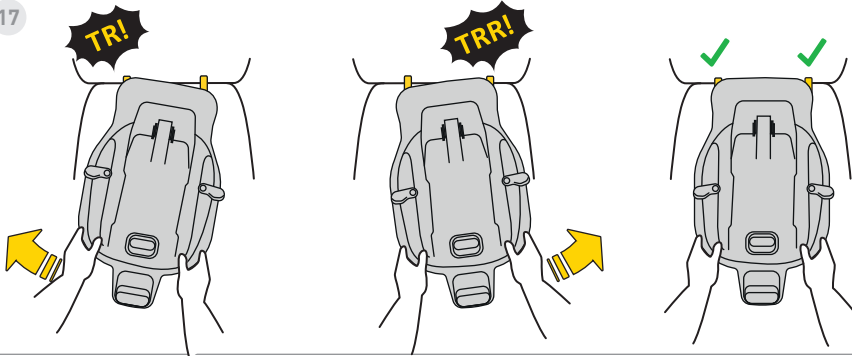

17. Poussez la base contre le dossier du siège du véhicule.

Rappelez-vous que la base doit être aussi proche que possible du dossier.



18

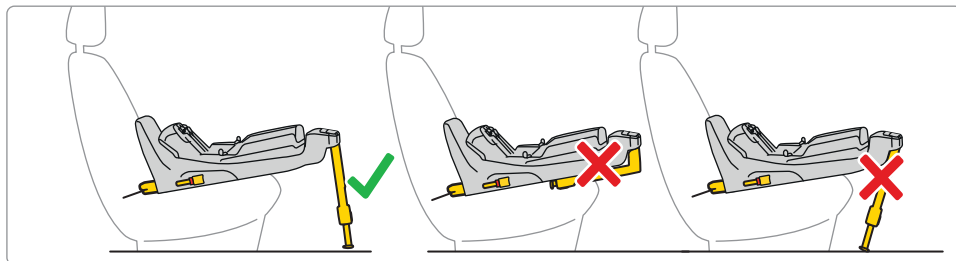
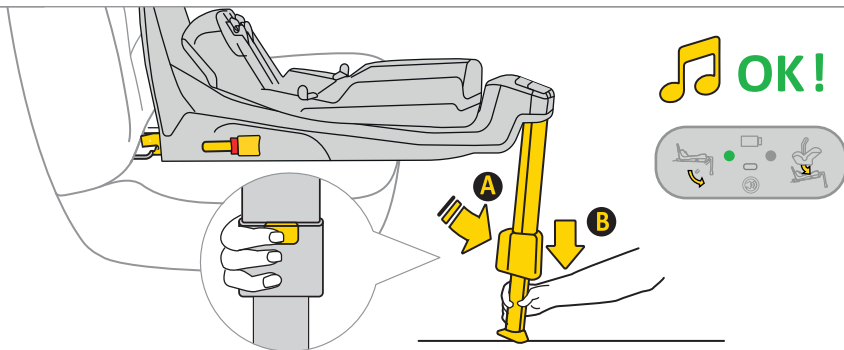

18. Appuyez sur le bouton d'extension du pied "A" et déployez la jambe jusqu'à ce qu'elle repose fermement sur le plancher du véhicule. En cas d'installation correcte, la lumière passe du rouge au vert.



19

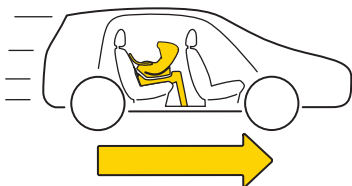
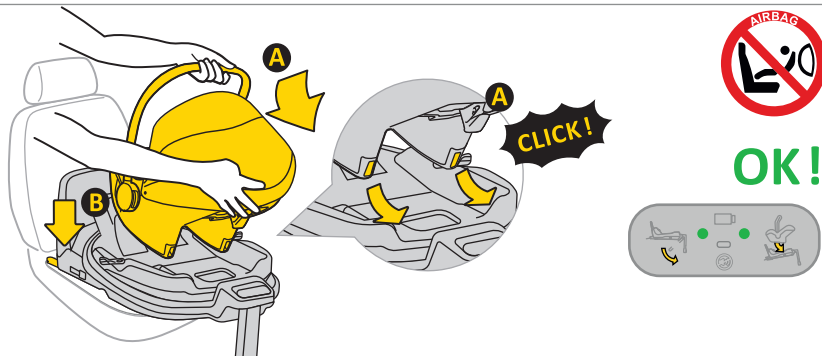

19. Placez le siège auto sur la base. Pour cela, insérez le siège par le côté "A" dans les crochets, puis poussez-le vers la position "B". Une fois le siège correctement inséré, un voyant vert s'allume sur le côté droit de l'afficheur.



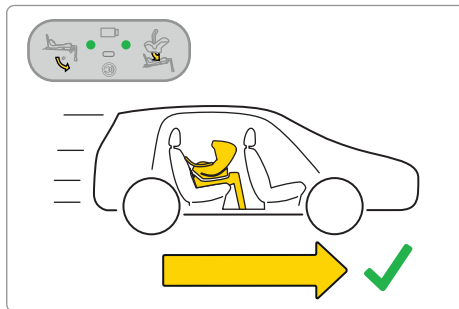
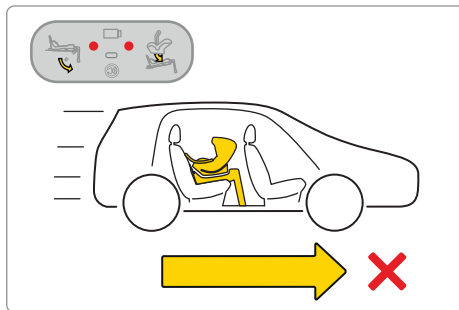
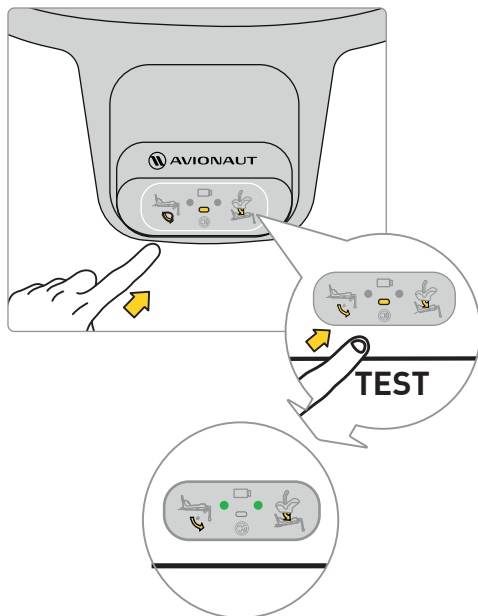











Attention : Utilisez le siège uniquement dos à la route.



Avant de partir en voyage avec votre enfant, effectuez un test du système électronique de la base. Après avoir correctement installé le siège et déployé la jambe, deux points verts doivent apparaître sur l'écran.

Si des points rouges apparaissent, vérifiez que le siège et la base sont correctement installés.



			
			
Sound			
Lights			

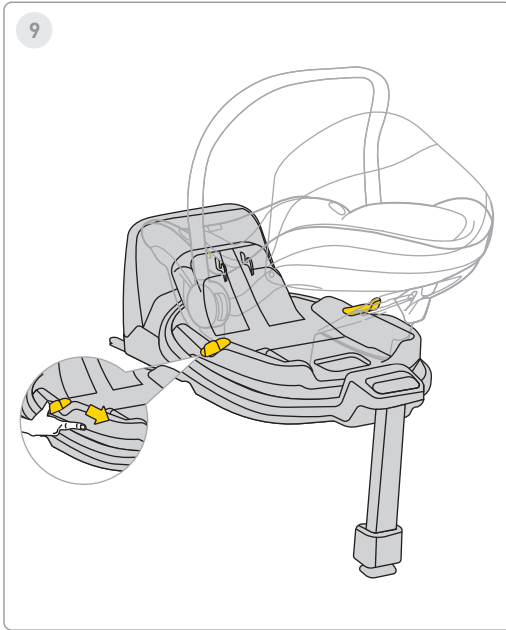

Pour faire pivoter le siège auto, tirez ou poussez le levier "A" et tournez le siège d'une main dans la direction souhaitée.

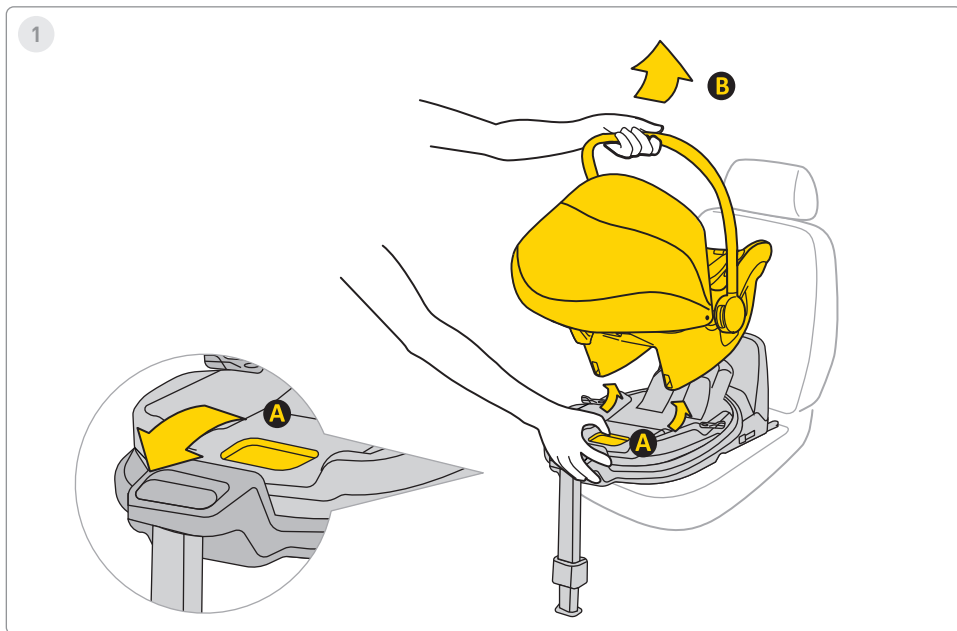

1. Pour retirer le siège auto de la base, tirez sur la poignée de déverrouillage "A" et inclinez doucement le siège vers l'avant tout en le soulevant par la poignée "B".

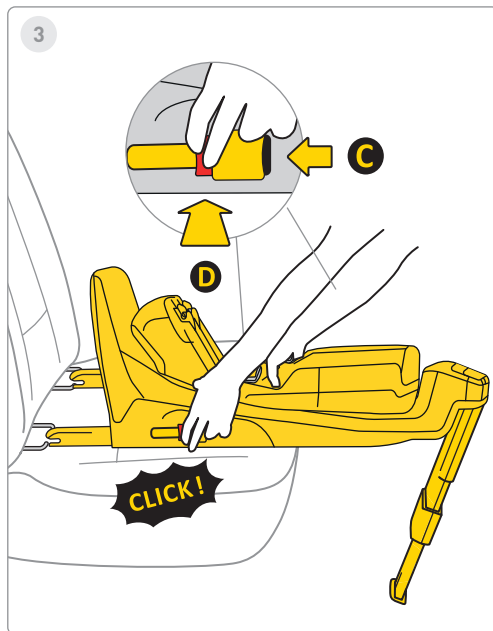
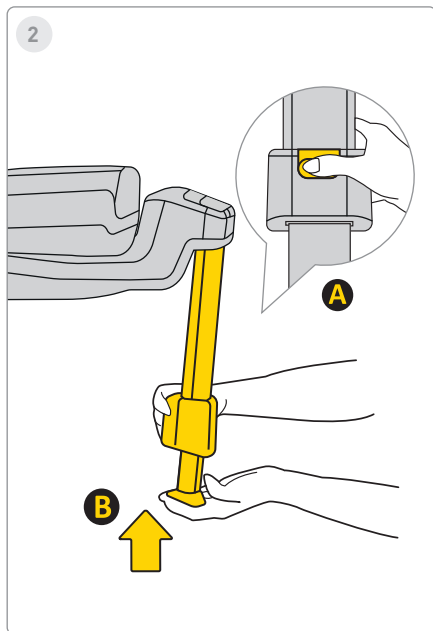

2. Pour insérer le pied, appuyez sur le bouton "A", remplacez le pied "B" dans sa position d'origine, puis pliez-le pour gagner de la place.

3. Pour désinstaller la base des fixations Isofix de la voiture, appuyez d'abord sur le bouton de verrouillage "C", puis sur le bouton de déverrouillage "D" et repliez les crochets Isofix dans leur position d'origine.

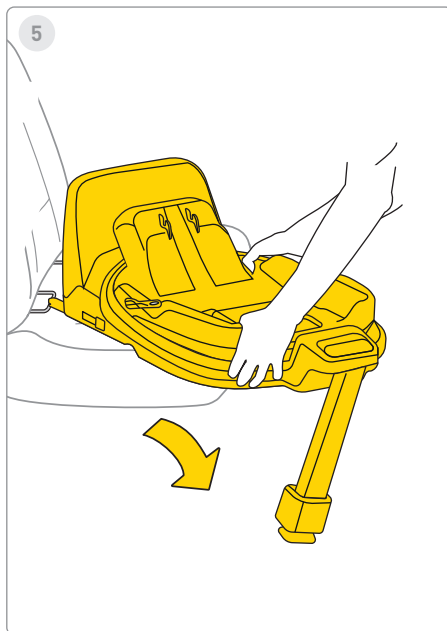
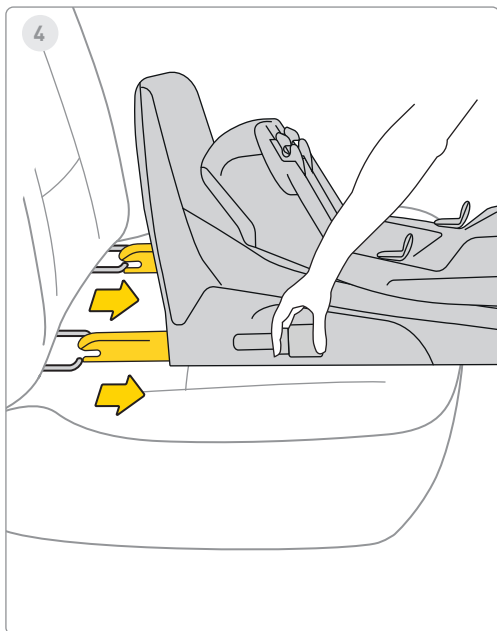

4. Insérez complètement le système Isofix dans sa position de rangement.

5. Retirez la base du véhicule.



1

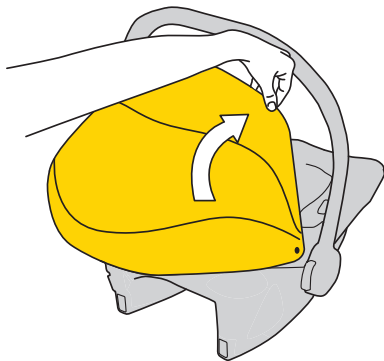

2

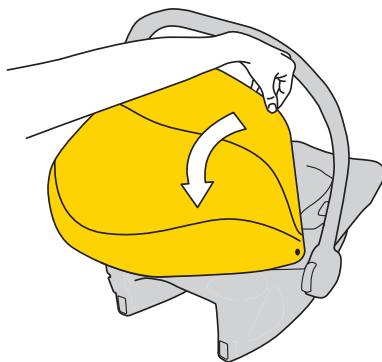

1. Pour déployer le pare-soleil, tirez sur l'armature en plastique et faites-la glisser pour couvrir l'enfant.

2. Pour replier le pare-soleil, poussez l'armature en plastique derrière le siège auto.



3

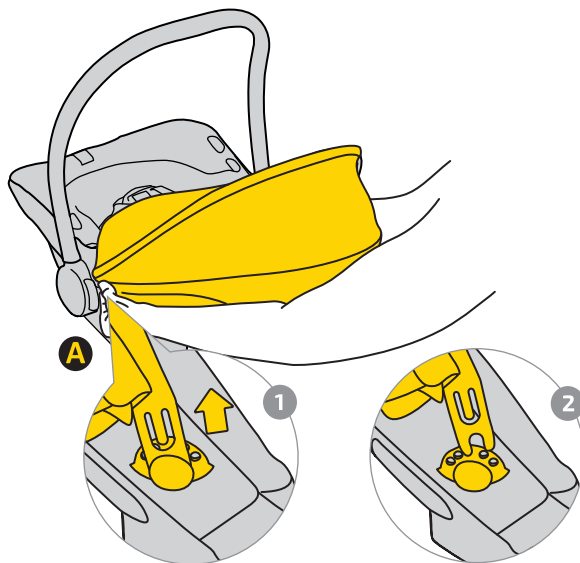

3. Pour retirer la capote, détachez l'attache "A".

Tirez sur l'armature en plastique 1 et retirez-la des fixations 2 de chaque côté du siège.

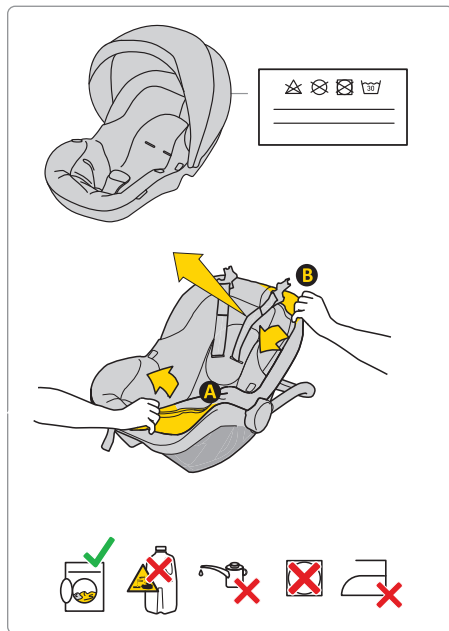

Pour laver la housse, suivez les instructions de lavage fournies. Vous pouvez facilement retirer la housse du siège auto. Suivez les instructions illustrées sur les images.

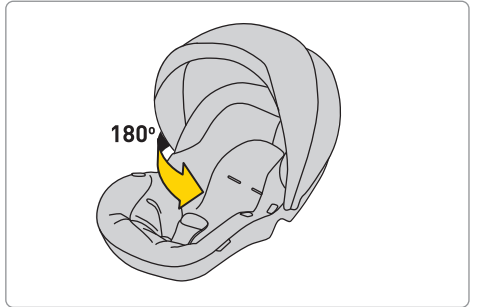
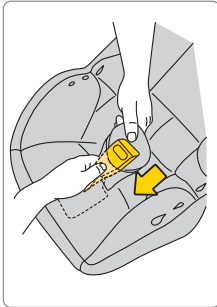
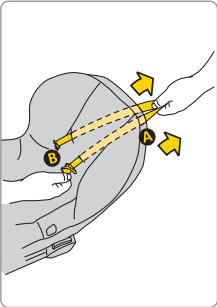
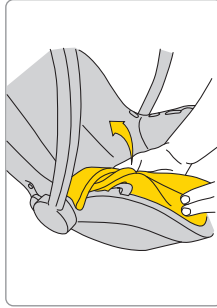
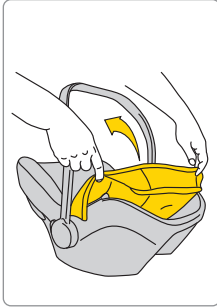
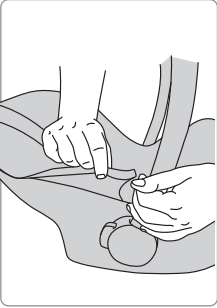

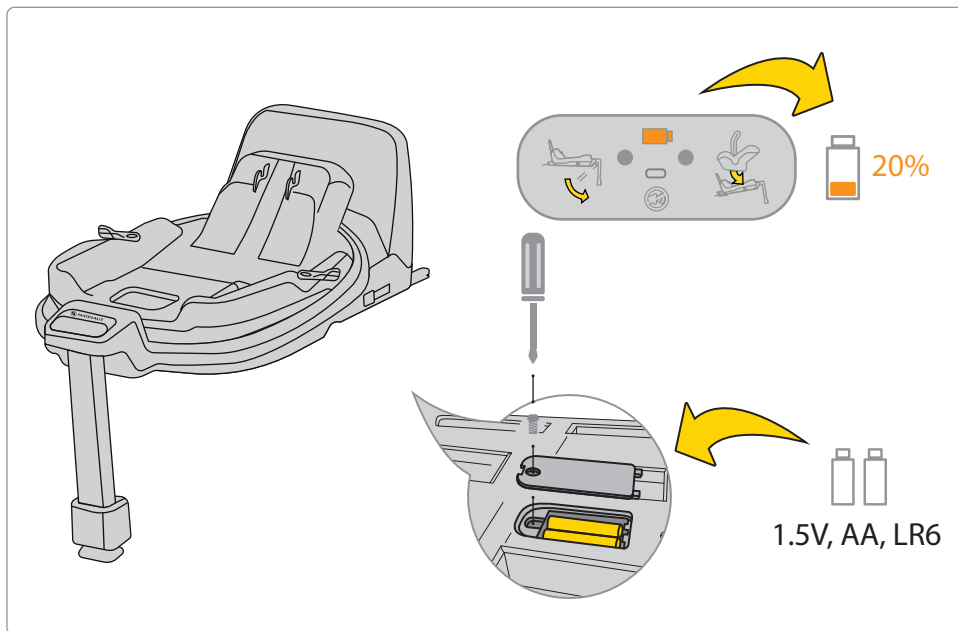

Si l'indicateur de batterie sur l'écran est orange, il faut la remplacer. Pour cela, retirez le couvercle à la base et sortez les piles.

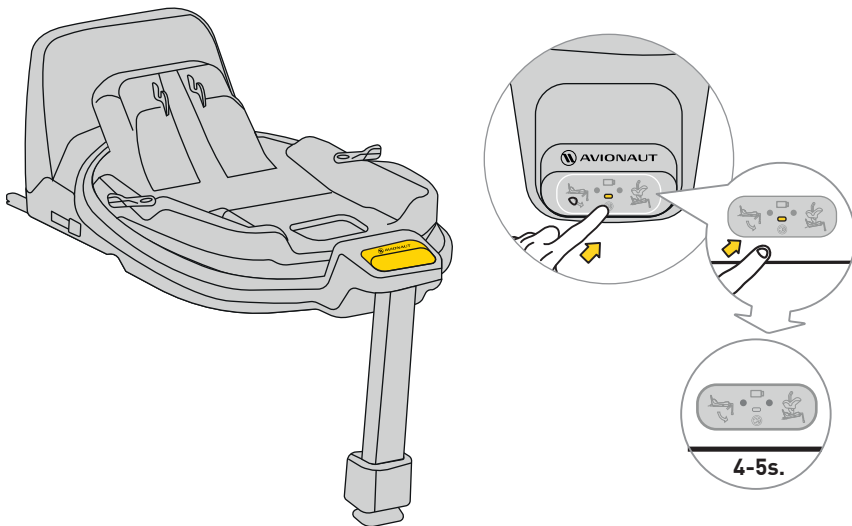

Pour couper le son, maintenez le bouton de l'écran enfoncé pendant 4 à 5 secondes. L'écran continuera à afficher la fixation correcte/incorrecte de la ceinture et de la base, mais le son sera coupé.

Sécurité, utilisation et voyage

- Avant l'achat, chaque siège enfant doit être installé dans le véhicule pour vérifier s'il peut être correctement fixé et utilisé. La compatibilité entre le siège et le modèle de voiture est l'un des critères de sécurité les plus importants. L'assistance du vendeur lors de la première installation garantit également un montage correct.
 - Rappelez-vous que les parents sont toujours responsables de la sécurité de l'enfant pendant le trajet.
 - Ne laissez jamais un enfant seul dans le siège, que ce soit dans ou hors de la voiture.
 - Ne portez jamais votre enfant sur les genoux lorsque la voiture est en mouvement.
 - La place la plus sûre pour votre enfant pendant le trajet est la banquette arrière.
 - Avant chaque trajet, vérifiez que les ceintures de sécurité ne sont ni endommagées ni tordues.
 - Lorsque le siège enfant est installé, le dossier de la banquette arrière doit être verrouillé et ne doit pas bouger.
 - Avant chaque trajet, assurez-vous que le siège Cosmo n'est pas coincé dans une porte ou soumis aux mouvements des bagages ou du dossier.
 - Tous les bagages doivent être correctement sécurisés dans le véhicule.
 - N'utilisez pas le siège Cosmo sans housse, car celle-ci fait partie du système de sécurité.
 - Faites des pauses régulières lors des longs trajets. Votre enfant a aussi besoin de se dégourdir.
 - Couvrez toujours le siège enfant si vous laissez la voiture garée au soleil. La housse, ainsi que les parties métalliques et plastiques, peuvent devenir brûlantes.
 - Attachez toujours votre enfant avec le harnais, même en dehors du véhicule.
 - Vérifiez que les sangles sont correctement ajustées pour que l'enfant soit bien positionné.
 - Nous ne recommandons pas l'achat de sièges auto pour enfants d'occasion – vous ne pouvez jamais être sûr de leur historique. Si vous en achetez un, assurez-vous que son historique est connu.
 - N'utilisez pas le siège auto Cosmo pendant plus de 10 ans.
 - Remplacez le siège enfant s'il a été impliqué dans un accident.
 - Ne modifiez pas le siège auto. Cela pourrait compromettre totalement ou partiellement sa sécurité.
-

- Le siège auto pour enfant doit toujours être fixé dans le véhicule, même si aucun enfant n'y est installé.
- Le fabricant informe que le siège peut laisser des marques sur la sellerie du véhicule. Ceci est inévitable en raison du serrage requis. Le fabricant n'est pas responsable des dommages éventuels.
- Vérifiez que les ceintures sont correctement attachées et que l'enfant est bien positionné.
- Les harnais ne doivent pas être utilisés sans leurs coussinets de protection.
- Il ne doit pas y avoir plus d'un doigt (1 cm) entre le harnais et le corps de l'enfant. Si c'est le cas, resserrez les sangles.
- Ajustez les sangles de manière à ce qu'elles soient au niveau des épaules de l'enfant. **RAPPEL** : Chaque enfant a des proportions différentes – vérifiez régulièrement la position des sangles.
- Pour protéger l'enfant du soleil, déployez le pare-soleil. Il fait partie intégrante du siège.
- Utilisez le siège Avionaut Cosmo pour un enfant mesurant entre 40 et 87 cm et pesant jusqu'à 13 kg.
- Lors de l'installation du siège Avionaut Cosmo, utilisez un siège orienté vers l'avant équipé d'une ceinture de sécurité à trois points. Cette ceinture

doit être bien tendue et passer par tous les points marqués en vert sur le siège.

- Les instructions de montage sont disponibles dans ce manuel et sur l'étiquette Cosmo sur le côté du siège.
- Utilisez uniquement un siège orienté vers l'avant, équipé d'une ceinture de sécurité à trois points conforme à la norme ECE R16. Effectuez un test de vérification de l'installation du siège.
- Vérifiez que l'installation est correcte. Si l'un des indicateurs est rouge, corrigez l'installation jusqu'à ce que les deux soient verts.
- Il est recommandé que toutes les sangles soient bien tendues, que le pied de support touche le sol, et que les harnais soient ajustés au corps de l'enfant, sans torsion.

Entretien et hygiène

1. Le revêtement du siège Cosmo peut être lavé en machine à une température allant jusqu'à 30°C avec une vitesse d'essorage allant jusqu'à 600 tr/min.
 2. Les autres composants du siège peuvent être nettoyés avec de l'eau et du savon à l'aide d'une éponge douce.
-

3. Gardez votre siège propre. N'utilisez pas de crèmes hydratantes ou de produits nettoyants agressifs.
4. N'utilisez pas de lubrifiants, de produits chimiques agressifs ou de crèmes hydratantes sur les pièces mobiles et les autres composants du siège.

Environnement

- Les pièces d'emballage en plastique doivent être conservées hors de portée des enfants pour éviter tout risque d'étouffement.
- Les piles alimentant le panneau d'information situé à la base du siège doivent être éliminées de manière appropriée.
- Pour la protection de l'environnement, une fois le siège hors d'usage, veuillez le jeter dans une installation de gestion des déchets appropriée, conformément à la réglementation locale.

Questions

- Si vous avez des questions, appelez votre revendeur ou votre distributeur agréé. Veuillez préparer les informations suivantes :
- l'âge, la taille et le poids de votre enfant,

- la marque et le modèle de la voiture et la position d'assise où vous installez le siège Cosmo 2.0 C dans le véhicule

Garantie

- L'Cosmo est couvert par une garantie de 24 mois.
- Nous garantissons par la présente que le produit a été fabriqué conformément aux normes européennes de sécurité et de qualité en vigueur et qu'au moment de l'achat, le produit est exempt de défauts de fabrication et de matériaux.
- La garantie est valable dans le pays d'achat et est exécutée par un distributeur agréé.
- La garantie couvre tout défaut de fabrication, de matériaux et de fabrication, à condition que le produit soit utilisé conformément au manuel d'instructions, dans des conditions normales, par le premier utilisateur final et dans les 24 mois à compter de la date d'achat. Avionaut assume la responsabilité de la réparation ou du remplacement du produit défectueux ; cependant, le titulaire de la garantie décide de la méthode de réparation du défaut et de traitement de la réclamation.
- La garantie ne couvre pas les dommages causés par l'utilisation quotidienne, tels que l'usure du tissu,

ainsi que la décoloration naturelle des couleurs et la détérioration de la qualité du matériau résultant du vieillissement normal du produit.

- La garantie ne s'applique pas non plus aux dommages causés par une destruction accidentelle, le non-respect du manuel d'instructions, une utilisation inappropriée, des dommages dus à la négligence, un incendie, un contact avec des liquides ou d'autres causes externes.
- Au moment d'une réclamation au titre de la garantie, le siège Cosmo doit avoir toutes les étiquettes ou numéros d'identification et ne peut être réparé que par une personne autorisée.

Vous souhaitez déposer une réclamation ?

- Si vous constatez un défaut et souhaitez déposer une réclamation, contactez le vendeur auprès duquel vous avez acheté l'Cosmo. Lorsque vous signalez une réclamation, vous devez présenter une preuve d'achat, qui doit avoir été effectuée dans les 24 mois précédant la demande de service.
- S'il devient nécessaire d'envoyer le produit à un point de service, renvoyez le produit au distributeur ou au vendeur. En même temps, convenez du mode d'expédition et de ses frais, car le non-respect de

cette obligation peut entraîner le refus du garant de couvrir les frais d'expédition. Les dommages et/ou défauts non couverts par notre garantie ou les droits du consommateur, et/ou les dommages et/ou défauts du produit non couverts par notre garantie, peuvent être réparés moyennant des frais convenus.

- Remplacez votre siège par un nouveau s'il a été impliqué dans un accident. Vous aurez besoin : d'un rapport de police de l'accident, d'une photo de l'accident montrant le siège, ou d'informations de la police confirmant l'événement, d'une preuve d'achat, d'une confirmation de la compagnie d'assurance que le siège n'était pas inclus dans l'indemnisation, de la carte de garantie et de nous envoyer le siège accidenté.

Droits des consommateurs

- Les consommateurs ont des droits conformément à la législation applicable, qui peut varier selon les pays. Cette garantie n'affecte pas les droits des consommateurs en vertu de la législation nationale appropriée.
 - Cette garantie a été préparée par Ł.KARWALA, société enregistrée en Pologne.
-

L'adresse de la société est:

Ł.KARWALA

Szarlejka,

ul. Łukaszewicza 172

42-130 Wręczyca Wielka, POLOGNE

(1)) Les produits achetés avec des étiquettes ou des numéros d'identification retirés ou modifiés sont considérés comme non autorisés. En raison de l'impossibilité de vérifier l'authenticité de ces produits, la garantie ne s'applique pas à eux.

(1) Purchased products with removed or altered labels or identification numbers are considered unauthorised. Due to the fact that the authenticity of such products cannot be determined, the warranty does not cover them.



הוראות שימוש למושב בטיחות לרכב Avionaut Cosmo™

חשוב!

אל תקראו מדריך זה בחיפזון. קראו אותו בעיון, שמרו אותו לעתיד וודאו שהוא תמיד בהישג יד. אם יש ספק, אנא צרו קשר איתנו. אנא סעו בזהירות ונהגו ברצינות בכל נסיעה—neve אם היעד נמצא רק כמה רחובות משם. אנו ממליצים לשמור את ההוראות עם מושב הבטיחות במשך כל תקופת השימוש בו.

⚠ אזהרה:

אין לשנות את מושב הבטיחות omsoC בשום צורה, שכן הדבר עלול להשפיע על בטיחותו של הילד במהלך השימוש.

⚠ אזהרה:

אין להניח את מושב הבטיחות omsoC על משטחים מוגבהים, כגון שולחן או כיסא.

⚠ אזהרה:

אין להתקין את מושב הבטיחות Cosmo נגד כיוון הנסיעה במושב הנוסע הקדמי אם כרית האוויר פעילה.

⚠ לתשומת לבכם:

מושב הבטיחות Cosmo צריך להיות מותקן ברכב רק נגד כיוון הנסיעה.

⚠ אזהרות:

למידע נוסף, עיינו במדריך היצרן של הרכב.

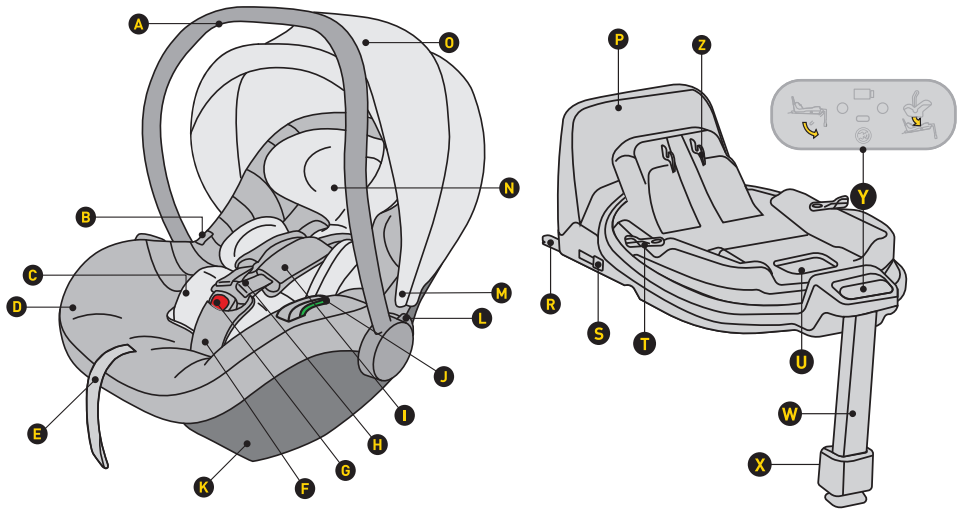

A ידיות
 B כפתור לשחרור המושב מהעגלה
 C כרית פנימית
 D ריפוד
 E כפתור כיוון אורך חגורת הבטיחות
 F חגורת בטיחות עם ריפוד
 G מנעול חגורת בטיחות
 H רצועות כתף
 I רצועות כתף עם מגני כתף נשלפים
 J מחבר חגורת ירך
 K חיבור לבסיס
 L כפתור לכיוון מיקום הידית
 M חיבור לחופה
 N משענת ראש

O חופת שמש
 P מסגרת נגד סיבוב
 R חיבור בסיס XIFOSI
 S כפתור לשחרור מחבר XIFOSI
 T כפתור סיבוב
 U ידית לשחרור המושב
 W תומך רגליים מתכוונן
 X כפתור לכיוון תומך הרגליים
 Y לוח בקרה
 Z מנגנון לחיבור המושב

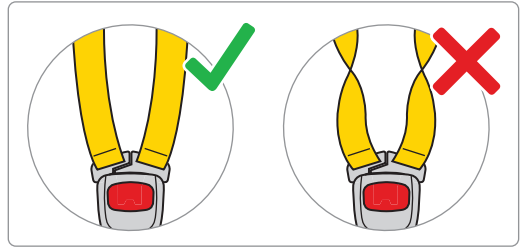
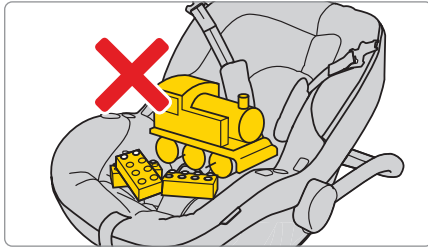
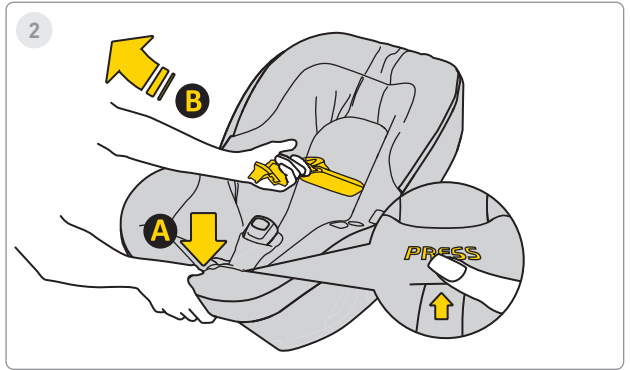
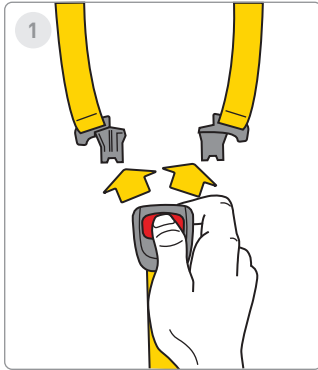

1. לחצו על הכפתורים האדומים כדי לשחרר את אבזם מושב הבטיחות.

2. התרופפו את חגורות מושב הבטיחות כדי לפנות מקום לילד. לחצו על כפתור "A" ומשכו את החגורות "B" כדי להאריך אותן.



3

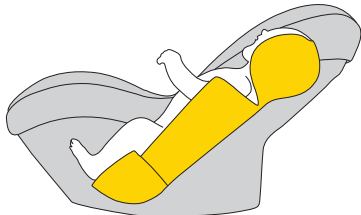

ca. 40-60cm

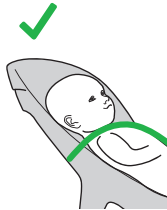

4

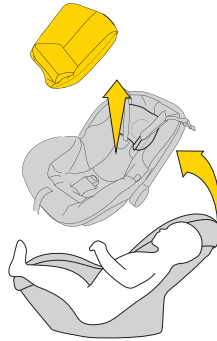

ca. >60cm

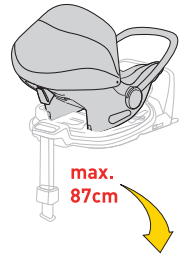

3. אם הילד מגיע לגובה של 04–06 ס"מ, השתמשו בכל הכרית הפנימית.

4. כאשר הילד עובר את גובה 06 ס"מ, ניתן להשתמש במושב ללא הכרית.

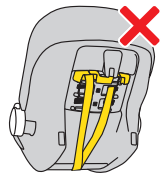
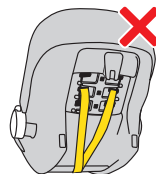
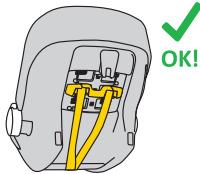
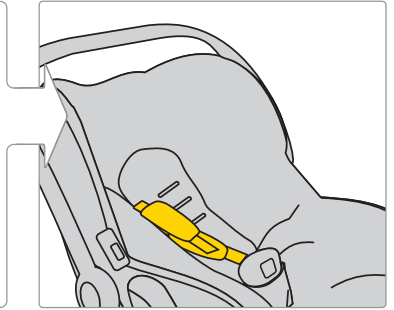
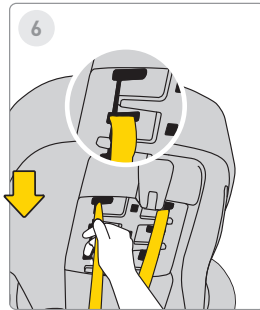
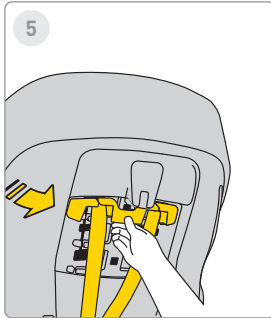

5. כדי להתאים את גובה הרצועות, משכו את מוט הרצועה ונתקו אותו.

6. לאחר מכן, הזיזו את הרצועה למיקום הרצוי. זכרו לעשות זאת גם בעת שינוי גובה הרצועות בכיסוי.

7. לאחר שהרצועות מותאמות כראוי, החזירו את מוט הפלסטיק למקומו עד שתשמעו "קליק".

אזהרה!

המידות המצוינות לגבי גובה הילד ביחס לשימוש בריפוד הן בגדר המלצה בלבד. כל ילד מתפתח בקצב שונה, ולכן הקריטריון החשוב ביותר הוא גובה הרצועות ביחס לכתפי הילד.

זכרו – הרצועות צריכות לצאת בגובה הכתפיים או מעט מתחת להן.



8

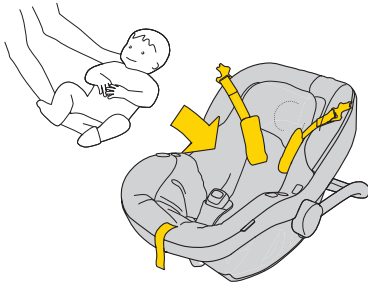

9

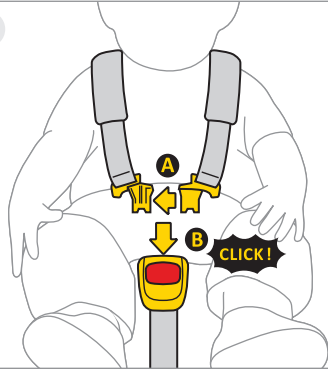

10

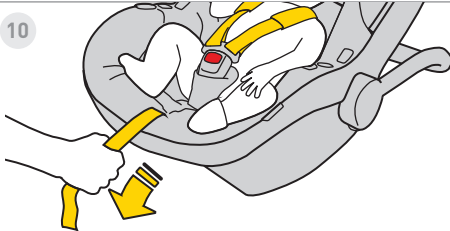

11



stis dlihc ruoy taht erus ekaM .taes rac eht ni dlihc eht ecalP .taes rac eht fo sedis eht ot sparts eht evoM .8 eht rednu si sparts eht fo trap on dna ,taes rac eht tsiaga yletelpmoc kcab rieht htiw taes rac eht ni yltreporp .kcab s'dlihc

kcilc A ."B" pilc fo tols eht otni "A" spilc citsalp eht tresni neht ,rehtegot stleb eht fo "A" pilc tceannoC .9 .deruces yltreporp si pilc eht taht setacidni

.deruces si dlihc eht litnu drawrof taes rac eht fo parts elddim eht lluP .01

sparts eht erusne oT .mc 1 fo mumixam a eb dluohs ydob s'dlihc eht dna parts eht neewteb ecnatsid ehtT .11 denethgit eb dluohs ti ,parts eht hcnipl dna barg nac uoy fi – "tset hcnipl" eht mrofrep ,denethgit yltreporp era .erom



12

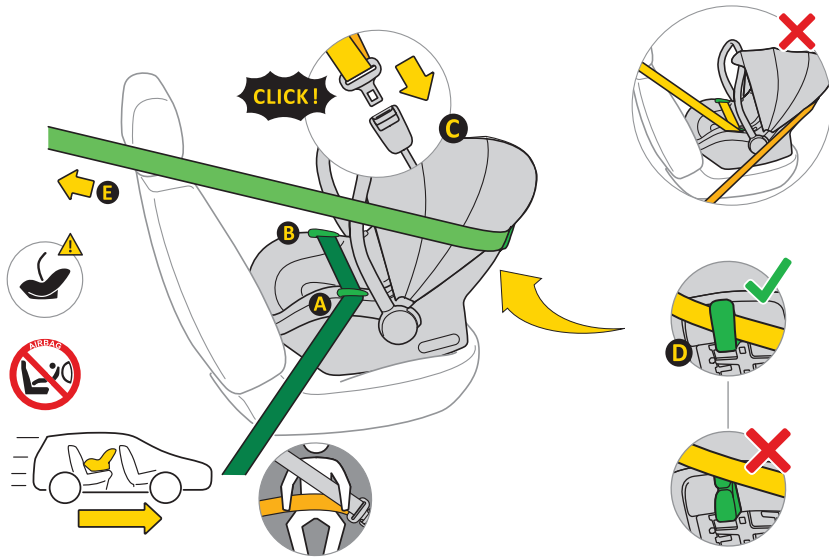

.21

1. הנח את מושב הבטיחות על מושב הרכב, כשהוא פונה בכיוון הנסיעה.
2. שמור על הידית של מושב הבטיחות במצב זקוף.
3. משוך את חגורת הבטיחות האוטומטית בת 3 נקודות "E" והעבר את החלק האגן במוליכי החגורה "A" ו-"B".
4. נעל את מנגנון הנעילה "C" של החגורה בנקודת העיגון של הרכב.
5. הדק היטב את חלק האגן של החגורה כך שלא יהיו רוחים.
6. העבר את החלק האלכסוני של החגורה מאחורי המושב דרך מוליך החגורה "D".
7. בדוק את מתיחות החגורה. אם יש רפיון – משוך חזק יותר.



13

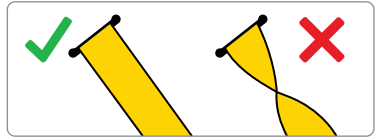
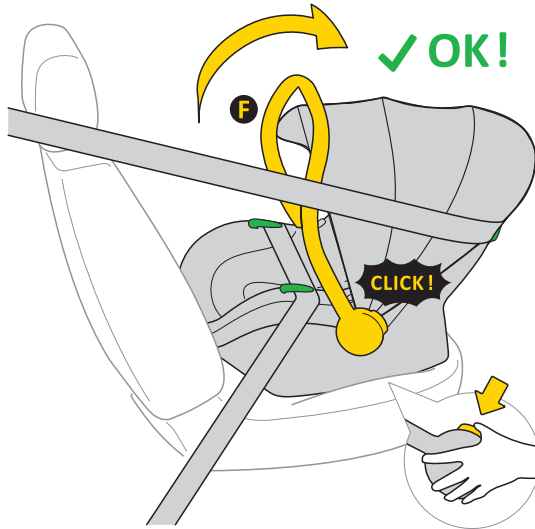

31. לאחר שהמושב הותקן כראוי באמצעות חגורות הבטיחות, לחצו על הכפתורים משני צידי המושב. הידית "A" צריכה להיות במצב אנכי.



14

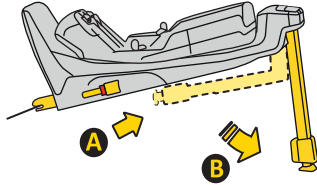

15

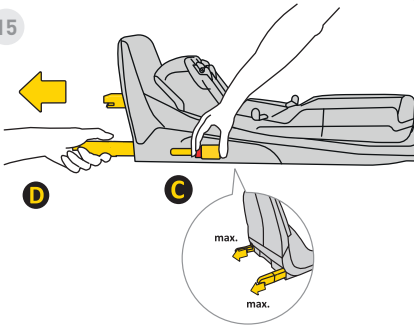

16

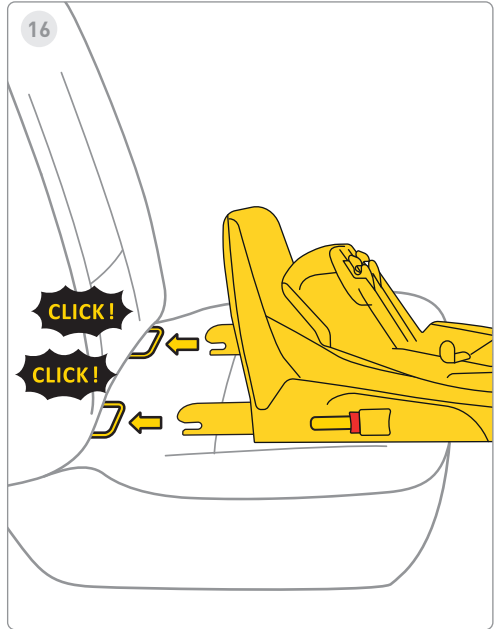

41. שלפו את רגל הייצוב ממצב "A" למצב "B".

51. לחצו על כפתור שחרור xifosl "C" ומשכו אותו עד למצב המרבי "D".

61. גingila את הבסיס עם עוגני ה-xifosl במושב הרכב ודחפו את זרועות ה-xifosl עד שתשמעו "קליק".

המחווה של xifosl ישנה צבעו מאדום לירוק – סימן שהחיבור בוצע בהצלחה.



17

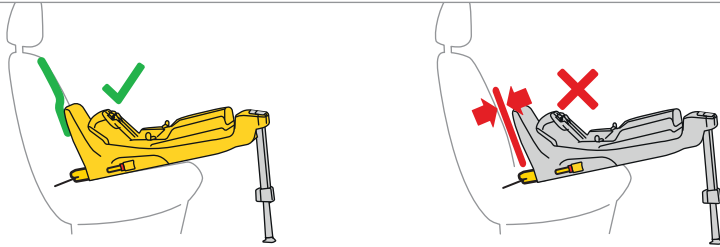
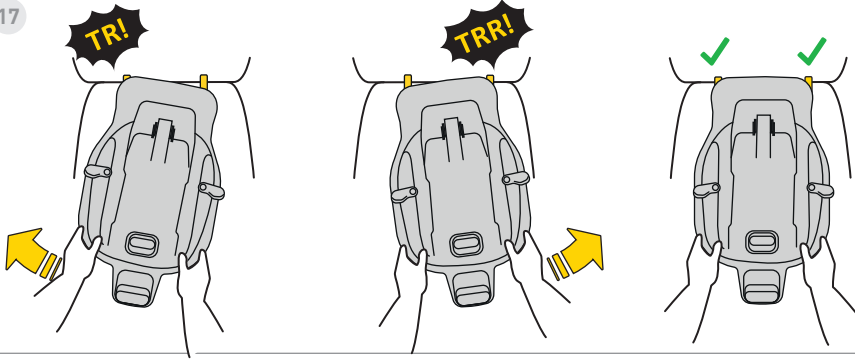

71. דחפו את הבסיס לעבר משענת הגב של מושב הרכב.

זכרו – יש להצמיד את הבסיס ככל האפשר למשענת.



18

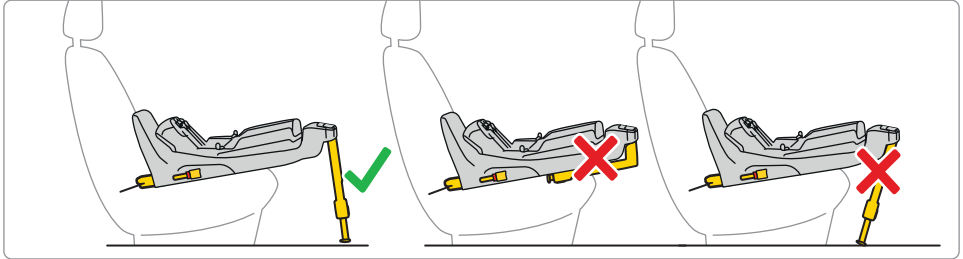
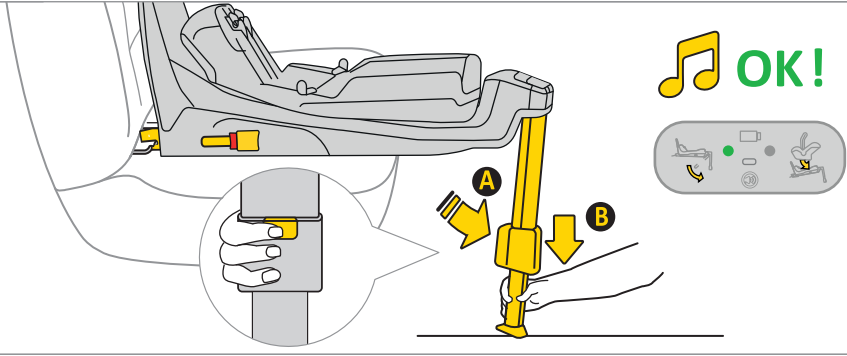

81. לחצו על כפתור הארכת הרגל "A" והאריכו את הרגל עד שהיא נוגעת היטב ברצפת הרכב. כאשר ההתקנה תקינה, האור ברגל משתנה מאדום לירוק.



19

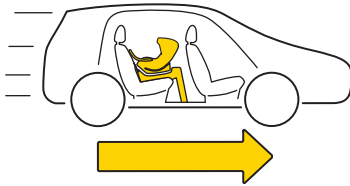
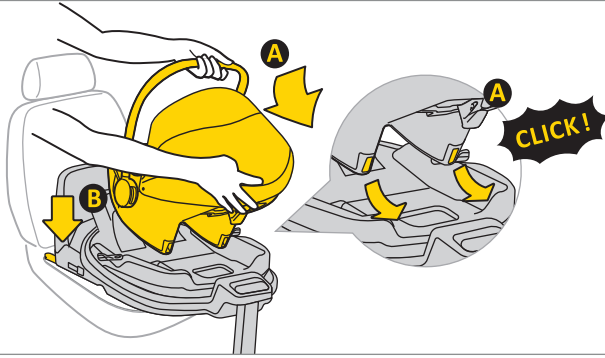

91. מקמו את כיסא הבטיחות על הבסיס. הכניסו את המושב מצד "A" אל תופסי הבסיס, ואז דחפו אותו למקום "B".
לאחר החיבור הנכון, אור ירוק יופיע בצד ימין של התצוגה.



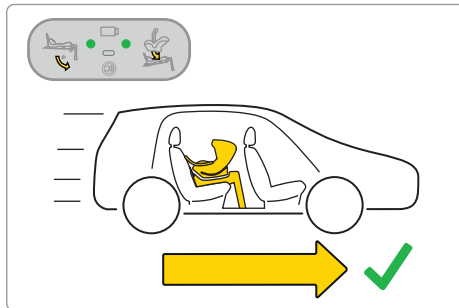
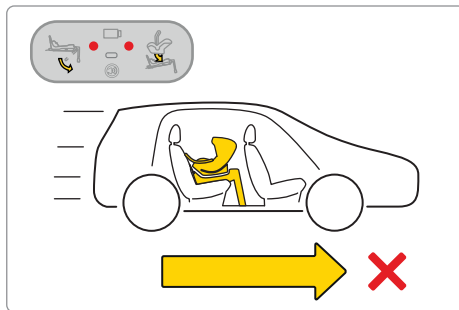
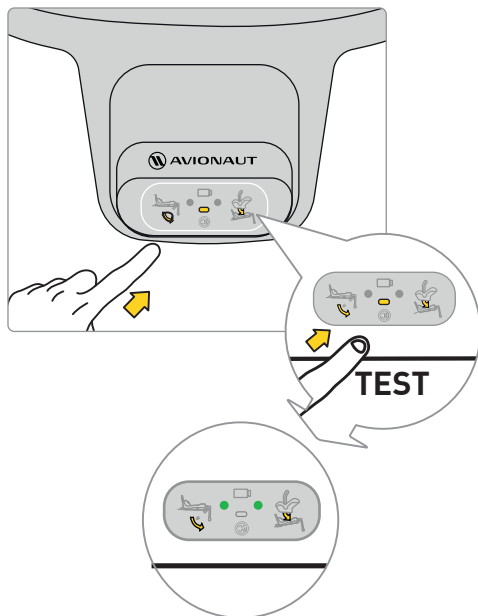





זכרו: השתמשו בכיסא רק כשהוא פונה נגד כיוון הנסיעה.



לפני היציאה לדרך עם ילדכם, בצעו בדיקה של המערכת האלקטרונית של הבסיס.
לאחר חיבור נכון של כיסא הבטיחות ופריסת הרגל, אמורות להופיע שתי נקודות ירוקות על הצג.

אם מופיעות נקודות אדומות, בדקו שהכיסא והבסיס הותקנו כראוי.



	✓	✗	✓
	✗	✓	✓
Sound			
Lights			



9

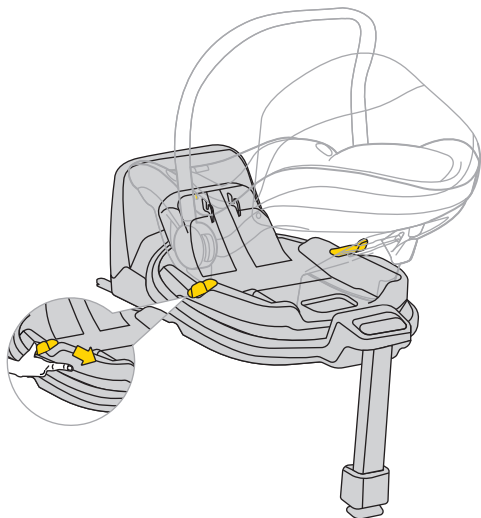

כדי לסובב את כיסא הבטיחות, משכו או לחצו על הידית "A" וסובבו את הכיסא ביד אחת לכיוון הרצוי.

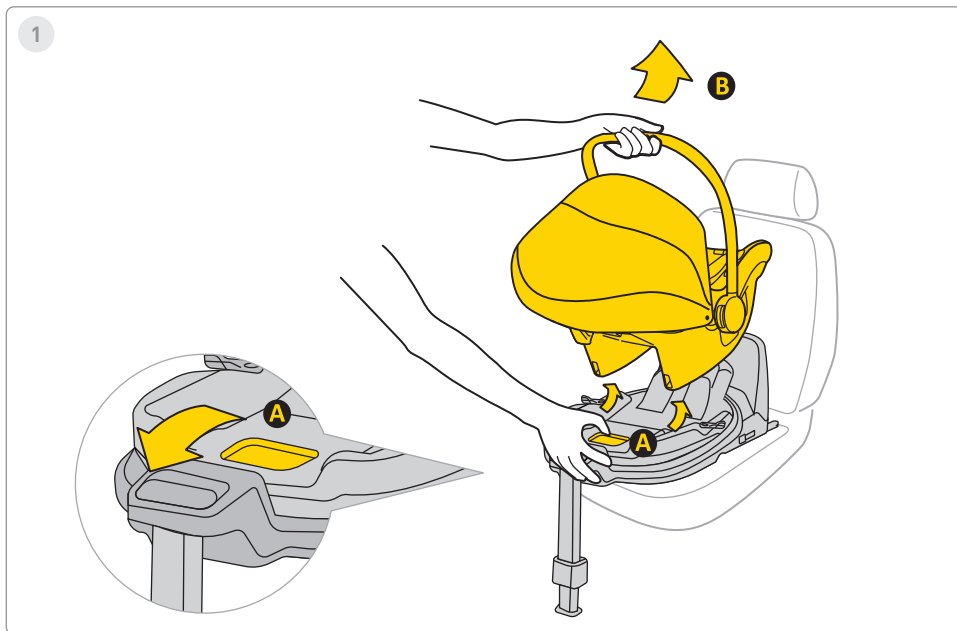

1. להסרת כיסא הבטיחות מהבסיס, משנו בידית השחרור "A" והטו בעדינות את הכיסא לפנים תוך כדי הרמה בידית "B".

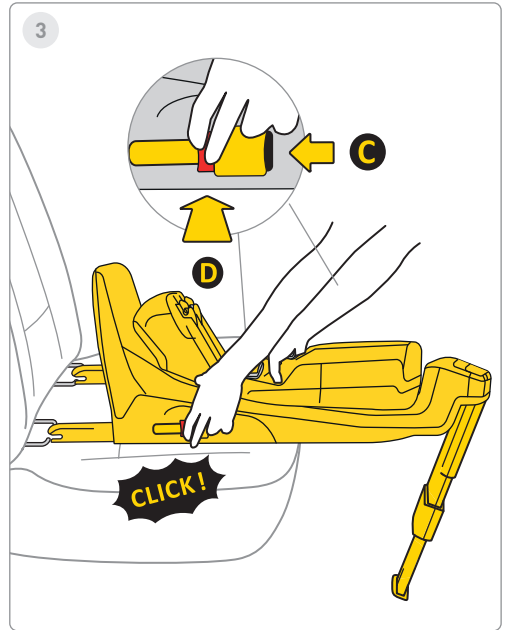
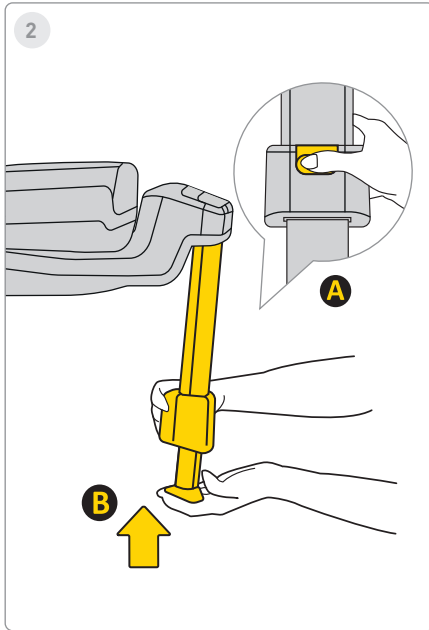

2. להכנסת הרגל, לחצו על כפתור "A", הכניסו את הרגל "B" למקומה המקורי ולאחר מכן קפלו אותה לחיסכון במקום.

3. לפירוק הבסיס מחיבורי האיזופיקס ברכב, לחצו תחילה על כפתור הנעילה "C", לאחר מכן על כפתור השחרור "D" וקפלו את תפסי האיזופיקס למקומם המקורי.

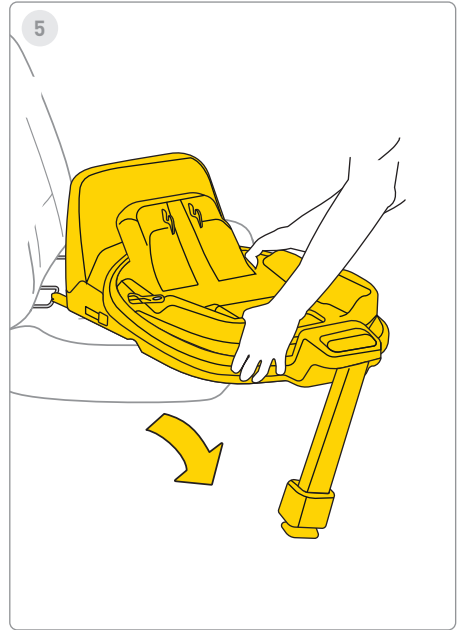
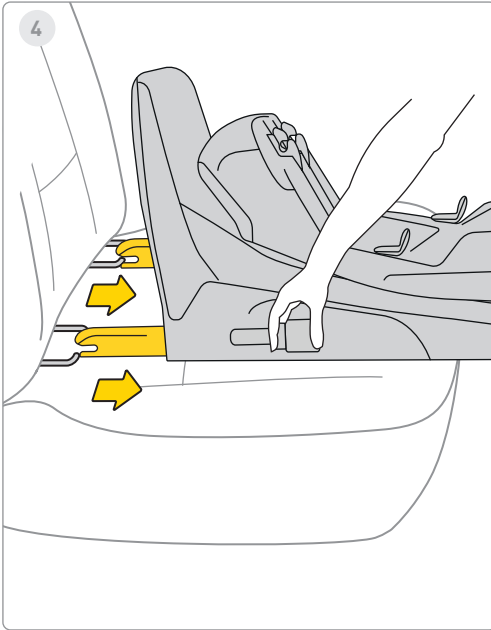

4. הכניסו את האיזופיקס עד למצב אחסון מלא.
5. הסירו את הבסיס מהרכב.



1

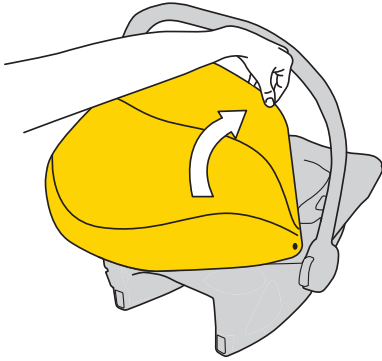

2

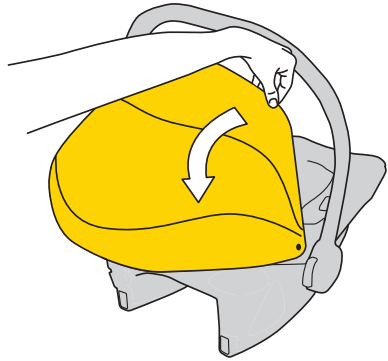

1. כדי לפרוש את מגן השמש, משכו את המסגרת הפלסטית וגלשו אותה קדימה כך שתכסה את הילד.
2. כדי לקפל את מגן השמש, דחפו את המסגרת הפלסטית לאחור, מאחורי כיסא הבטיחות.



3

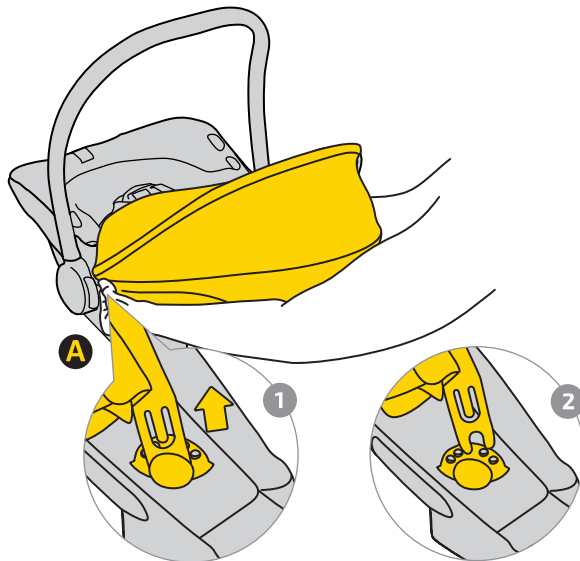

3. להסרת מגן השמש, שחררו את הסוגר "A".
משכו את המסגרת הפלסטית של הכיסוי 1 והוציאו אותה מהחיבורים 2 משני צידי כיסא הבטיחות.

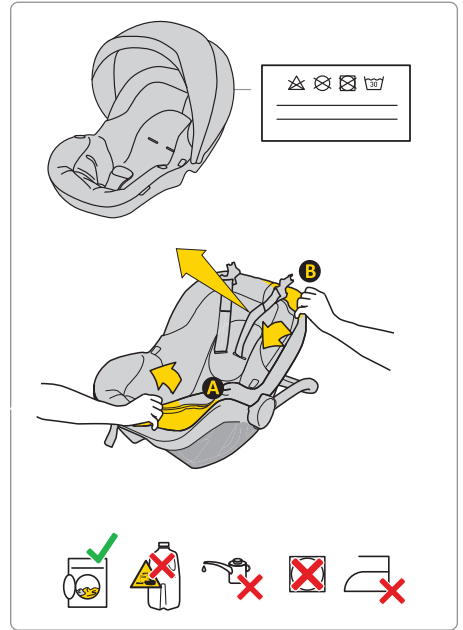

לשטיפת הריפוד, יש לעקוב אחר הוראות הכביסה המצורפות.
ניתן להסיר את הריפוד מהכיסא בקלות.
עקבו אחר ההוראות המוצגות בתמונות.

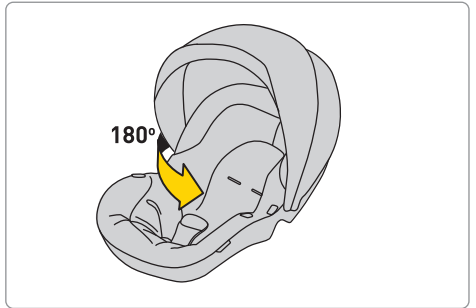
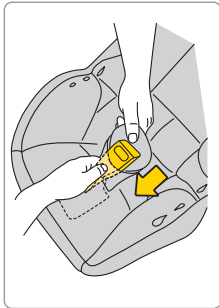
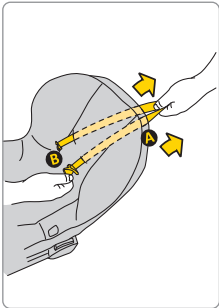
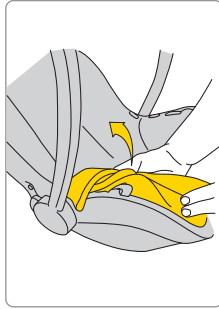
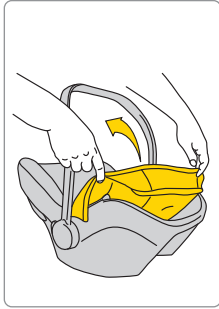
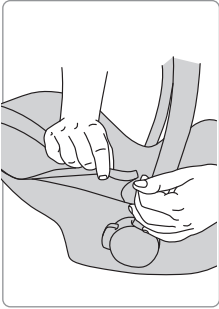

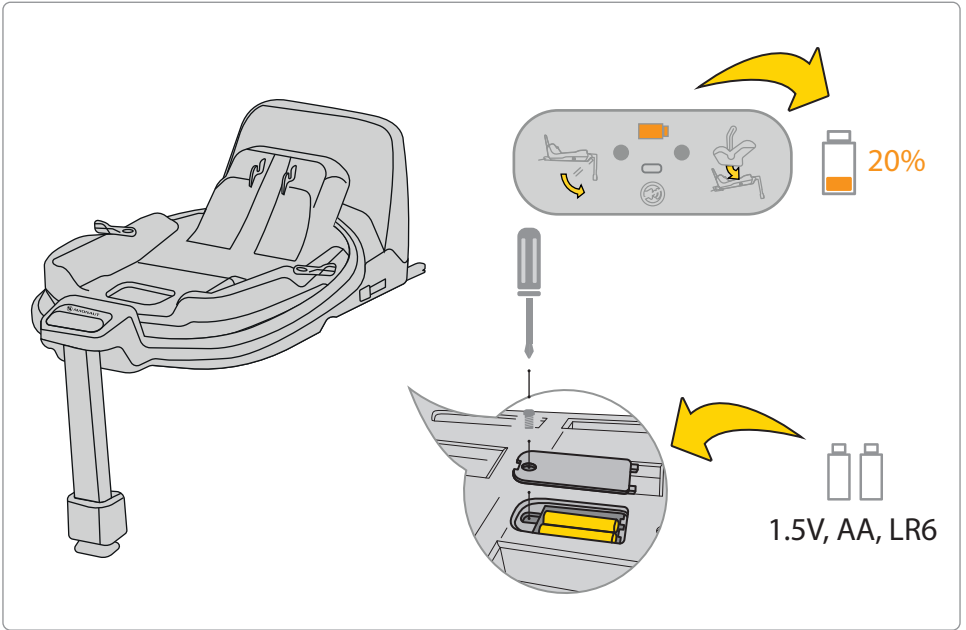

אם מד הסוללה בתצוגה מציג צבע כתום, יש להחליף את הסוללה.
לשם כך, הסיירו את המכסה שבבסיס והוציאו את הסוללות.

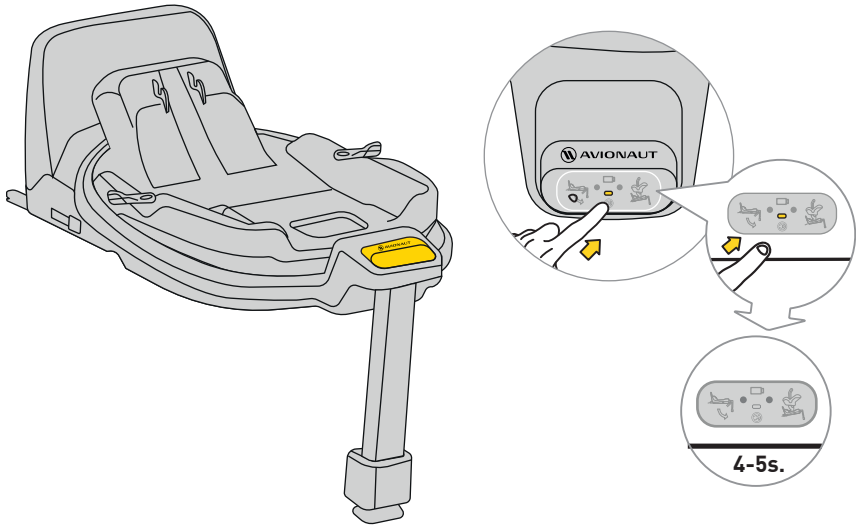

כדי להשתיק את הצליל, לחצו על כפתור התצוגה למשך 4-5 שניות.
 התצוגה תמשיך להראות חיבור חגורה ובסיס נכון/שגוי, אך הצליל יהיה מושקע.

- תמיד רתמו את הילד עם רצועות הבטיחות, גם כשאתם מחוץ לרכב.
- ודאו שרצועות הבטיחות מהודקות כראוי כך שהילד ישב נכון במושב.
- אנו לא ממליצים לקנות מושבי בטיחות משומשים – לעולם אין לדעת את ההיסטוריה שלהם. אם בכל זאת תבחרו לקנות אחד, ודאו שהשימוש בו מוכר ומתועד.
- אין להשתמש במושב הבטיחות omsoc במשך יותר מ-01 שנים.
- החליפו את מושב הבטיחות אם הוא היה מעורב בתאונה.
- אין לבצע שינויים במושב הבטיחות. הם עלולים לגרום לפגיעה חלקית או מלאה בבטיחותו.
- מושב הבטיחות חייב להיות מקובע ברכב בכל עת, גם כאשר אין בו ילד.
- היצרן מציין כי המושב עשוי להשאיר סימנים בריפוד הרכב – דבר זה בלתי נמנע בשל חובת חיבור הדוק. היצרן אינו אחראי לנזקים אלו.
- ודאו שהרצועות מהודקות כראוי ושהילד יושב במיקום הנכון במושב.
- אין להשתמש ברצועות הרתמה ללא כיסויים מרופדים.
- יש לוודא שניתן להכניס אצבע אחת בלבד (1 ס"מ) בין הרתמה לגוף הילד. אם הרווח גדול יותר – הידקו את הרצועות.
- התאימו את גובה הרצועות כך שיהיו בגובה כתפי הילד. זכרו: לכל ילד מבנה גוף שונה – בדקו בקביעות את מיקום הרצועות ביחס לכתפיים.
- בטיחות, שימוש ונסיעה
- לפני הקנייה, יש לבדוק את התקנת מושב הבטיחות ברכב כדי לוודא שניתן להרכיב ולהשתמש בו כראוי. התאמה בין סוג הרכב למושב היא קריטריון בטיחות חשוב ביותר. סיוע מהמוכר בהתקנה הראשונה מבטיח התקנה נכונה.
- זכרו: ההורים אחראים תמיד על בטיחות הילד במהלך הנסיעה.
- אין להשאיר את הילד ללא השגחה במושב – לא ברכב ולא מחוצה לו.
- אין להחזיק את הילד על הברכיים כשהרכב בתנועה.
- המקום הבטוח ביותר לילד בנסיעה הוא במושב האחורי.
- לפני כל נסיעה, ודאו כי חגורות הבטיחות אינן פגומות או מפותלות.
- כשהמושב מותקן, משענת הגב של המושב האחורי חייבת להיות נעולה.
- לפני כל נסיעה ודאו שמושב הקוסמו לא נלכד בדלת או חשוף לתנועת מטען או משענת.
- ודאו שכל המטען ברכב מאובטח היטב.
- אין להשתמש במושב קוסמו ללא הריפוד – הוא חלק ממערכת הבטיחות.
- ערכו הפסקות קצרות בנסיעות ארוכות – הילד זקוק גם לתנועה.
- כסו תמיד את מושב הבטיחות כאשר הרכב חונה בשמש. הריפוד והחלקים המתכתיים והפלסטיים עלולים להתחמם מאוד ולגרום לכוויות.

- להגנה מהשמש – חברו ופרשו את מגן השמש. זהו חלק ממושב הבטיחות.
 - השתמשו במושב omsoC tuanoivA כאשר הילד בגובה של 04–78 ס"מ ומשקלו אינו עולה על 31 ק"ג.
 - בעת התקנת מושב הבטיחות omsoC tuanoivA, השתמש במושב הפונה קדימה עם חגורת בטיחות בת שלוש נקודות. יש למתוח את החגורה ולהעבירה דרך כל הנקודות שמסומנות בירוק במושב.
 - הוראות התקנה מופיעות במדריך זה ועל מדבקת omsoC בצידי המושב.
 - השתמש רק במושב הפונה קדימה עם חגורת בטיחות בת שלוש נקודות לפי תקן ECE 61R. בצע בדיקה להתקנה נכונה של מושב הבטיחות.
 - בדקו את התקנת המושב. אם אחד הסמנים מציג אדום – יש לבצע תיקון ולבדוק שוב עד להופעת שני סימנים ירוקים.
 - מומלץ שכל רצועות ההצמדה יהיו מתוחות, רגל התמיכה תיגע ברצפת הרכב, ורצועות הרתמה יתאימו לגוף הילד ולא יהיו מסובבות. חלקית או מלאה בבטיחותו.
- תחזוקה והיגיינה**
1. הריפוד של מושב Pixel PRO 2.0 C יכול להיות כביסה במכונת כביסה בטמפרטורה של עד 30 מעלות צלזיוס עם מהירות סחיטה של עד 600 סל"ד.
 2. רכיבים אחרים של המושב ניתנים לניקוי במים וסבון באמצעות פגו רך.

3. שמור על מושבך נקי. אין להשתמש בתכשירי לחות או בחומרי ניקוי אגרסיביים.
4. אין להשתמש בחומרי סיכה, כימיקלים קשים או קרמי לחות הן על החלקים הנעים והן על רכיבים אחרים של המושב.

סְבִיבָה

- יש להרחיק חלקי אריזות פלסטיק מהישג ידם של ילדים כדי למנוע סכנת חנק.
- יש להשליך כראוי את הסוללות המחזקות את לוח המידע הממוקם בבסיס המושב.
- לשמירה על איכות הסביבה, לאחר שהמושב אינו בשימוש עוד, נא השלך אותו למתקן ניהול הפסולת המתאים, בהתאם לתקנות המקומיות.

בשאלות

- אם יש לך שאלות כלשהן, התקשר למשווק או למפיץ המורשה שלך. נא להכין את המידע הבא,
- הגיל, הגובה והמשקל של ילדך,
- להמותג והדגם של המכונית ומיקום הישיבה שבו אתה מתקין את מושב Pixel PRO 2.0 C ברכב.

באַחֲרִיּוֹת

- ה-Pixel PRO 2.0 C מכוסה באחריות של 24 חודשים..

רכישה, שחייבת להתבצע בתוך 24 חודשים שקדמו לתביעת השירות.

• אם יתעורר צורך לשלוח את המוצר לא נקודת שירות, להחזיר את המוצר למפיץ או מוכר. יחד עם זאת, יש להסכים על אופן המשלוח ועלויותיו, שכן אי ביצוע כן עלול לגרום לסירוב של הערב לכסות את עלויות המשלוח. ניתן לתקן נזקים ו/או פגמים שאינם מכוסים על ידי האחריות או זכויות הצרכן שלנו, ו/או נזקים ו/או פגמים במוצר שאינם מכוסים על ידי האחריות שלנו, תמורת תשלום מוסכם.

• החלף את המושב שלך במושב חדש אם הוא היה מעורב בתאונה. תצטרפו: דו"ח משטרה על התאונה, צילום התאונה המראה את המושב, או מידע מהמשטרה המאשר את התרחשות, הוכחת רכישה, אישור מחברת הביטוח שהכיסא לא נכלל בפיצוי, האחריות כרטיס, ולשלוח לנו את מושב התאונה.

זכויות הצרכן

• לצרכנים יש זכויות בהתאם לחקיקה החלה, אשר עשויה להשתנות ממדינה למדינה. זה האחריות אינה משפיעה על זכויות הצרכן על פי החקיקה הלאומית המתאימה.
• אחריות זו הוכנה על ידי KARWALA. ה. הרשומה בפולין.

• אנו מבטיחים בזאת שהמוצר היה מיוצר על פי תקני בטיחות ואיכות אירופאים עדכניים ושבזמן הרכישה המוצר נקי מפגמי ייצור וחומר.

• האחריות תקפה במדינת הרכישה ומתקיימת על ידי מפיץ מורשה.
• האחריות מכסה כל פגמי ייצור בחומרים ובעבודה, בתנאי שה המוצר משמש על פי מדריך ההוראות, בתנאים רגילים, על ידי משתמש הקצה הראשון, ותוך 24 חודשים מתאריך הרכישה. Avionuat לוקחת על עצמה אחריות לתיקון או החלפה של המוצר הפגום; עם זאת, בעל האחריות מחליט על אופן תיקון הפגם והתייחסות לתביעה.

• האחריות אינה מכסה נזקים הנגרמים משימוש יומיומי, כגון בלאי בדים, וכן דהיי טבעית של צבעים והידרדרות באיכות החומר הנובעת מהזדקנות רגילה של המוצר.

• האחריות אינה חלה גם על נזקים שנגרמו כתוצאה מהרס בשוגג, אי הקפדה על חוברת ההוראות, שימוש לא הולם, נזק עקב הזנחה, שריפה, מגע עם נוזלים או גורמים חיצוניים אחרים.

• בזמן תביעת אחריות, מושב omsoc חייב להיות בעל כל התוויות או מספרי הזיהוי וניתן לטפל בו רק על ידי אדם מורשה.

ברוצים להגיש תביעה?

• אם אתה מבחין בפגם וברצונך להגיש תביעה, פנה למוכר ממנו רכשת את ה-Pixel PRO 2.0 C בעת דיווח על תביעה, עליך להציג הוכחה

כתובת החברה היא: Ł.KARWALA

שרלייקה,

.lu לוקאשביצ'ה 172

פולין, Wielka Wręczyca 42-130

(1) מוצרים שנרכשו עם תוויות או מספרי זיהוי שהוסרו או השתנו

נחשבים לא מורשים. בשל חוסר היכולת לאמת את האותנטיות

של מוצרים אלו, האחריות אינה חלה עליהם.



Korisnički priručnik za dječju autosjedalicu Avionaut® Cosmo™

Važno!

Nemojte čitati ovaj priručnik na brzinu. Pažljivo ga pročitajte, sačuvajte za budućnost i držite ga uvijek pri ruci. Ako imate nedoumica, kontaktirajte nas. Putujte sigurno i ozbiljno shvatite svaku vožnju, čak i ako je određite samo nekoliko ulica dalje. Preporučujemo da upute čuvate zajedno s autosjedralicom tijekom cijelog vijeka trajanja.



Upozorenje:

Nemojte ni na koji način mijenjati autosjedalicu Cosmo jer to može utjecati na sigurnost djeteta.



Upozorenje:

Nikada ne postavljajte autosjedalicu Cosmo na povišenu površinu, npr. stol ili stolicu.



Upozorenje:

Nikada nemojte instalirati autosjedalicu Cosmo okrenutu suprotno od smjera vožnje na prednje suvozačevo sjedalo s aktivnim zračnim jastukom.



Pažnja:

Autosjedalicu Cosmo treba postavljati u automobil isključivo u smjeru suprotnom od vožnje.



Upozorenje:

Za više informacija pogledajte priručnik proizvođača vozila.

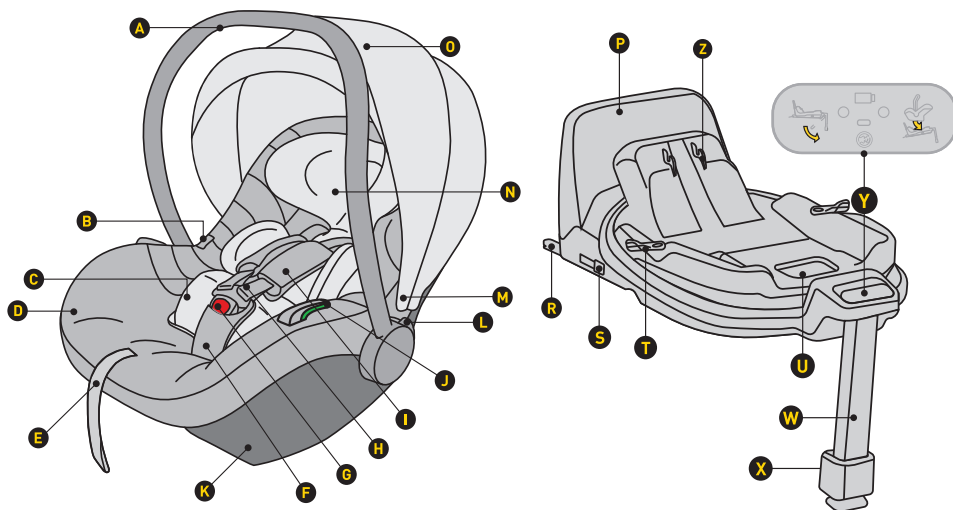

- A Ručke
- B Gumb za otpuštanje sjedalice s kolica
- C Umetak
- D Presvlaka
- E Regulator duljine sigurnosnog pojasa
- F Sigurnosni pojas s jastučićem
- G Kopča sigurnosnog pojasa
- H Naramenice
- I Naramenice s odvojivim jastučićima
- J Spojnik pojasa za kukove
- K Pričvršćivanje baze
- L Gumb za podešavanje položaja ručke
- M Pričvršćivanje sjedala
- N Naslon za glavu

- O Sjenilo za sunce
- P Okvir protiv okretanja
- R Pričvršćivanje ISOFIX baze
- S Gumb za otpuštanje ISOFIX konektora
- T Gumb za rotaciju
- U Poluga za otpuštanje sjedalice
- W Podesivi oslonac za noge
- X Gumb za podešavanje oslonca za noge
- Y Upravljačka ploča
- Z Mehanizam za pričvršćivanje sjedalice

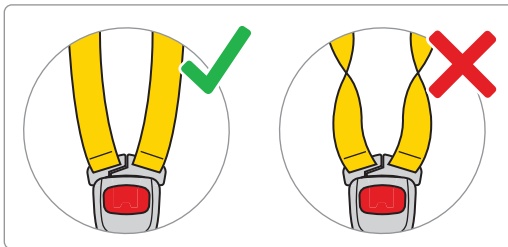
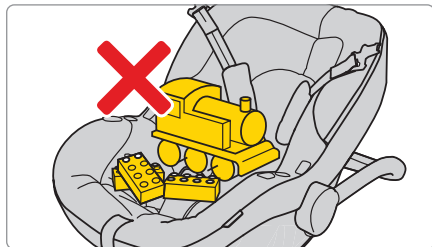
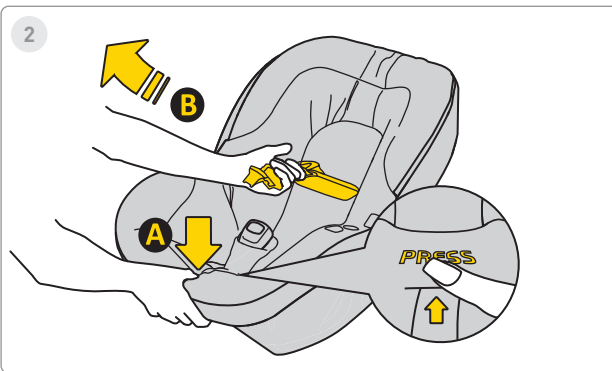
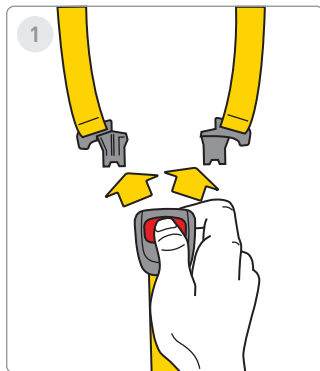

1. Pritisnite crvene gumbе kako biste otpustili kopču autosjedalice.

2. Otpustite pojaseve autosjedalice kako biste stvorili prostor za dijete. Pritisnite gumb "A" i povucite pojaseve "B" kako biste ih produžili.



3

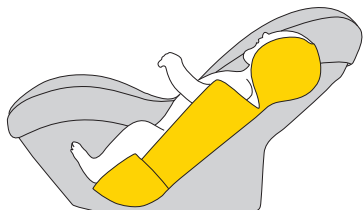

ca. 40-60cm

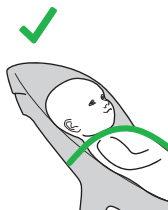

4

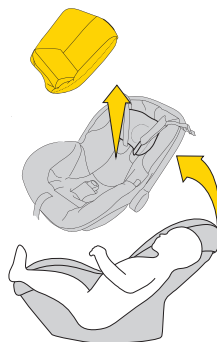

ca. >60cm

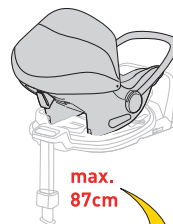
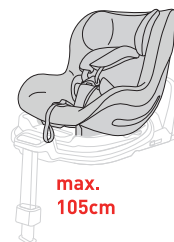
max.
87cmmax.
105cm

3. Ako vaše dijete ima visinu između 40 i 60 cm, koristite cijeli umetak.

4. Kada dijete premaši visinu od 60 cm, možete koristiti autosjedralicu bez umetka.

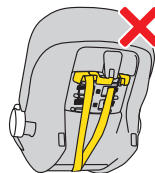
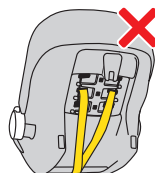
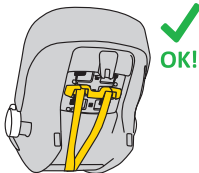
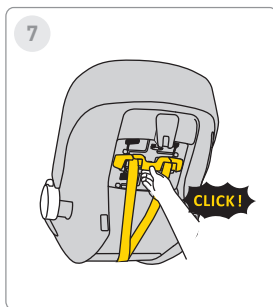
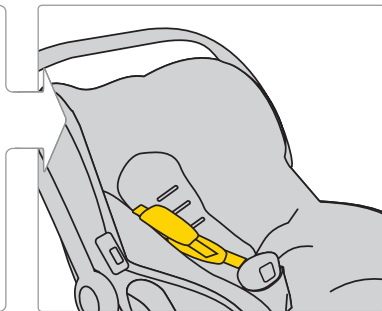
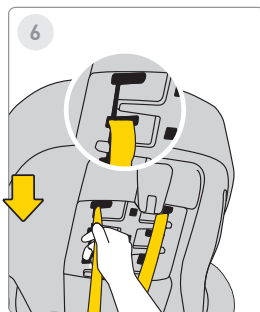
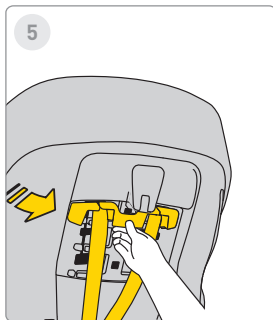

5. Za podešavanje visine sigurnosnih pojaseva, povucite plastičnu šipku pojasa i otkopčajte je.

6. Zatim pomaknite pojas u željeni položaj. Ne zaboravite to učiniti i kada mijenjate visinu pojasa u presvlaci.

7. Kada su pojasevi pravilno podešeni, ponovno postavite plastičnu šipku dok ne čujete "klik".

UPOZORENJE!

Naznačene visine djeteta u odnosu na umetke su samo PREPORUKE. Svako dijete je različito i raste različitim tempom, stoga je APSOLUTNI prioritet kod podešavanja umetka razina pojaseva u odnosu na ramena djeteta.

ZAPAMTITE – POJASEVI TREBAJU IZLAZITI U RAVNINI ILI NEPOSREDNO ISPOD RAMENA.



8

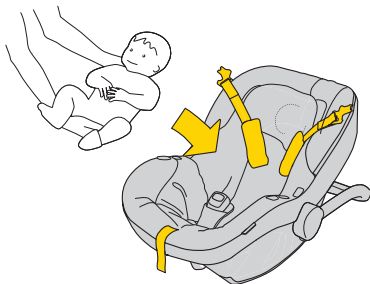

9

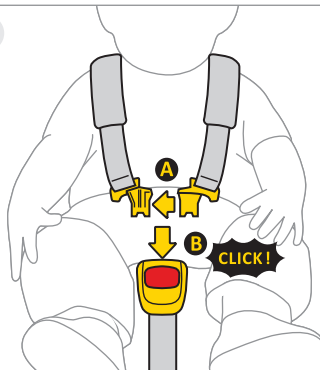

10

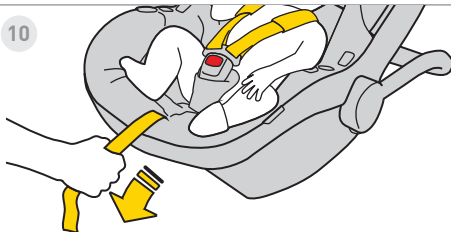

11



8. Premjestite pojaseve na strane autosjedalice. Stavite dijete u sjedalicu. Pazite da dijete pravilno sjedi, s leđima potpuno ostonjenim na naslon i da nijedan dio pojasa nije ispod leđa.

9. Spojite kopče "A" na pojasiima, a zatim ih umetnite u utor kopče "B". Zvuk "klik" označava da je kopča pravilno učvršćena.

10. Povucite središnji pojas prema naprijed dok dijete ne bude sigurno pričvršćeno.

11. Udaljenost između pojasa i tijela djeteta ne smije biti veća od 1 cm. Za provjeru, izvedite "test štipanja" – ako možete uhvatiti i štipnuti pojas, potrebno ga je dodatno zategnuti.



12

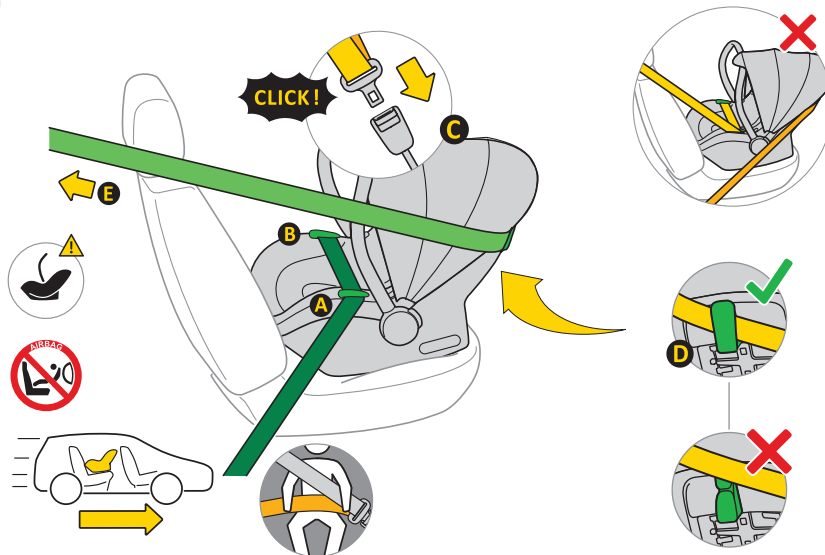

12.

- A. Postavite autosjedalicu na sjedalo vozila, u smjeru vožnje.
- B. Držite ručku autosjedalice u uspravnom položaju.
- C. Izvucite automatski sigurnosni pojas u 3 točke "E" i postavite dio oko bokova u vodilice "A" i "B".
- D. Zakopčajte mehanizam za zaključavanje "C" sigurnosnog pojasa u prihvat vozila.
- E. Zategnite pojas oko bokova tako da nema praznina.
- F. Provedite dijagonalni dio pojasa iza sjedalice kroz vodilicu "D".
- G. Provjerite zategnutost pojasa. Ako ima praznina, dodatno zategnite.



13

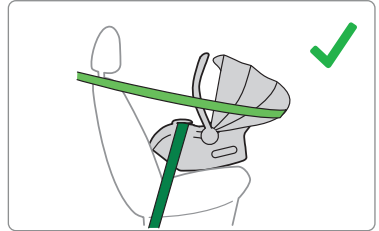
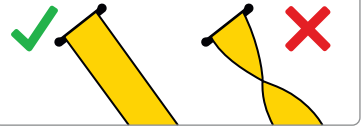
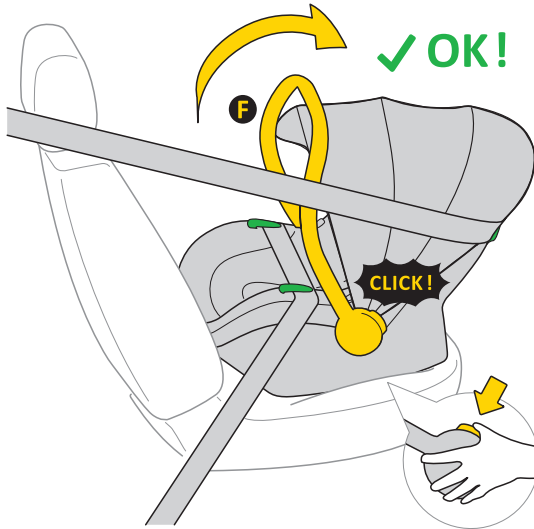

13. Nakon što je autosjedalica ispravno postavljena pomoću sigurnosnih pojaseva, pritisnite gumbe s obje strane sjedalice. Ručka "A" mora biti u uspravnom položaju.

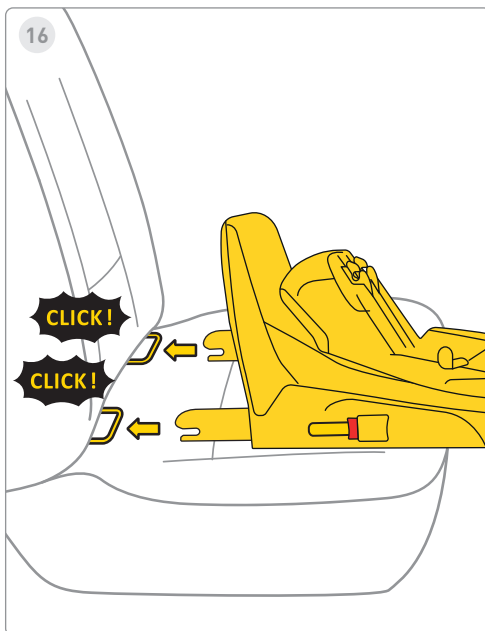
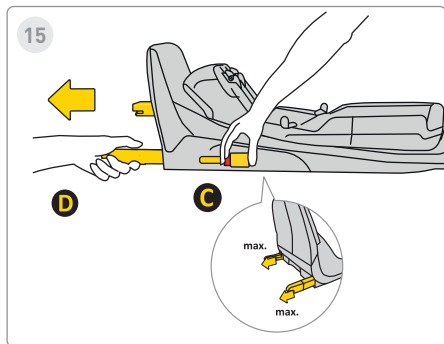
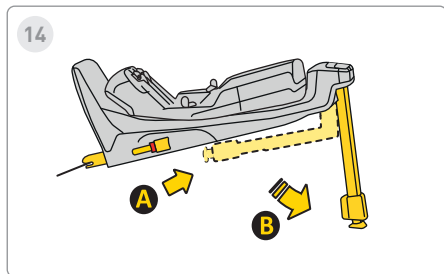

14. Produžite stabilizacijsku nogu iz položaja "A" u položaj "B".

15. Pritisnite gumb za otpuštanje Isofixa "C" i izvucite ga do maksimalnog položaja "D".

16. Poravnajte bazu s Isofix priključcima na sjedalu vozila i gurnite Isofix ruke dok ne čujete „klik“.

Isofix indikator prelazi iz crvene u zelenu boju, što označava ispravno pričvršćenje.



17

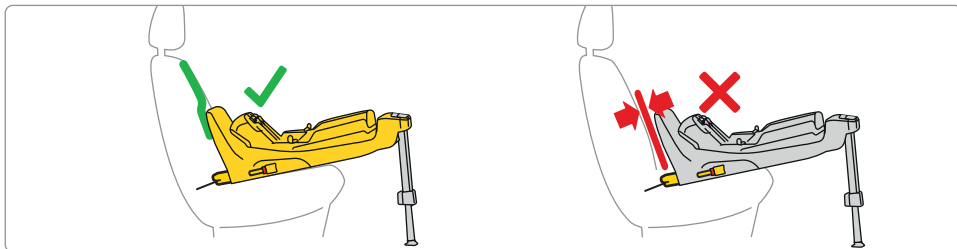
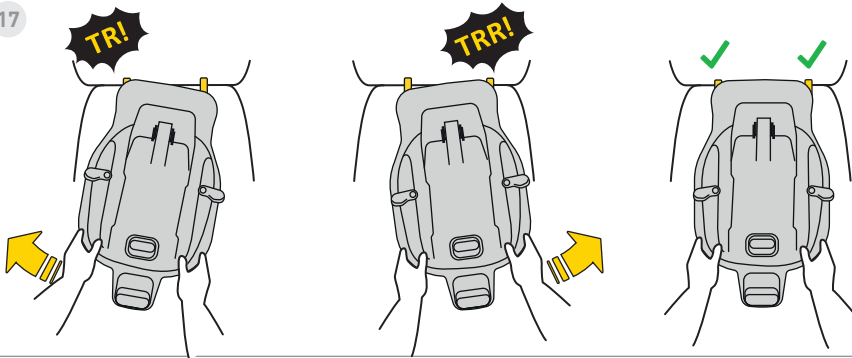

17. Gurnite bazu prema naslonu sjedala u vozilu.

Zapamtite: baza mora biti gurnuta što bliže naslonu sjedala.



18

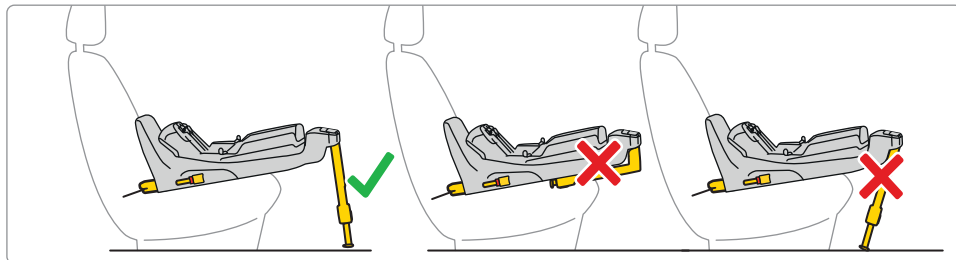
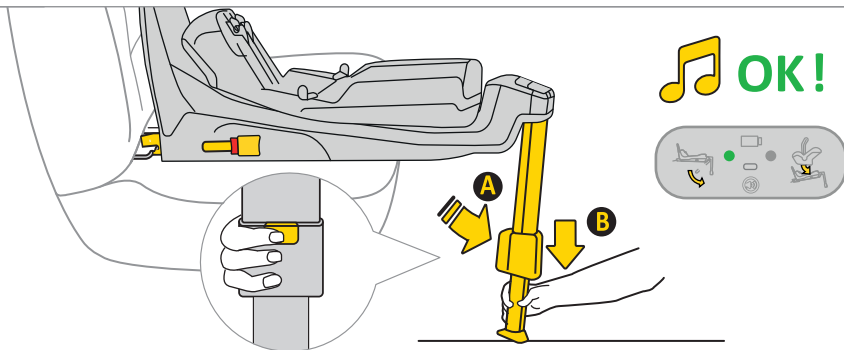

18. Pritisnite gumb za produženje noge „A“ i izvucite nogu dok čvrsto ne dotakne pod vozila. Kada je postavljanje ispravno, svjetlo na nozi mijenja boju iz crvene u zelenu.



19

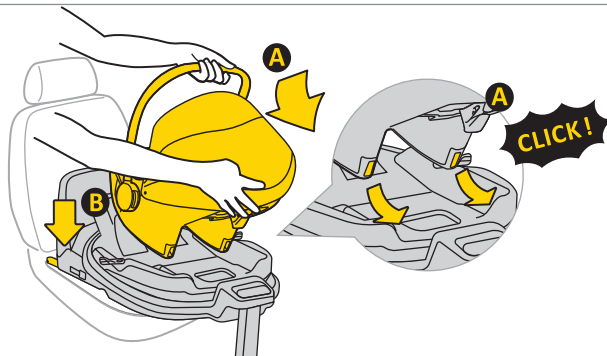

19. Postavite autosjedalicu u bazu. Umetnite sjedalo s bočne strane „A“ u kukice baze, zatim gurnite u položaj „B“. Nakon pravilnog umetanja, s desne strane prikazuje se zelena lampica.

Napomena: Koristite sjedalo samo s leđima u smjeru suprotnom od vožnje.

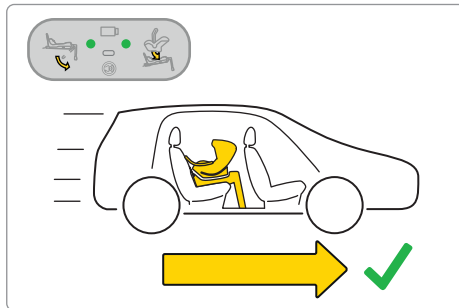
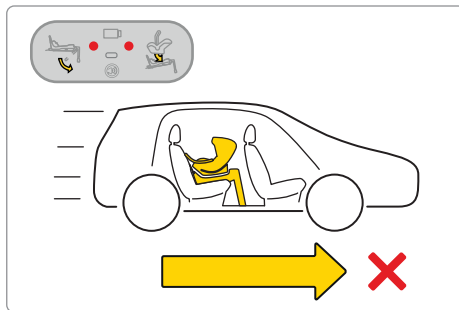
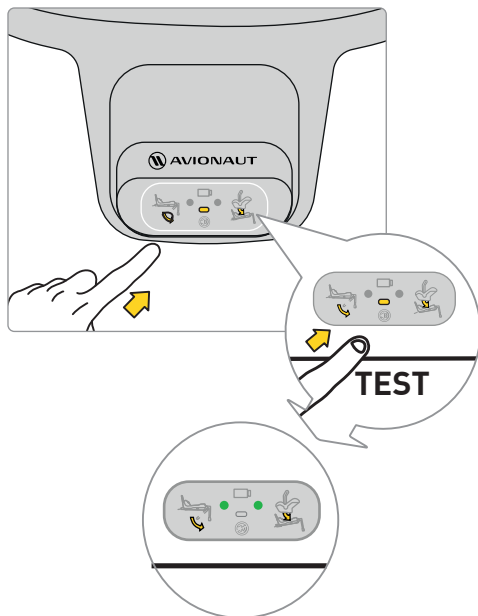

Prije nego što krenete na put s djetetom, testirajte elektronički sustav baze. Nakon pravilnog postavljanja autosjedalice i noge, na zaslону bi se trebale pojaviti dvije zelene točke.

Ako se pojave crvene točke, provjerite je li sjedalo i baza pravilno postavljena.



A line drawing of a stroller with a canopy and a handle.	✓	✗	✓
A line drawing of a car seat with a canopy.	✗	✓	✓
Sound	Three yellow musical notes.	Three yellow musical notes.	One yellow musical note.
Lights	A green circle followed by a red circle.	A red circle followed by a green circle.	Two green circles.

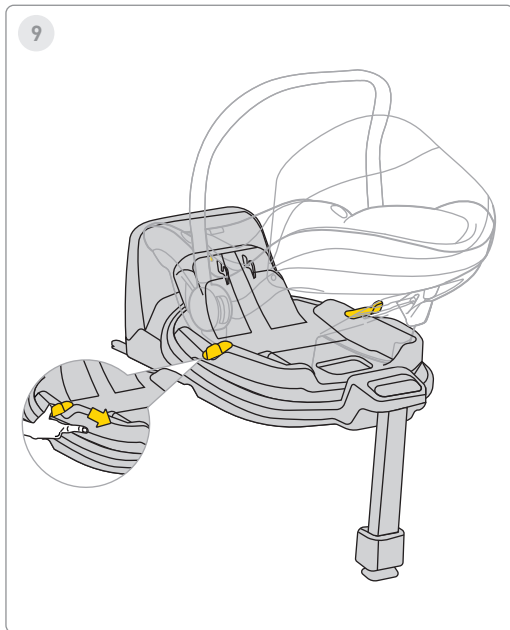

Za okretanje autosjedalice povucite ili pritisnite ručicu "A" i jednom rukom okrenite sjedalo u željenom smjeru.

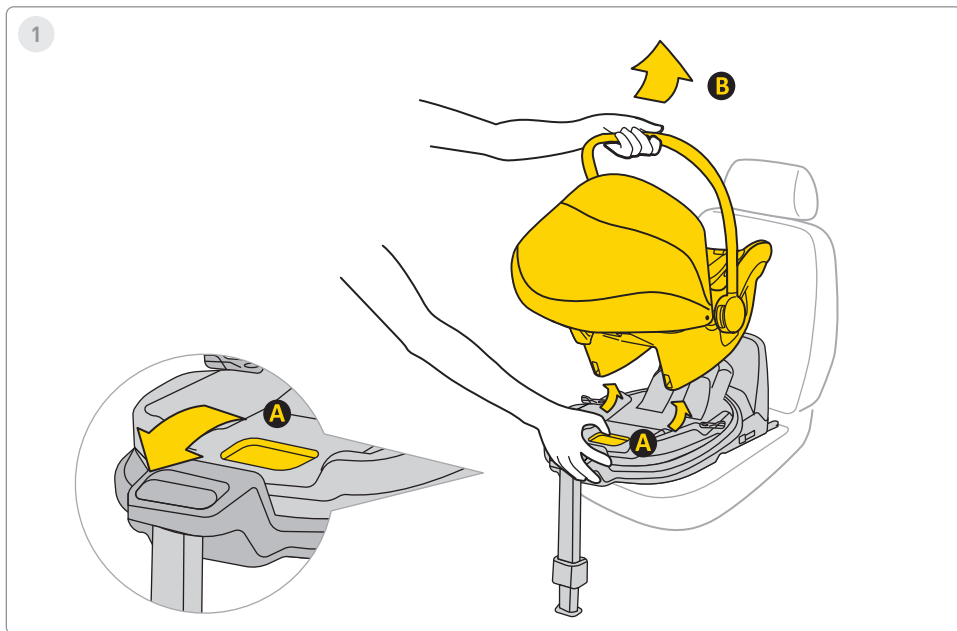

1. Za uklanjanje autosjedaalice s baze povucite ručicu za otpuštanje "A" i nježno nagnite sjedalo prema naprijed dok ga podižete za ručku "B".

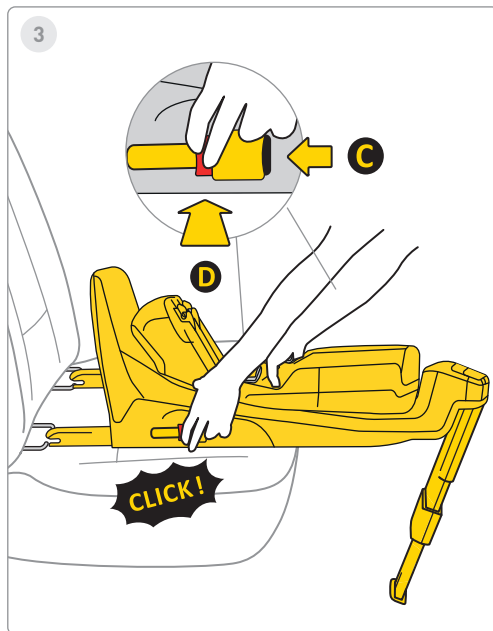
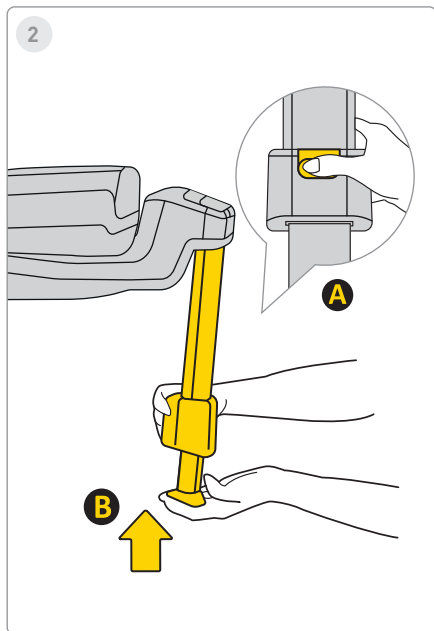

2. Za umetanje noge pritisnite gumb "A", umetnite nogu "B" u izvorni položaj, a zatim je preklomite radi uštede prostora.

3. Za uklanjanje baze s Isofix priključaka vozila prvo pritisnite gumb za zaključavanje "C", zatim gumb za otpuštanje "D" i preklomite Isofix kukice natrag u izvorni položaj.

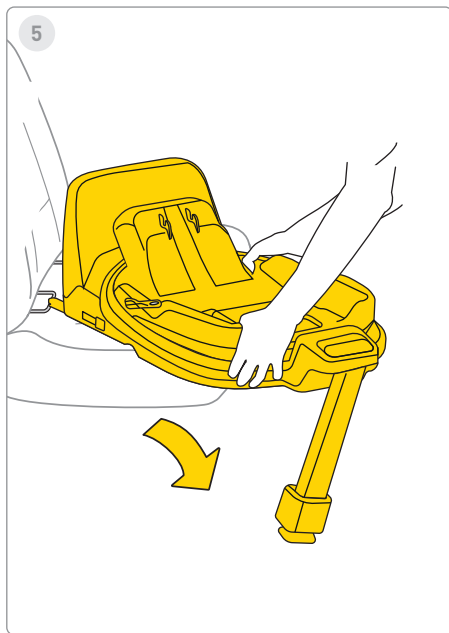
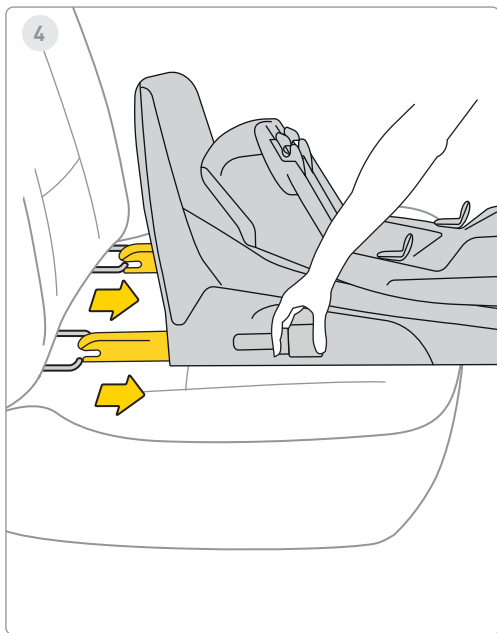

4. Umetnite Isofix u krajnji položaj za pohranu.

5. Uklonite bazu iz vozila.



1

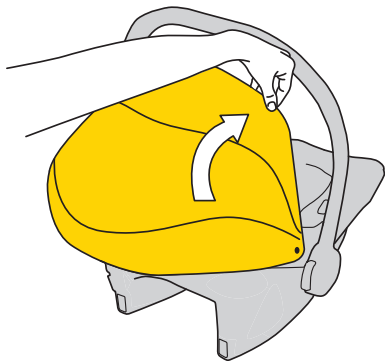

2

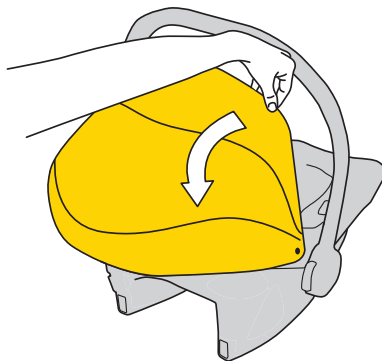

1. Za pokrivanje sjenila, povucite plastični okvir krova i pomaknite ga kako biste prekrili dijete.

2. Za otkrivanje sjenila, gurnite plastični okvir iza autosjedalice.



3

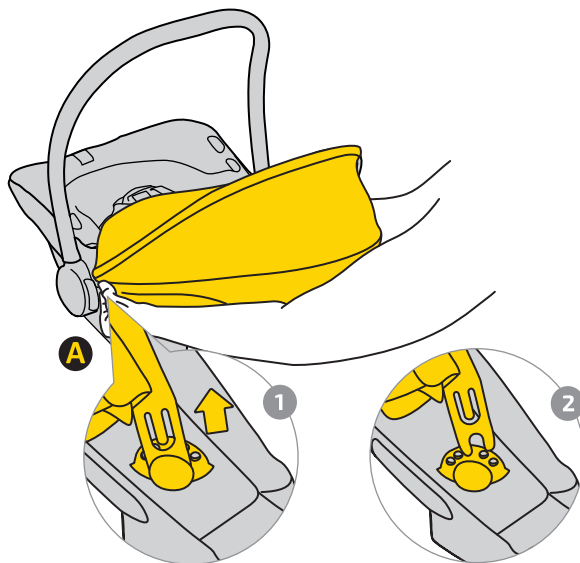

3. Za uklanjanje krova, otkopčajte kopču "A".

Povucite plastični okvir krova 1 i izvadite ga iz pričvršćenja 2 s obje strane autosjedalice.

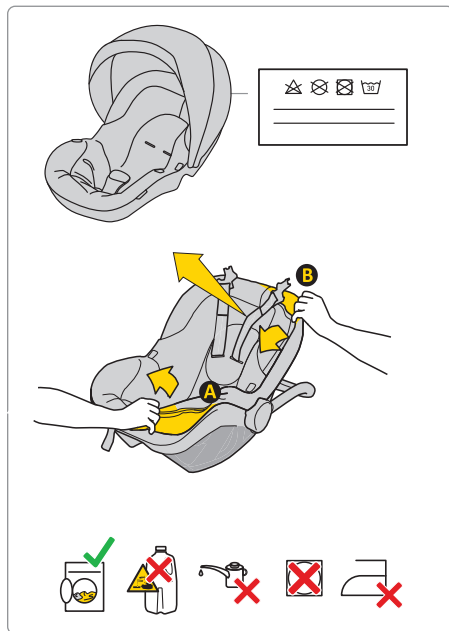

Za pranje preslake slijedite priložene upute za pranje. Preslaku možete lako skinuti s autosjedalice. Slijedite upute prikazane na slikama.

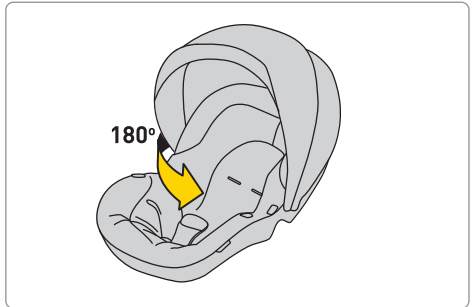
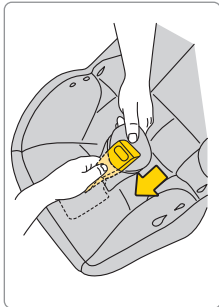
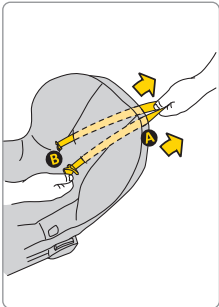
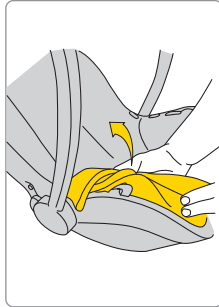
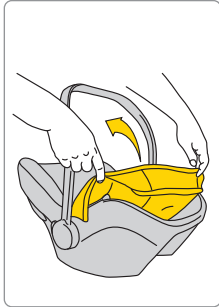
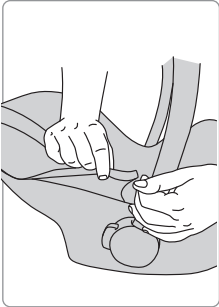

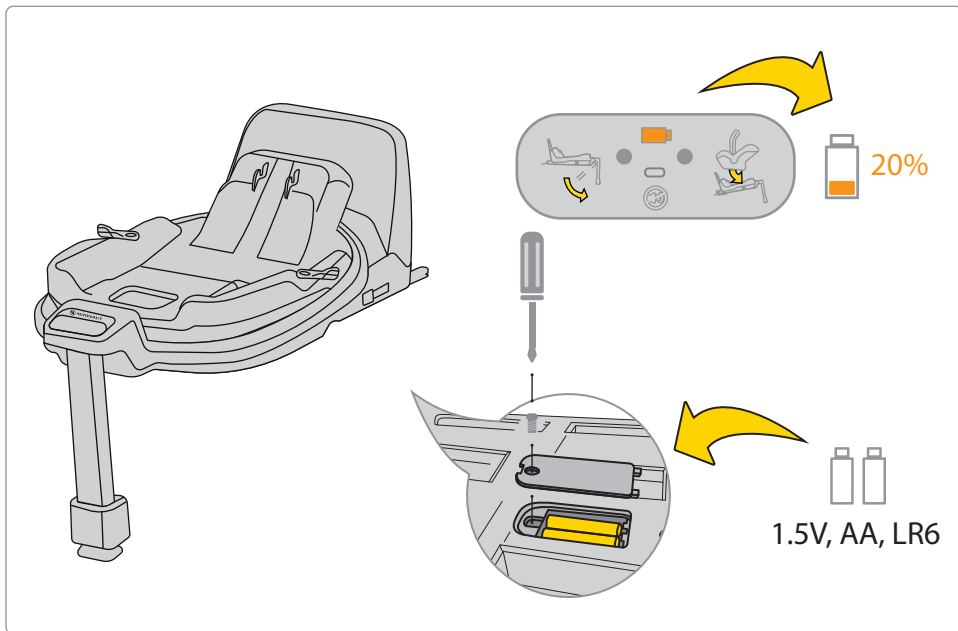

Ako je indikator baterije na zaslonu narančast, bateriju treba zamijeniti. Da biste to učinili, uklonite poklopac na dnu i izvadite baterije.

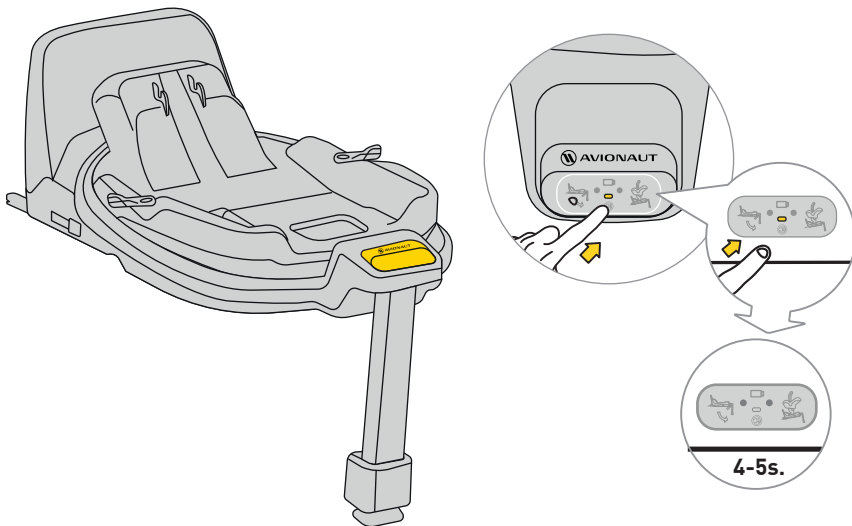

Za isključivanje zvuka pritisnite gumb na zaslonu i držite ga 4–5 sekundi. Zaslom će i dalje prikazivati ispravnu/neispravnu pričvršćenost pojasa i baze, ali zvuk će biti isključen.

Sigurnost, upotreba i putovanje

- Prije kupnje, svaku autosjedralicu treba postaviti u automobil kako bi se provjerilo može li se pravilno koristiti. Usklađenost modela autosjedralice s tipom automobila jedno je od najvažnijih sigurnosnih pravila. Pomoć prodavača pri prvoj instalaciji također osigurava pravilno postavljanje.
 - Zapamtite, roditelji su uvijek odgovorni za sigurnost djeteta tijekom vožnje.
 - Nikada ne ostavljajte dijete bez nadzora u autosjedalici, bilo u automobilu ili izvan njega.
 - Nikada ne držite dijete u krilu dok je vozilo u pokretu.
 - Najsigurnije mjesto za dijete u vožnji je stražnje sjedalo.
 - Prije svakog putovanja provjerite jesu li pojasevi neoštećeni i da nisu uvijeni.
 - Kada je autosjedralica postavljena, naslon stražnjeg sjedala mora biti zaključan i ne smije se pomicati.
 - Prije svakog putovanja provjerite je li sjedalo Cosmo zaglavljeno u vratima ili izloženo pokretanju prtljage ili naslona sjedala.
 - Osigurajte da je sav prtljag u automobilu čvrsto pričvršćen.
 - Nemojte koristiti autosjedralicu Cosmo bez presvlake jer je ona dio sigurnosnog sustava.
 - Tijekom dužih vožnji radite kratke pauze – i djetetu je potreban pokret.
 - Uvijek prekrijte sjedalo kada ostavljate automobil na suncu – presvlaka, kao i metalni i plastični dijelovi, mogu postati jako vrući i opeći dijete.
 - Uvijek pričvrstite dijete sigurnosnim pojasevima, čak i kada koristite sjedalo izvan automobila.
 - Provjerite jesu li sigurnosni pojasevi pravilno pričvršćeni i da je dijete ispravno smješteno u sjedalu.
 - Ne preporučujemo kupovinu rabljenih autosjedralica – nikada ne možete biti sigurni u njihovu povijest. Ako se ipak odlučite, odaberite onu s poznatom poviješću.
 - Nemojte koristiti sjedalo Cosmo više od 10 godina.
 - Zamijenite sjedalo ako je sudjelovalo u nesreći.
 - Ne vršite nikakve preinake na sjedalu. To može dovesti do gubitka sigurnosti.
 - Dječja autosjedralica uvijek mora biti pričvršćena u vozilu, čak i kada dijete nije u njoj.
 - Proizvođač napominje da sjedalo može ostaviti udubljenja na presvlakama vozila. To je neizbježno zbog potrebe za čvrstim postavljanjem. Proizvođač ne snosi odgovornost za takva oštećenja.
 - Provjerite jesu li pojasevi pravilno zakopčani i dijete ispravno postavljeno u sjedalu.
-

- Pojasevi za vezivanje djeteta ne smiju se koristiti bez zaštitnih jastučića.
 - Iznad tijela djeteta i pojasa ne smije biti više od jednog prsta (1 cm). Ako je više – zategnite pojas.
 - Podesite visinu pojaseva tako da budu u razini djetetovih ramena. ZAPAMTITE: Svako dijete ima različite proporcije tijela – redovito provjeravajte položaj pojasa.
 - Ako želite zaštititi dijete od sunca, pričvrstite i otvorite sjenilo. Sjenilo je dio autosjedalice.
 - Koristite Avionaut Cosmo kada je dijete visoko između 40 i 87 cm i teži do 13 kg.
 - Prilikom postavljanja autosjedalice Avionaut Cosmo koristite sjedalo okrenuto prema naprijed s trotočkovnim sigurnosnim pojasom. Pojas treba biti zategnut i provučen kroz sve točke na sjedalu označene zelenom bojom.
 - Upute za pravilnu instalaciju nalaze se u ovom priručniku i na Cosmo naljepnici sa strane sjedalice.
 - Koristite samo sjedalo okrenuto prema naprijed koje je opremljeno trotočkovnim sigurnosnim pojasom u skladu sa standardom ECE R16. Izvršite test ispravne instalacije autosjedalice.
- Provjerite je li sjedalo ispravno postavljeno. Ako jedan od indikatora prikazuje crveno – ponovite postupak dok oba ne pokažu zeleno.
 - Preporučuje se da su svi pojasevi čvrsto zategnuti, potporna noga u kontaktu s podom, a pojasevi za dijete pravilno podešeni i neuvrnuti.
- ### Održavanje i higijena
1. PresvlakeCosmosjedala mogu biti prati u perilici rublja na temperaturi do 30°C uz brzinu centrifuge do 600 RPM.
 2. Ostali dijelovi sjedala mogu se čistiti vodom i sapunom pomoću meke spužve.
 3. Održavajte svoje sjedalo čistim. Nemojte koristiti hidratantna sredstva ili agresivna sredstva za čišćenje.
 4. . Nemojte koristiti maziva, jake kemikalije ili ovlaživače na pokretnim dijelovima i drugim komponentama sjedala.
- ### Okoliš
- Plastične dijelove pakiranja treba držati izvan dohvata djece kako bi se izbjegla opasnost od gušenja.
-

- Baterije koje napajaju informacijsku ploču koja se nalazi u podnožju sjedala trebaju se pravilno zbrinuti.
- Radi zaštite okoliša, nakon što se sjedalo više ne koristi, odložite ga na odgovarajuće mjesto za zbrinjavanje otpada, u skladu s lokalnim propisima.

Pitanja

- Ako imate bilo kakvih pitanja, nazovite svog prodavača ili ovlaštenog distributera. Molimo pripremite sljedeće podatke:
- dob, visinu i težinu vašeg djeteta,
- marku i model automobila i položaj sjedenja na koji postavljate sjedalicu Cosmo 2.0 C u vozilu.

Jamstvo

- Cosmo je pokriven jamstvom od 24 mjeseca.
- Ovime jamčimo da je proizvod bio proizveden prema važećim europskim standardima sigurnosti i kvalitete te da u trenutku kupnje proizvod nema grešaka u proizvodnji i materijalu.
- Jamstvo vrijedi u zemlji kupnje i ispunjava ga ovlašteni distributer.
- Jamstvo pokriva sve nedostatke u proizvodnji u materijalu i izradi, pod uvjetom da proizvod koristi prvi krajnji korisnik u skladu s uputama za uporabu,

pod normalnim uvjetima, unutar 24 mjeseca od datuma kupnje. Avionaut preuzima odgovornost za popravak ili zamjenu neispravnog proizvoda; no nositelj jamstva odlučuje o načinu otklanjanja kvara i rješavanju reklamacije.

- Jamstvo ne pokriva oštećenja uzrokovana svakodnevnom uporabom, kao što je trošenje tkanine, kao ni prirodno blijeđenje boja i pogoršanje kvalitete materijala kao rezultat normalnog starenja proizvoda.
- Jamstvo se također ne odnosi na štete uzrokovane slučajnim uništenjem, nepridržavanjem priručnika s uputama, neprikladnom uporabom, oštećenjima uslijed nemara, požara, kontakta s tekućinama ili drugih vanjskih uzroka.
- U trenutku podnošenja jamstvenog zahtjeva, Cosmo sjedalo mora imati sve oznake ili identifikacijske brojeve i može ga servisirati samo ovlaštena osoba.

Želite podnijeti zahtjev?

- Ako primijetite nedostatak i želite podnijeti reklamaciju, obratite se prodavaču od kojeg ste kupili Cosmo. Prilikom prijave reklamacije morate predložiti dokaz o kupnji, koja mora biti obavljena unutar 24 mjeseci prije zahtjeva za uslugu.

- Ako je potrebno poslati proizvod na a servisnom mjestu, vratite proizvod distributeru ili prodavač. Istodobno se dogovorite o načinu dostave i njezinim troškovima jer ako to ne učinite, jamac može odbiti pokriti troškove dostave. Oštećenja i/ili nedostaci koji nisu obuhvaćeni našim jamstvom ili pravima potrošača, i/ili oštećenja i/ili nedostaci proizvoda koji nisu obuhvaćeni našim jamstvom, mogu se popraviti uz dogovorenu naknadu.
- Zamijenite svoje sjedalo novim ako je sudjelovalo u nesreći. Trebat će vam: policijsko izvješće o nezgodi, fotografija nezgode na kojoj se vidi sjedalo ili podaci policije koji potvrđuju događaj, dokaz o kupnji, potvrda osiguravajućeg društva da sjedalo nije uključeno u odštetu, jamstvo karticu i da nam pošaljete sjedalo za nezgodu.

Prava potrošača

- Potrošači imaju prava u skladu s primjenjivim zakonodavstvom, koje se može razlikovati ovisno o zemlji. Ovaj jamstvo ne utječe na prava potrošača prema odgovarajućem nacionalnom zakonodavstvu.

- Ovo jamstvo pripremila je tvrtka Ł.KARWALA registrirana u Poljskoj.

Adresa tvrtke je:

Ł.KARWALA

Szarlejka,

ul. Łukaszewicza 172

42-130 Wręczyca Wielka, POLJSKA

(1) Proizvodi kupljeni s uklonjenim ili izmijenjenim naljepnicama ili identifikacijskim brojevima smatraju se neovlaštenim. Zbog nemogućnosti provjere autentičnosti ovih proizvoda, na iste se ne odnosi jamstvo.



Használati útmutató az Avionaut® Cosmo™ gyereküléshez

Fontos!

Ne olvassa el sietve ezt az útmutatót. Figyelmesen tanulmányozza, őrizze meg a jövőre, és tartsa mindig kéznél. Kétség esetén vegye fel velünk a kapcsolatot. Utazzon biztonságosan, és vegye komolyan minden autótutat, még akkor is, ha a célállomás csak néhány sarkokra van. Javasoljuk, hogy az útmutatót az ülés használati ideje alatt tartsa az ülés mellett.



Figyelem:

Soha ne módosítsa a Cosmo gyerekülést, mivel ez befolyásolhatja a gyermek biztonságát.



Figyelem:

Soha ne helyezze a Cosmo gyerekülést emelt felületre, például asztalra vagy székre.



Figyelem:

Soha ne szerelje be a Cosmo gyerekülést menetiránynak háttal az első utasülésre, ha ott működik a légszák.



Figyelem:

A Cosmo gyerekülést kizárólag menetiránynak háttal szabad az autóba szerelni.



Figyelem:

További információért lásd a jármű gyártói kézikönyvét.

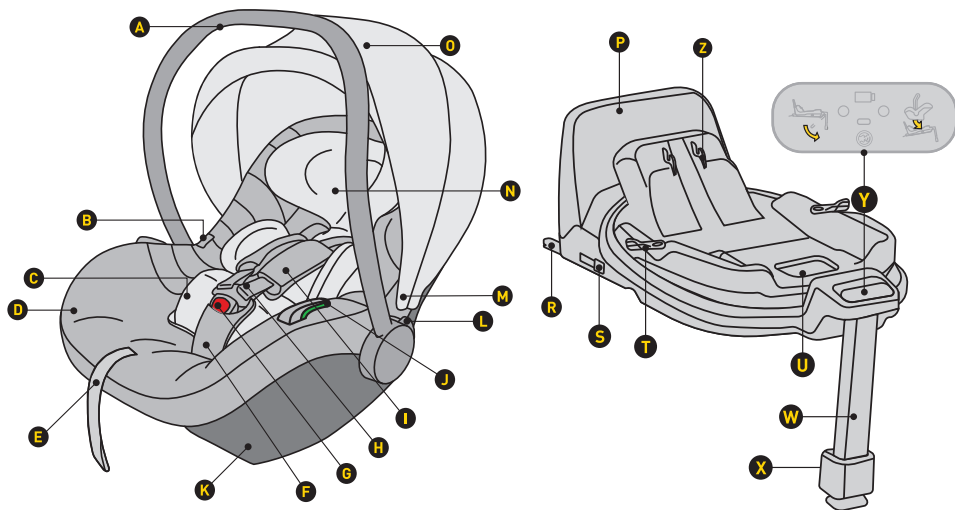

- A Fogantyúk
- B Gomb az ülés leválasztásához a babakocsiról
- C Betét
- D Kárpit
- E Biztonsági öv hosszának állítója
- F Biztonsági öv párnázattal
- G Biztonsági öv zár
- H Vállpántok
- I Vállpántok levehető párnázattal
- J Csípőöv csatlakozó
- K Alap rögzítése
- L Gomb a fogantyú beállításához
- M Napellenző rögzítő
- N Fejtámla

- O Napellenző
- P Forgásgátló keret
- R ISOFIX alap rögzítés
- S ISOFIX csatlakozó kioldógomb
- T Forgógomb
- U Ülész kioldókar
- W Állítható lábtartó
- X Lábtartó beállító gomb
- Y Vezérlőpanel
- Z Ülészrögítítő mechanizmus

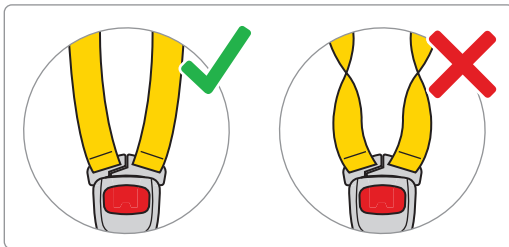
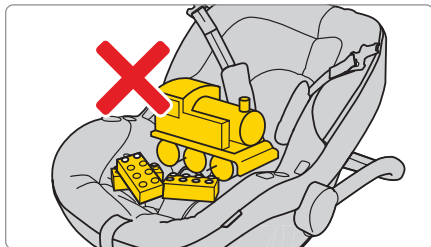
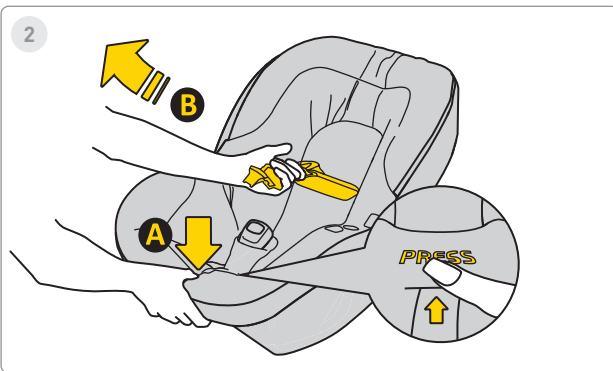
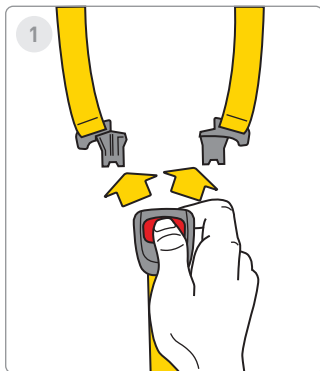

1. Nyomja meg a piros gombokat az ülészat kioldásához.

2. Lazítsa meg az autósülés biztonsági öveit, hogy legyen hely a gyermek számára. Nyomja meg az „A” gombot, és húzza meg a „B” öveket azok meghosszabbításához.



3

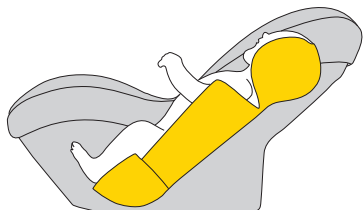

ca. 40-60cm

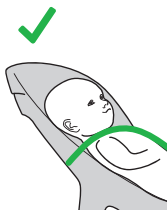
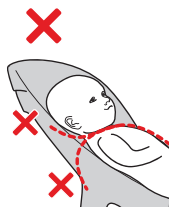

4

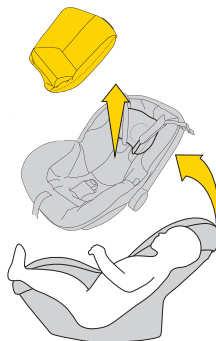

ca. >60cm

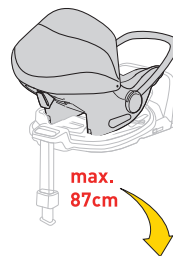
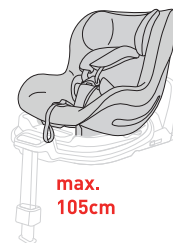
max.
87cmmax.
105cm

3. Ha gyermeke magassága 40–60 cm, használja a teljes belső párnát.

4. Amikor a gyermek meghaladja a 60 cm magasságot, az ülés a betét nélkül is használható.

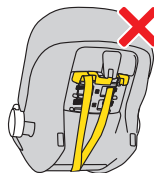
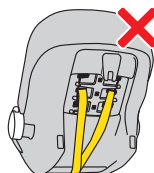
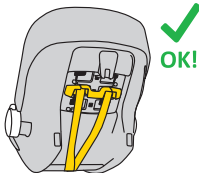
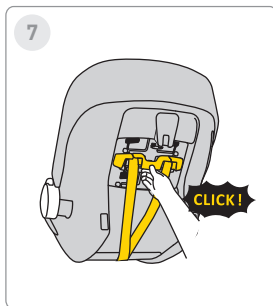
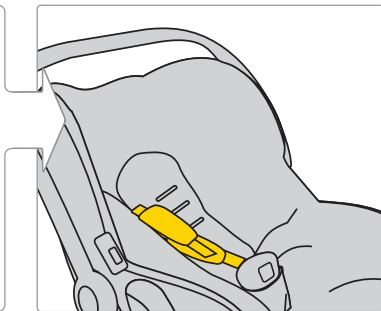
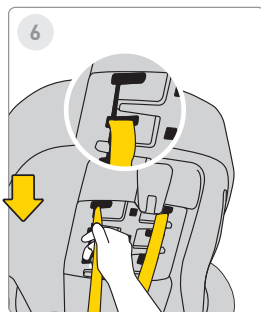

5. A biztonsági övek magasságának beállításához húzza ki az övtartó rudat, és oldja ki azt.

6. Ezután helyezze át az övet a kívánt pozícióba. Ne felejtse el a huzatban is elvégezni ezt a magasságmódosítást.

7. Miután az övek helyesen vannak beállítva, rögzítse vissza a műanyag rudat, amíg egy „kattanást” nem hall.

FIGYELMEZTETÉS!

A gyermek magasságára vonatkozó betétbeállítási javaslatok csak AJÁNLÁSOK. Minden gyermek más ütemben növekszik, ezért az ABSZOLÚT prioritás az övek vállhoz viszonyított helyzete.

NE FELEDJE – AZ ÖVEKNEK A VÁLLAL EGYVONALBAN VAGY KICSIT ALÁBB KELL KIJÖNNIÜK.



8

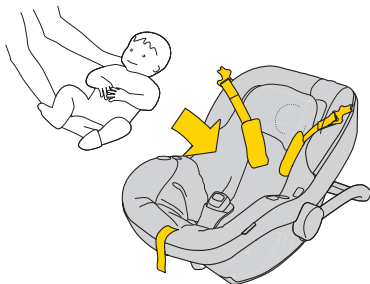

9

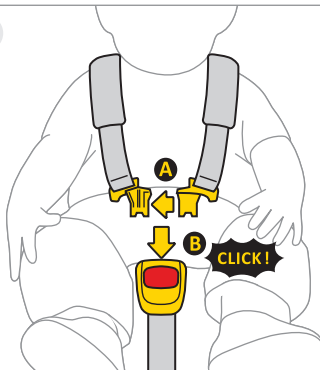

10

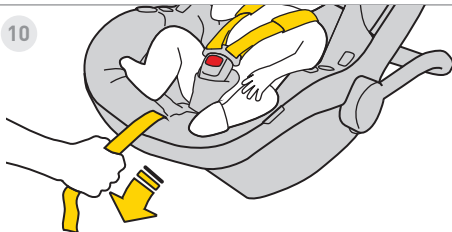

11



8. Húzza a hevedereket az ülés oldalára. Helyezze a gyermeket az ülésbe. Győződjön meg arról, hogy a gyermek megfelelően ül, a háta teljesen az ülés háttámláján nyugszik, és semmilyen rész nem kerül a háta alá.

9. Csatlakoztassa az "A" csatokat, majd helyezze azokat a "B" csat nyílásába. A „kattanás” a helyes rögzítést jelzi.

10. Húzza előre a középső hevedert, amíg a gyermek biztonságosan nincs bekötve.

11. A heveder és a gyermek teste közötti távolság legfeljebb 1 cm lehet. Végezze el a "csípépróbat": ha meg tudja fogni és össze tudja csípni a hevedert, akkor az túl laza – húzza meg jobban.



13

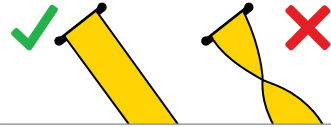
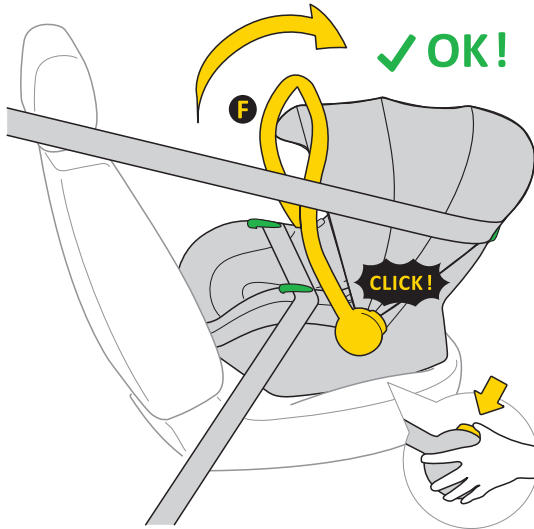

13. Miután az autósülést megfelelően rögzítette a biztonsági övekkel, nyomja meg az ülés mindkét oldalán található gombokat. Az "A" fogantyúnak függőleges helyzetben kell lennie.

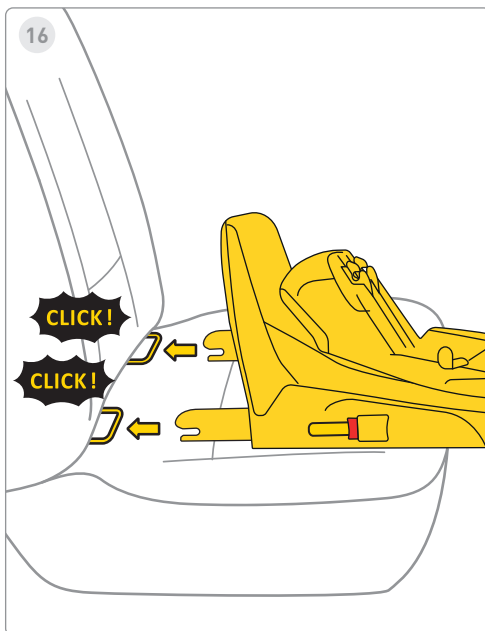
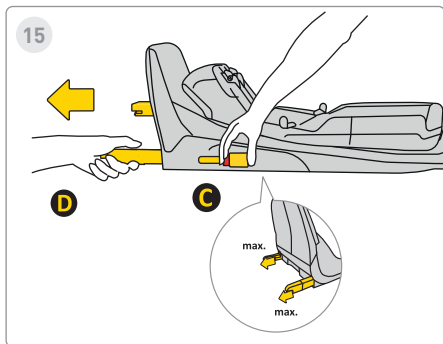
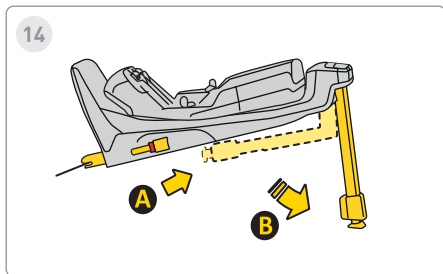

14. Húzza ki a stabilizáló lábat "A" pozícióból "B" pozícióba.

15. Nyomja meg az Isofix kioldógombot "C", majd húzza ki teljesen a "D" pozícióig.

16. Igazítsa az alapot a jármű ülésén lévő Isofix rögzítésekhez, és tolja be az Isofix karokat, amíg kattantást nem hall.

Az Isofix kijelző pirosról zöldre vált, ami a helyes rögzítést jelzi.



17

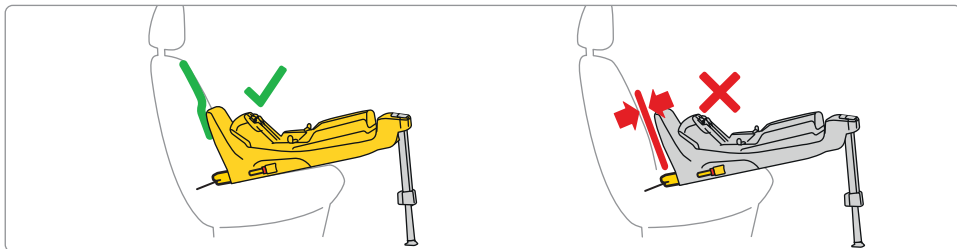
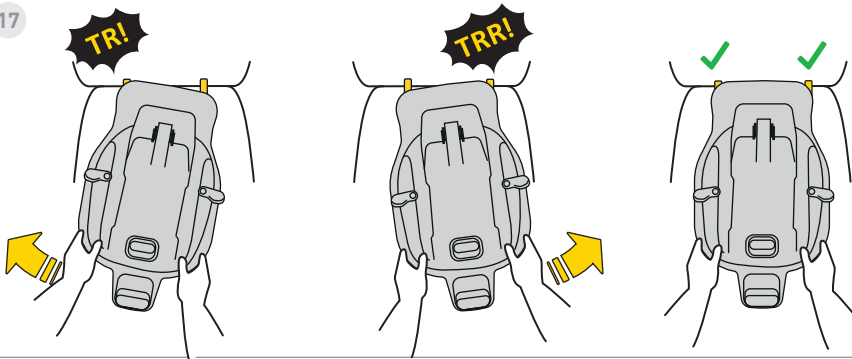

17. Nyomja az alapot a jármű ülésének háttámlája felé.

Ne feledje: az alapot a lehető legközelebb kell tolni a háttámlához.

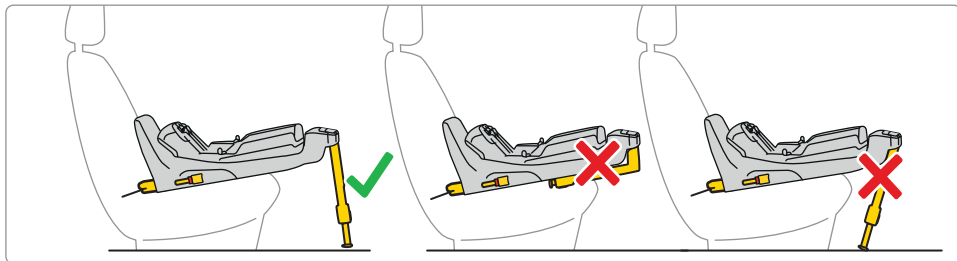
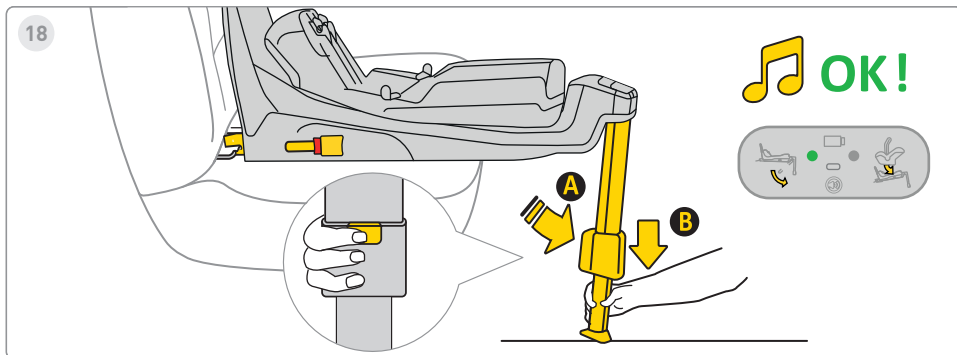

18. Nyomja meg az „A” lábhosszabbító gombot, és húzza ki a lábat, amíg az szilárdan nem támaszkodik a jármű padlójára. Helyes beszerelés esetén a kijelző fénye pirosról zöldre vált.



19

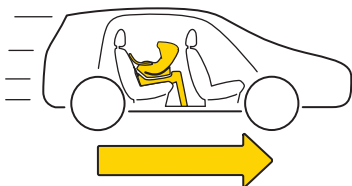
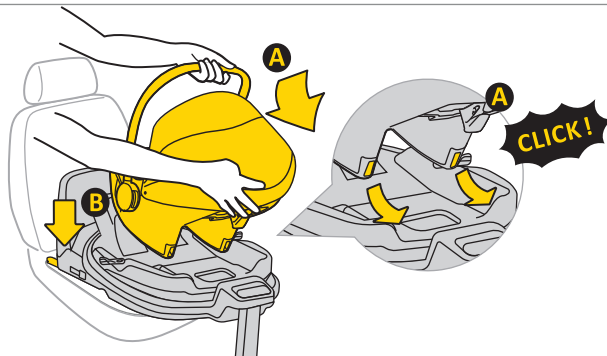

19. Helyezze a gyerekülést az alapba. Illesse be az ülés „A” oldalát az alap kampóiba, majd nyomja be a „B” pozícióba. A megfelelő rögzítés után a jobb oldali kijelzőn zöld fény jelenik meg.



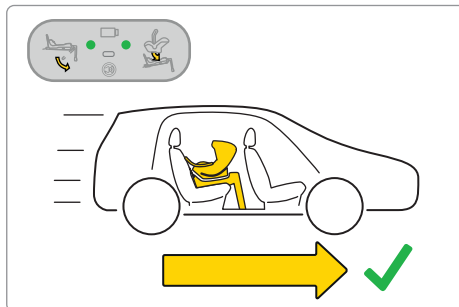
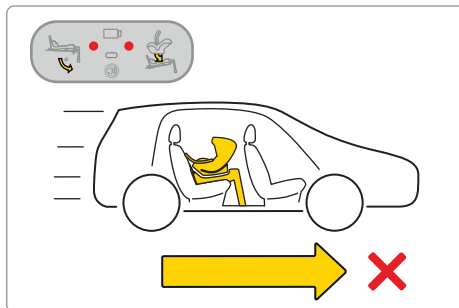
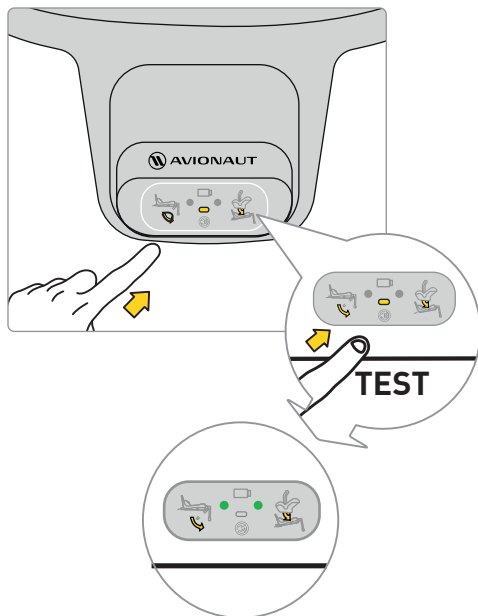







Figyelem: A gyerekülést csak menetiránynak háttal szabad használni.



Mielőtt útnak indulna gyermekével, tesztelje az alap elektronikus rendszerét. A gyermekülés és a láb megfelelő rögzítése után két zöld pontnak kell megjelennie a kijelzőn.

Ha piros pontok jelennek meg, ellenőrizze, hogy az ülés és az alap megfelelően van-e felszerelve.



	✓	✗	✓
	✗	✓	✓
Sound			
Lights	 	 	 

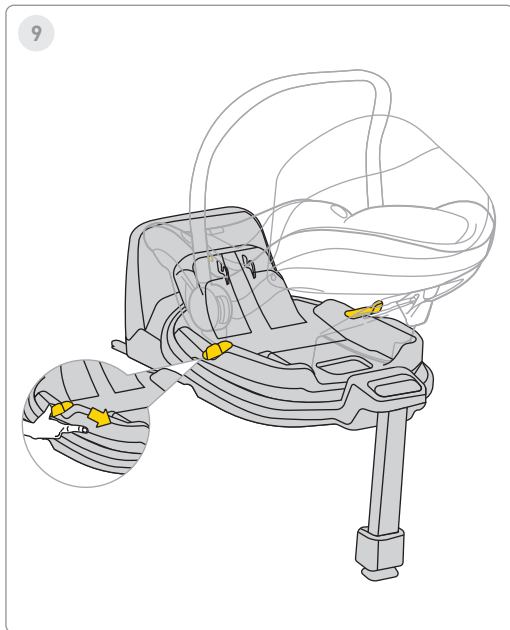

A gyermekülés elforgatásához húzza meg vagy nyomja meg az „A” kart, majd fordítsa el az ülést egy kézzel a kívánt irányba.

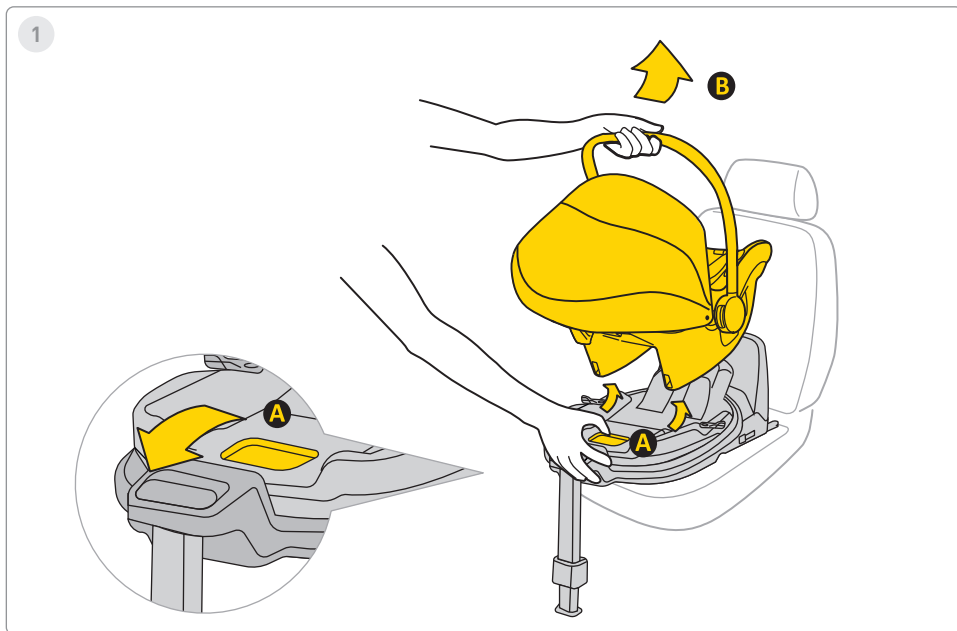

1. A gyermekülés eltávolításához húzza meg az „A” kioldókart, és óvatosan döntse előre az ülést, miközben a „B” fogantyúnál fogva emeli ki.

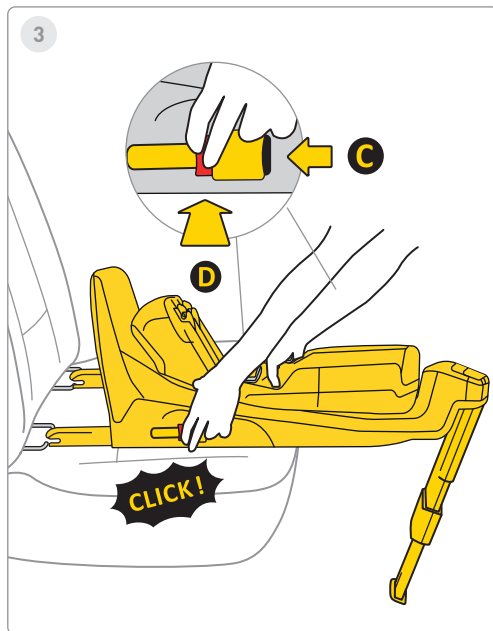
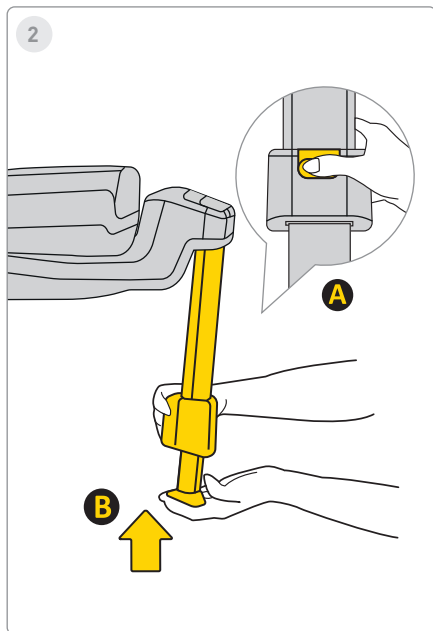

2. A láb visszahelyezéséhez nyomja meg az „A” gombot, illessze be a „B” lábat az eredeti helyére, majd hajtsa be, hogy helyet takarítson meg.

3. A talp eltávolításához az autó Isifix rögzítéseiből először nyomja meg a „C” zárógombot, majd a „D” kioldógombot, és hajtsa vissza az Isifix kampókat eredeti helyükre.

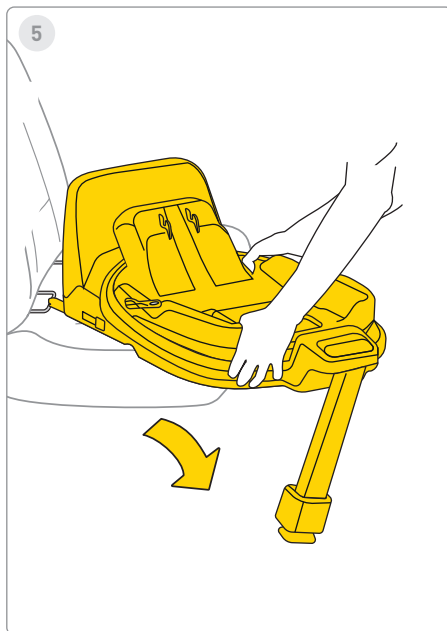
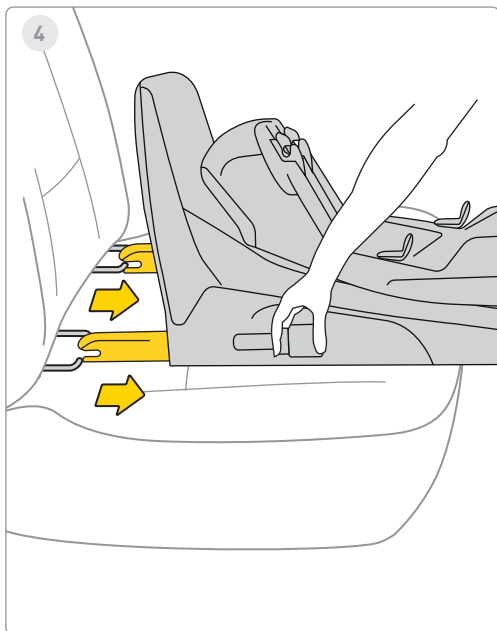

4. Tolja be teljesen az Isofixet a tárolóhelyzetbe.

5. Vegye ki a talpat a járműből.



1

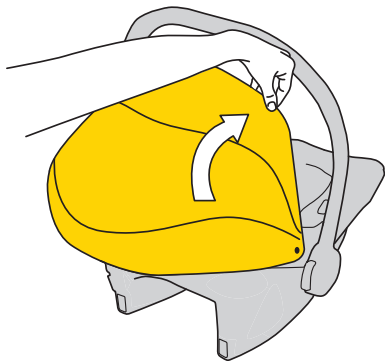

2

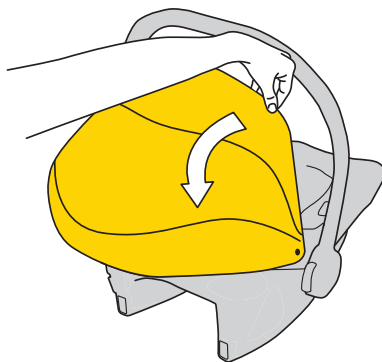

1. Az árnyékoló kihúzásához húzza előre a műanyag keretet, és csúsztassa úgy, hogy lefedje a gyermeket.

2. Az árnyékoló visszahúzásához tolja a műanyag keretet az autósülés mögé.



3

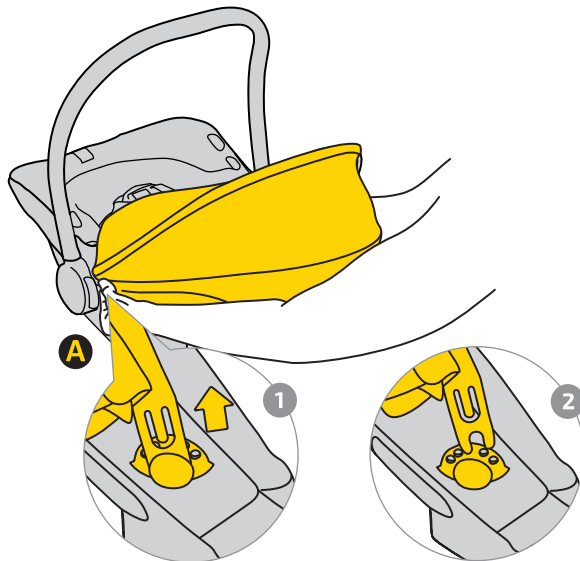

3. A napellenző eltávolításához oldja ki az "A" kapcsolót.

Húzza ki a napellenző műanyag keretét 1, majd vegye ki a rögzítésekből 2 mindkét oldalon.

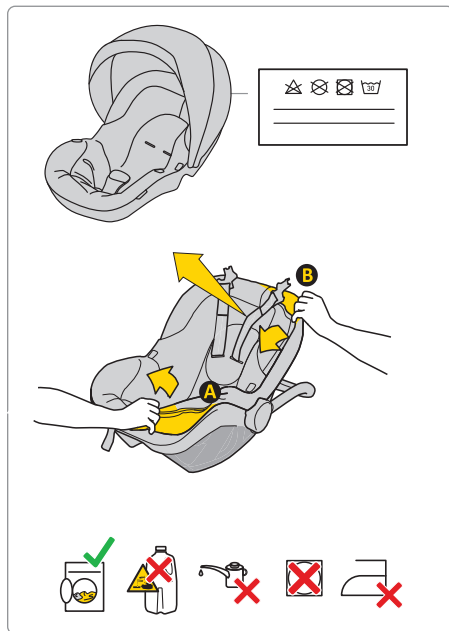
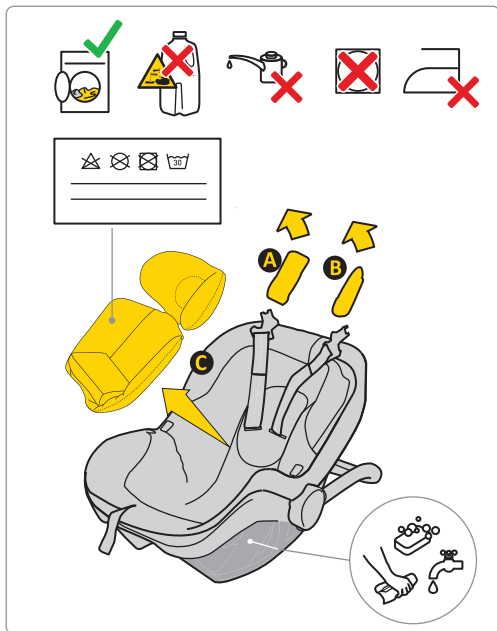

A huzat tisztításához kövesse a mellékelt mosási útmutatót. A huzat könnyen eltávolítható az autósülésről. Kövesse a képeken látható utasításokat.

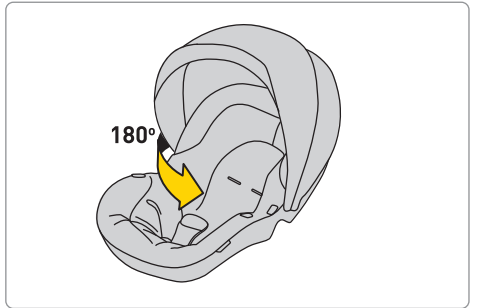
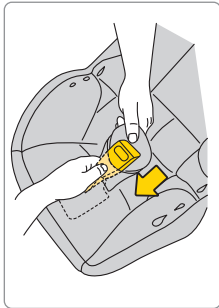
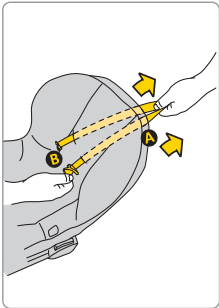
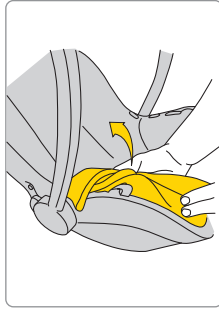
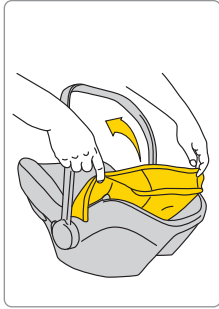
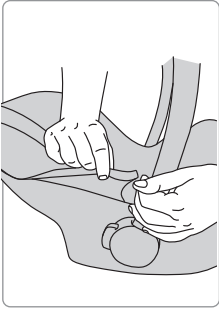

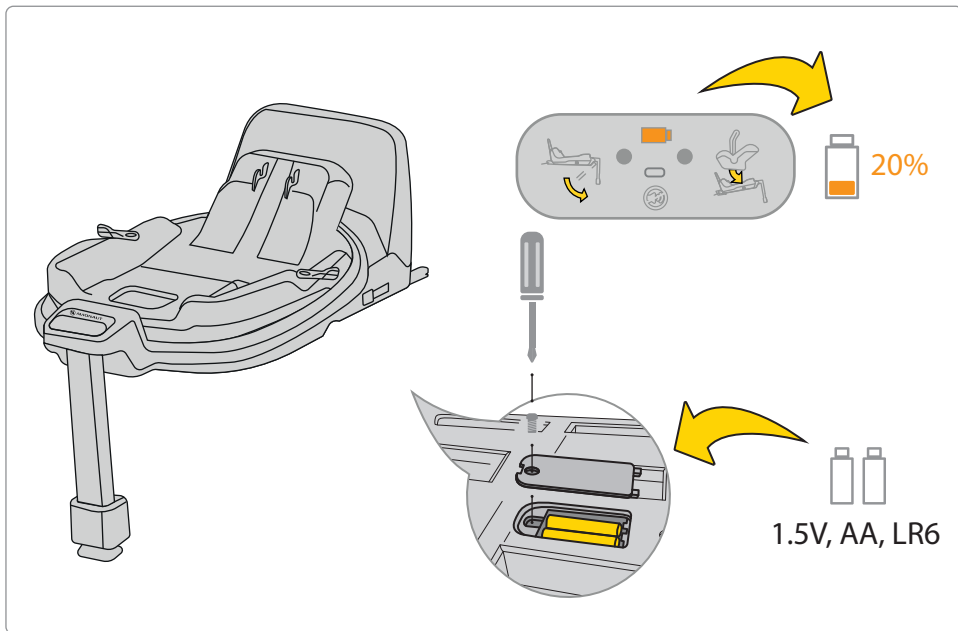

Ha a kijelzőn az akkumulátor jelző narancssárga, ki kell cserélni. Ehhez távolítsa el a fedőlapot az alapon, és vegye ki az elemeket.

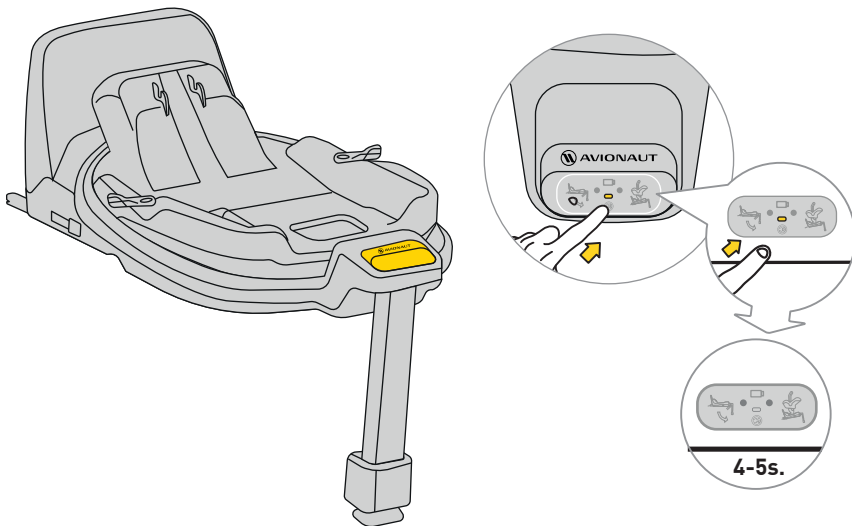

A hang elnémításához nyomja meg a kijelző gombját és tartsa lenyomva 4-5 másodpercig. A kijelző továbbra is mutatja a helyes/helytelen öv- és alapcsatlakozást, de a hang el lesz némítva.

Biztonság, használat és utazás

- Vásárlás előtt minden gyermekbiztonsági ülést be kell szerelni az autóba, hogy ellenőrizze, megfelelően rögzíthető-e és használható-e az adott járműben. Az ülés modelljének az autó típusához való illeszkedése az egyik legfontosabb biztonsági szempont. Az eladó segítségével az első beszerelésnél szintén biztosítja a helyes telepítést.
 - Ne feledje, hogy a gyermek biztonságáért az utazás során mindig a szülők felelősek.
 - Soha ne hagyja a gyermeket felügyelet nélkül a biztonsági ülésben, sem az autóban, sem azon kívül.
 - Soha ne tartsa gyermekét az ülésben, amíg az autó mozgásban van.
 - A gyermek számára a legbiztonságosabb hely az autó hátsó ülése.
 - Minden utazás előtt ellenőrizze, hogy a biztonsági övek nem sérültek vagy csavarodtak-e meg.
 - Ha a gyermekülés be van szerelve, a hátsó ülés háttámlájának rögzített állapotban kell lennie, és nem mozoghat.
 - Minden utazás előtt ellenőrizze, hogy a Cosmo gyermekülés nem szorult-e be az ajtóba, és nem érinti-e a csomagok vagy az üléstámla mozgása.
 - Gondoskodjon arról, hogy az összes poggyász megfelelően legyen rögzítve az autóban.
 - Ne használja a Cosmo gyermekülést huzat nélkül, mivel az a biztonsági rendszer része.
 - Tartson rövid szüneteket a hosszabb utazások során – a gyermekének is szüksége van mozgásra.
 - Mindig takarja le a gyermekülést, ha a járművet napos helyen hagyja. A huzat, valamint a fém és műanyag részek rendkívül felforrósodhatnak és megegethetik a gyermeket.
 - Mindig rögzítse a gyermeket a biztonsági övvel, még akkor is, ha az ülést az autón kívül használja.
 - Győződjön meg arról, hogy a biztonsági övek megfelelően vannak rögzítve, és a gyermek helyesen helyezkedik el az ülésben.
 - Nem javasoljuk használt gyermekülés vásárlását – soha nem lehet biztos annak előéletében. Ha mégis használtat vásárol, válasszon olyat, amelynek használati előzménye ismert.
 - Ne használja a Cosmo gyermekülést 10 évnél tovább.
 - Cserélje ki a gyermekülést, ha az balesetben érintett volt.
 - Ne végezzen módosításokat a gyermekülésen – ezek a termék biztonságának részleges vagy teljes elvesztéséhez vezethetnek.
-

- A gyermekbiztonsági ülést mindig rögzíteni kell az autóban, akkor is, ha nem utazik benne gyermek.
- A gyártó figyelmeztet, hogy az ülés nyomot hagyhat az autó kárpitján, ami az erős rögzítés következménye, és elkerülhetetlen. A gyártó nem vállal felelősséget az ebből eredő sérülésekért.
- Gondoskodjon róla, hogy az övek megfelelően legyenek becsatolva, és a gyermek helyesen üljön az ülésben.
- A gyermek rögzítésére szolgáló hevedereket nem szabad párnázott borítás nélkül használni.
- A heveder és a gyermek teste között legfeljebb egy ujj (1 cm) férjen el. Ha nagyobb – húzza meg az övet.
- Állítsa be a heveder magasságát, hogy az a gyermek vállmagasságával legyen egy vonalban. **NE FELEDJE:** Minden gyermek más – rendszeresen ellenőrizze az övek helyzetét.
- Napvédelemhez használja a napellenzőt – az a biztonsági ülés része.
- Használja az Avionaut Cosmo ülést, ha a gyermek magassága 40–87 cm között van, súlya pedig legfeljebb 13 kg.
- Az Avionaut Cosmo gyerekülés beszerelésékor használjon előre néző ülést, amely hárompontos biztonsági övvel van felszerelve. Az övet meg kell feszíteni, és át kell vezetni az ülés minden zölddel jelölt pontján.
- A helyes beszerelési útmutató megtalálható ebben a kézikönyvben, valamint a Cosmo címkén az ülés oldalán.
- Csak előre néző ülést használjon, amely hárompontos, az ECE R16 szabványnak megfelelő biztonsági övvel van felszerelve. Végezze el a gyermekülés helyes beszerelésének tesztjét.
- Ellenőrizze a helyes beszerelést. Ha valamelyik jelző pirosat mutat, javítsa ki, és ismételje meg a tesztet, amíg mindkét jelző zöldet nem mutat.
- Ajánlott, hogy minden rögzítő heveder feszes legyen, a támasztóláb érintse a padlót, és a gyermekrögzítő hevederek legyenek jól beállítva, csavarodás nélkül.

Karbantartás és higiénia

1. Az Cosmo ülés kárpitozása lehet mosógépben mosható, maximum 30°C-on, maximum 600 fordulat/perc centrifugálási sebességgel.
 2. Az ülés többi alkatrésze puha szivaccsal vízzel és szappannal tisztítható.
 3. Tartsa tisztán az ülést. Ne használjon hidratáló vagy agresszív tisztítószeret.
-

4. Ne használjon kenőanyagokat, erős vegyszereket vagy nedvesítőszereket az ülés mozgó részein és egyéb alkatrészein sem.

Környezet

- A fulladásveszély elkerülése érdekében a műanyag csomagolóelemeket gyermekektől távol kell tartani.
- Az ülés alján található információs panelt tápláló elemeket megfelelően ártalmatlanítsa.
- Környezetvédelem érdekében, miután az ülést már nem használja, a helyi előírásoknak megfelelően adja le a megfelelő hulladékkezelő telephelyen.

Kérdések

- Ha bármilyen kérdése van, hívja a viszonteladót vagy a hivatalos forgalmazót. Kérjük, készítse elő a következő információkat:
- gyermeke életkora, magassága és súlya,
- az autó márkája és modellje, valamint az üléspozíció, ahová az Cosmo 2.0 C ülést beszereli a járműbe.

Garancia

- Az Cosmo-re 24 hónapos garancia vonatkozik.

- Ezúton garantáljuk, hogy a termék megtörtént a jelenlegi európai biztonsági és minőségi szabványok szerint gyártották, és a vásárlás időpontjában a termék gyártási és anyaghibától mentes.
 - A garancia a vásárlás országában érvényes, és azt egy hivatalos forgalmazó teljesíti.
 - A garancia minden gyártási anyag- és gyártási hibára kiterjed, feltéve, hogy a a terméket a használati utasításnak megfelelően, normál körülmények között használja az első végfelhasználó, a vásárlástól számított 24 hónapon belül. Az Avionaut felelősséget vállal a hibás termék javításáért vagy cseréjéért; a hiba elhárításának és a reklamáció kezelésének módjáról azonban a jótállás jogosultja dönt.
 - A garancia nem terjed ki a mindennapi használatból eredő károokra, mint például a szövetkopás, valamint a színek természetes fakulása és a termék normál elöregedése miatti anyagminőség-romlás.
 - A garancia nem vonatkozik a véletlen megsemmisülésből, a használati utasítás be nem tartásából, nem rendeltetésszerű használatból, hanyagságból, tűzből, folyadékkal való érintkezésből vagy egyéb külső okokból eredő károokra.
-

- Garanciális igény esetén az Cosmo ülésen fel kell tüntetni minden címkét vagy azonosító számot, és csak arra jogosult személy javíthatja.

Keresetet szeretne benyújtani?

- Ha hibát észlel és reklamációt szeretne benyújtani, forduljon ahhoz az eladóhoz, akitől az Cosmo-et vásárolta. A reklamáció bejelentésekor be kell mutatnia a vásárlás, amelyet a 24. napon belül kell megtenni hónappal a szolgáltatási igényt megelőzően.
- Ha szükségessé válik a termék elküldése a szervizben, küldje vissza a terméket a forgalmazónak vagy eladó. Egyúttal egyeztetni kell a szállítás módját és annak költségeit, mert ennek elmulasztása esetén a kezes megtagadhatja a szállítási költségeket. A jótállásunk vagy fogyasztói jogaink által nem fedezett károk és/vagy hiányosságok, és/vagy a termék jótállásunk hatálya alá nem tartozó sérülései és/vagy hibái megállapodás szerinti díj ellenében javíthatók.
- Cserélje ki az ülést egy újra, ha balesetet szenvedett. Szüksége lesz: a balesetről készült rendőrségi jegyzőkönyvre, a balesetről készült fényképre, amelyen az ülés látható, vagy a rendőrségtől kapott

információra, amely megerősíti a történeteket, a vásárlást igazoló igazolást, a biztosító igazolását, hogy az ülés nem szerepelt a kártérítésben, a garancia. kártyát, és küldje el nekünk a baleseti ülést.

Fogyasztói jogok

- A fogyasztókat a vonatkozó jogszabályok értelmében megilletik jogok, amelyek országonként eltérőek lehetnek. Ez a garancia nem érinti a megfelelő nemzeti jogszabályok szerinti fogyasztói jogokat.
- Ezt a garanciát a Lengyelországban bejegyzett Ł.KARWALA készítette.

AA cég címe: Ł.KARWALA

Szarlejka,

ul. Łukaszewicza 172

42-130 Wręczyca Wielka, LENGYELORSZÁG

[1] Az eltávolított vagy megváltoztatott címkékkel vagy azonosító számokkal vásárolt termékek jogosulatlanul minősülnek. Mivel ezeknek a termékeknek az eredetiségét nem lehet ellenőrizni, a garancia nem vonatkozik rájuk.



Manuale utente per il seggiolino auto per bambini Avionaut® Cosmo™

Importante!

Non leggere questo manuale frettolosamente. Leggilo con attenzione, conservalo per il futuro e tienilo sempre a portata di mano. In caso di dubbi, contattaci. Viaggia in sicurezza e prendi sul serio ogni viaggio in auto, anche se la destinazione è solo a pochi isolati. Si consiglia di conservare le istruzioni insieme al seggiolino per tutta la durata della sua vita utile.



Avvertenza:

Non modificare in alcun modo il seggiolino Cosmo, poiché ciò potrebbe compromettere la sicurezza del bambino durante l'uso.



Avvertenza:

Non posizionare mai il seggiolino Cosmo su una superficie rialzata, ad esempio un tavolo o una sedia.



Avvertenza:

Non installare mai il seggiolino Cosmo rivolto all'indietro sul sedile anteriore del passeggero con airbag attivo.



Attenzione:

Il seggiolino Cosmo deve essere installato solo rivolto all'indietro rispetto alla direzione di marcia.



Avvertenza:

Per ulteriori informazioni, fare riferimento al manuale del produttore del veicolo

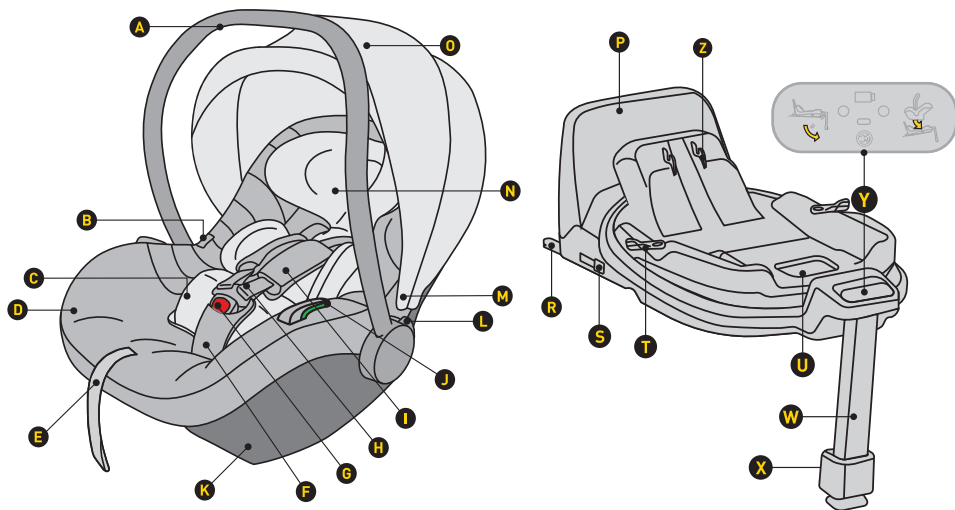

- | | | | |
|---|---|---|---|
| A | Maniglie | O | Tettuccio parasole |
| B | Pulsante per sganciare il seggiolino dal passeggino | P | Telaio antirotazione |
| C | Inserto | R | Attacco base ISOFIX |
| D | Rivestimento | S | Pulsante per sganciare il connettore ISOFIX |
| E | Regolatore di lunghezza della cintura | T | Pulsante di rotazione |
| F | Cintura di sicurezza con imbottitura | U | Leva di sblocco del seggiolino |
| G | Chiusura della cintura di sicurezza | W | Poggiatesta regolabile |
| H | Cinghie delle spalle | X | Pulsante di regolazione del poggiatesta |
| I | Cinghie delle spalle con imbottiture rimovibili | Y | Pannello di controllo |
| J | Connettore cintura sui fianchi | Z | Meccanismo per fissare il seggiolino |
| K | Attacco della base | | |
| L | Pulsante per regolare la posizione della maniglia | | |
| M | Attacco del tettuccio | | |
| N | Poggiatesta | | |

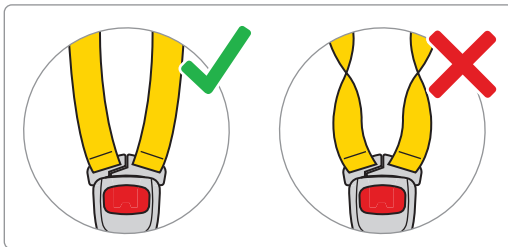
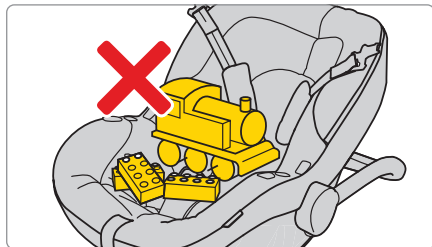
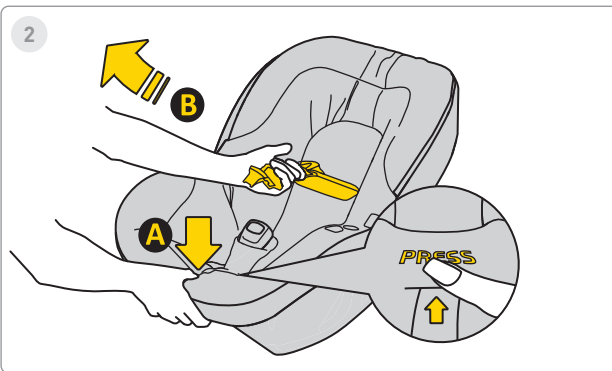
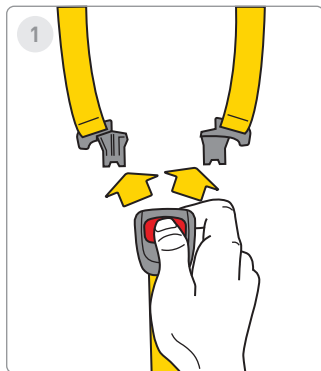

1. Premere i pulsanti rossi per sganciare la fibbia del seggiolino.

2. Allentare le cinture del seggiolino per fare spazio al bambino. Premere il pulsante "A" e tirare le cinture "B" per allungarle.



3

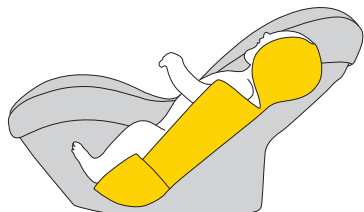

ca. 40-60cm

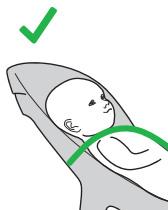
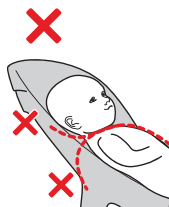

4

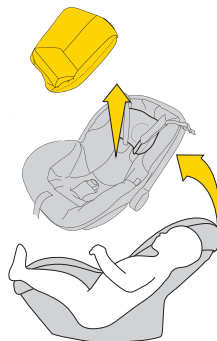

ca. >60cm

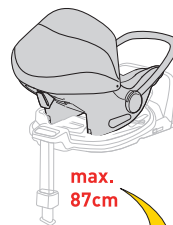
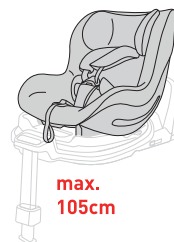
max.
87cmmax.
105cm

3. Se il bambino è alto tra 40 e 60 cm, utilizzare il cuscino interno completo.

4. Quando il bambino supera i 60 cm di altezza, è possibile utilizzare il seggiolino senza il cuscino.

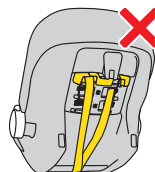
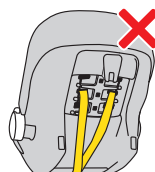
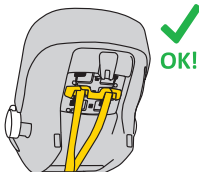
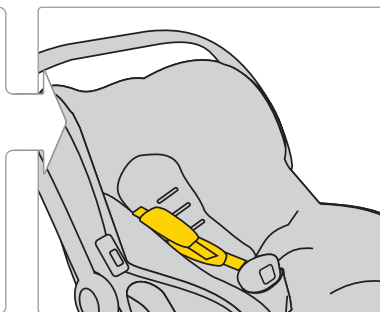
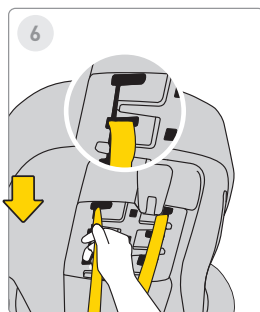
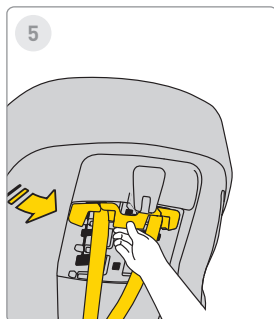

5. Per regolare l'altezza delle cinture, tirare la barra di plastica e sganciarla.

6. Spostare quindi la cintura nella posizione desiderata. Ricordarsi di effettuare la stessa operazione anche per l'altezza delle cinture nel rivestimento.

7. Una volta regolate correttamente le cinture, reinserire la barra in plastica finché non si sente un "clic".

ATTENZIONE!

Le altezze indicate in relazione all'inserito sono solo SUGGERIMENTI. Ogni bambino è diverso e cresce con ritmi differenti, quindi la **PRIORITÀ ASSOLUTA** nell'adattamento dell'inserito è il livello delle cinture rispetto alle spalle del bambino.

RICORDA – LE CINTURE DEVONO USCIRE ALL'ALTEZZA O APPENA SOTTO LE SPALLE.



8

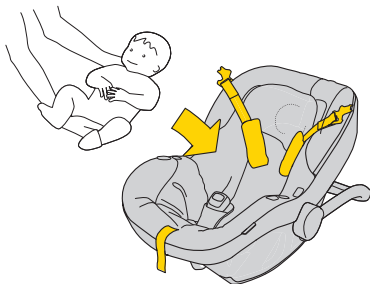

9

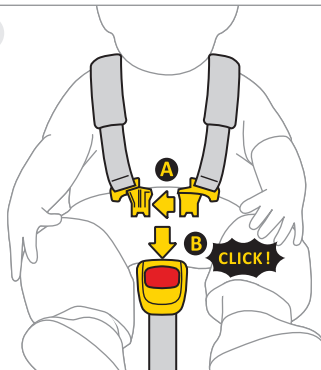

10

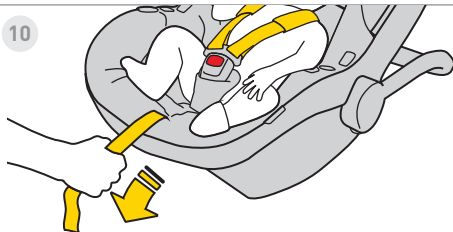

11



8. Spostare le cinture ai lati del seggiolino. Posizionare il bambino nel seggiolino. Assicurarsi che il bambino sia correttamente seduto, con la schiena completamente aderente allo schienale e che nessuna parte della cintura sia sotto la schiena.

9. Collegare i ganci "A" delle cinture e inserirli nella fessura della clip "B". Un "clic" indica che è stato fissato correttamente.

10. Tirare in avanti la cinghia centrale finché il bambino non è ben assicurato.

11. La distanza tra la cinghia e il corpo del bambino non deve superare 1 cm. Per verificarlo, eseguire il "pinch test": se si riesce ad afferrare e pizzicare la cintura, è necessario stringerla di più.



12

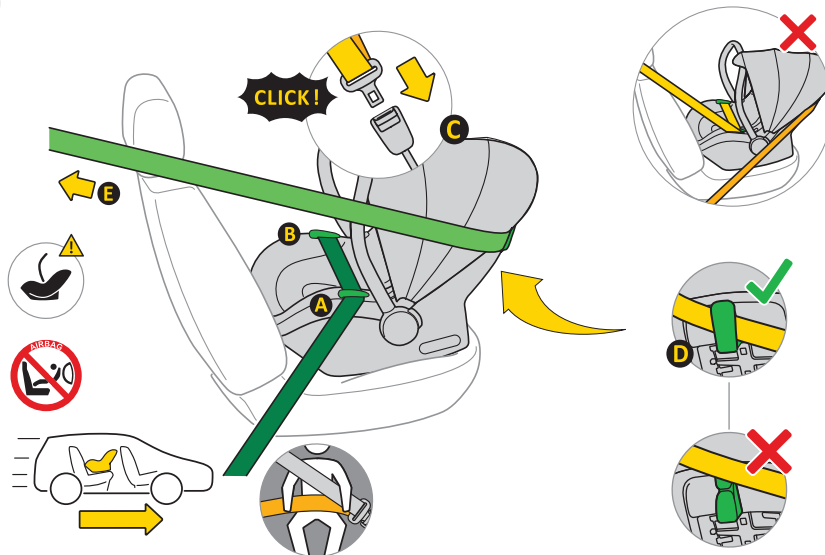

12.

- A. Posizionare il seggiolino sul sedile del veicolo, rivolto nel senso di marcia.
- B. Tenere la maniglia del seggiolino in posizione verticale.
- C. Estrarre la cintura di sicurezza automatica a 3 punti "E" e inserire la sezione pelvica nelle guide "A" e "B".
- D. Bloccare il meccanismo di chiusura "C" nel punto di ancoraggio del veicolo.
- E. Tirare saldamente la parte pelvica della cintura per evitare spazi vuoti.
- F. Far passare la parte diagonale della cintura dietro al seggiolino, attraverso la guida "D".
- G. Controllare la tensione della cintura. Se ci sono spazi, tirare più forte.

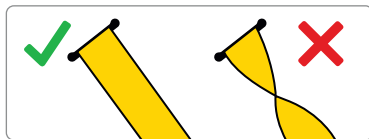
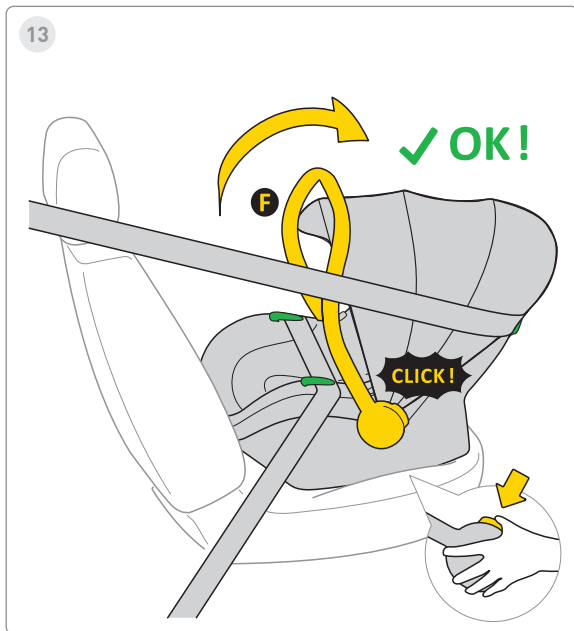

13. Dopo aver installato correttamente il seggiolino con le cinture di sicurezza, premere i pulsanti su entrambi i lati del seggiolino. La maniglia "A" deve essere in posizione verticale.

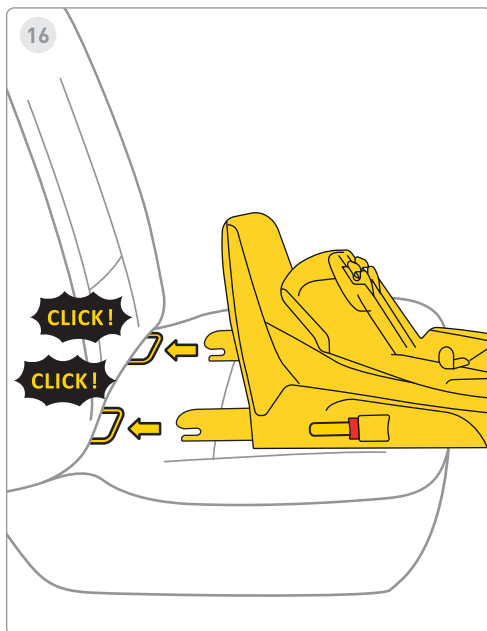
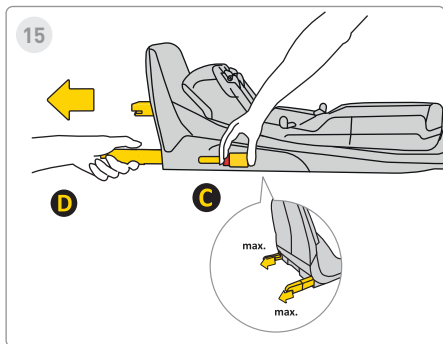
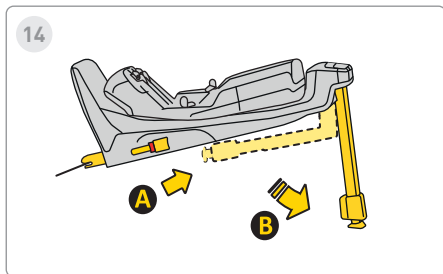

14. Estendere il piede stabilizzatore dalla posizione "A" alla posizione "B".

15. Premere il pulsante di rilascio Isofix "C" ed estrarlo fino alla posizione massima "D".

16. Allineare la base con gli ancoraggi Isofix del sedile del veicolo e spingere le braccia Isofix fino a sentire un "clic".

L'indicatore Isofix passa dal rosso al verde, indicando un fissaggio corretto.



17

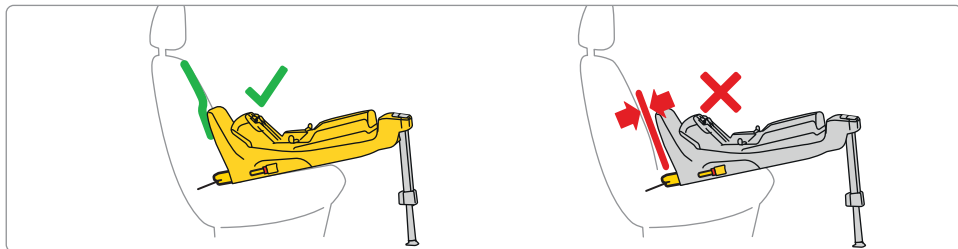
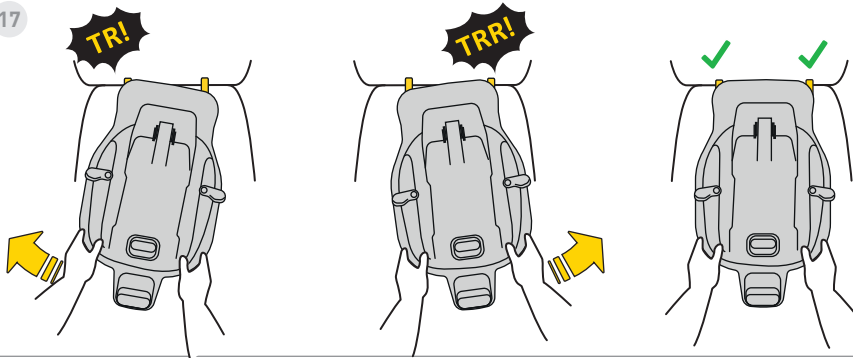

17. Spingere la base verso lo schienale del sedile del veicolo.

Ricordare che la base deve essere il più possibile vicina allo schienale.



18

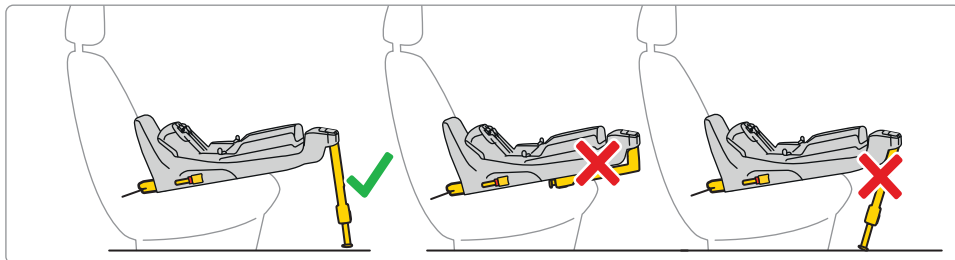
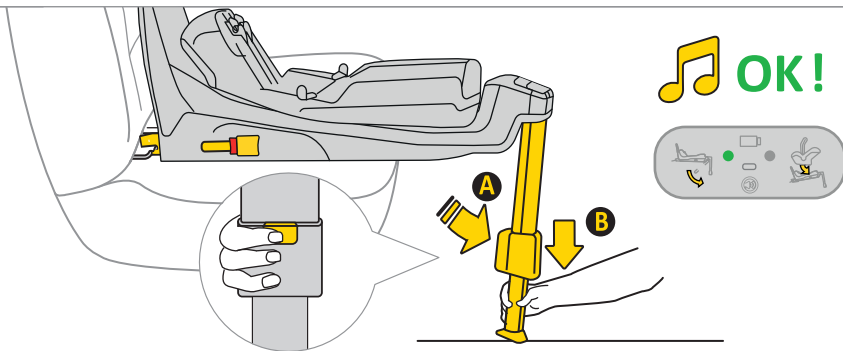

18. Premere il pulsante di estensione del piede "A" ed estendere la gamba fino a quando il piede poggia saldamente sul pavimento del veicolo. Se installato correttamente, la luce passa da rossa a verde.



19

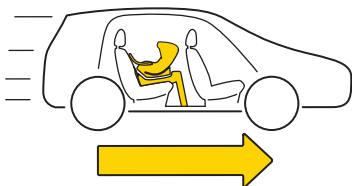
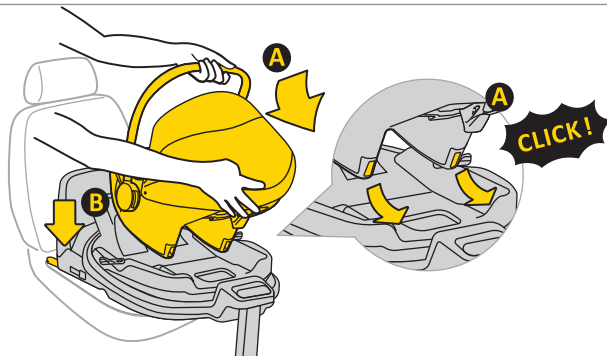

19. Inserire il seggiolino nella base. Inserire il seggiolino dal lato "A" nei ganci della base, poi spingerlo fino alla posizione "B". Una volta inserito correttamente, apparirà una luce verde sul lato destro del display.



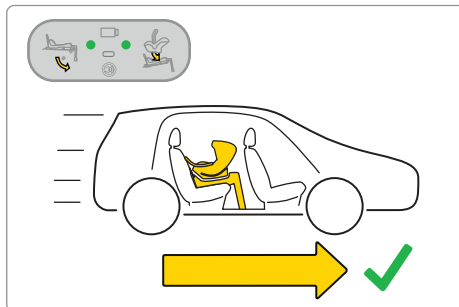
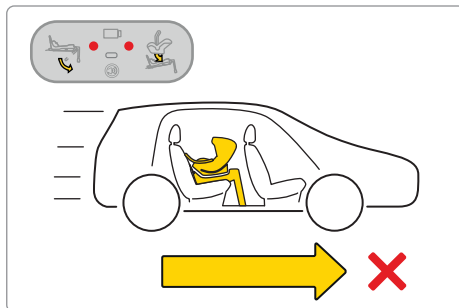
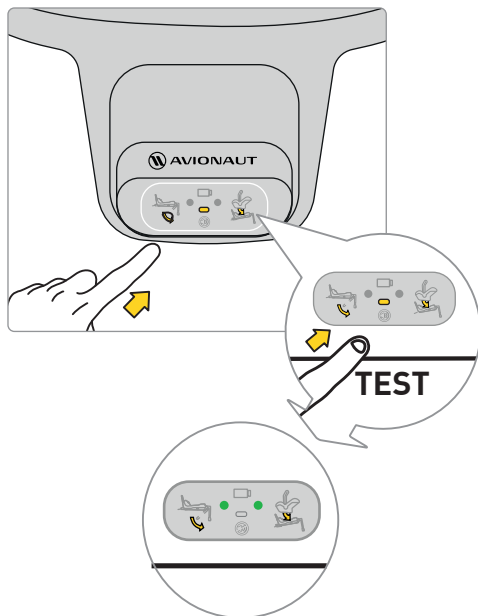





Ricorda: Usare il seggiolino solo in senso contrario alla marcia.

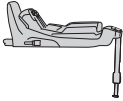

Prima di partire con il bambino, eseguire un test del sistema elettronico della base. Dopo aver fissato correttamente il seggiolino e montato il piede, dovrebbero apparire due punti verdi sul display.

Se compaiono punti rossi, verificare che il seggiolino e la base siano installati correttamente.



	✓	✗	✓
	✗	✓	✓
Sound			
Lights			

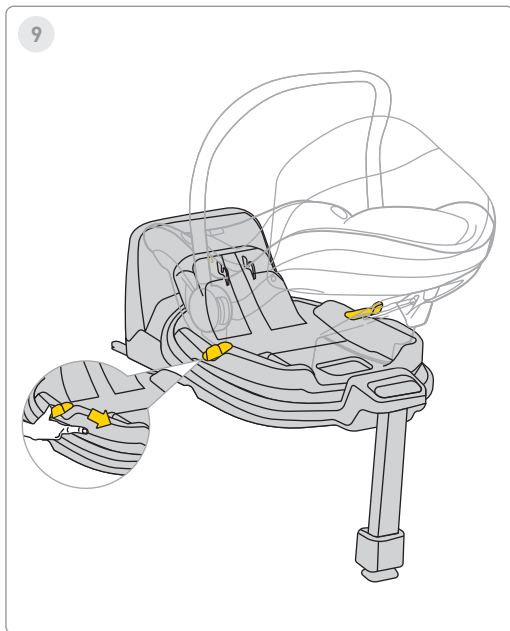

Per ruotare il seggiolino, tirare o spingere la leva "A" e ruotare il seggiolino con una mano nella direzione desiderata.

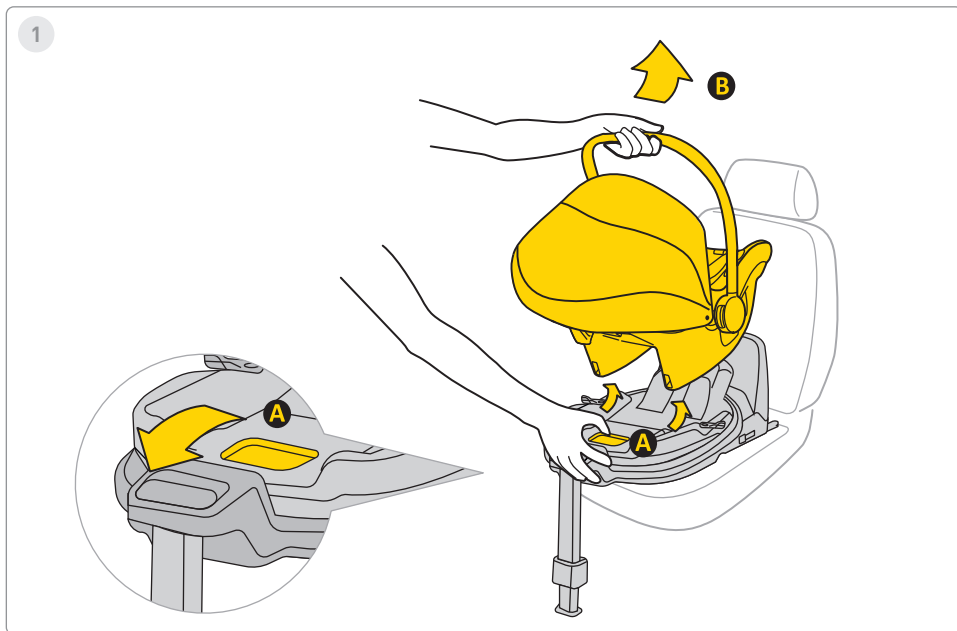

1. Per rimuovere il seggiolino dalla base, tirare la leva di rilascio "A" e inclinare delicatamente il seggiolino in avanti mentre lo si solleva con la maniglia "B".

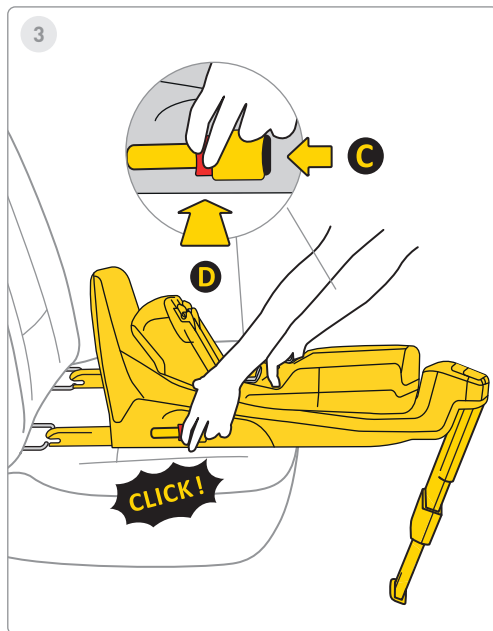
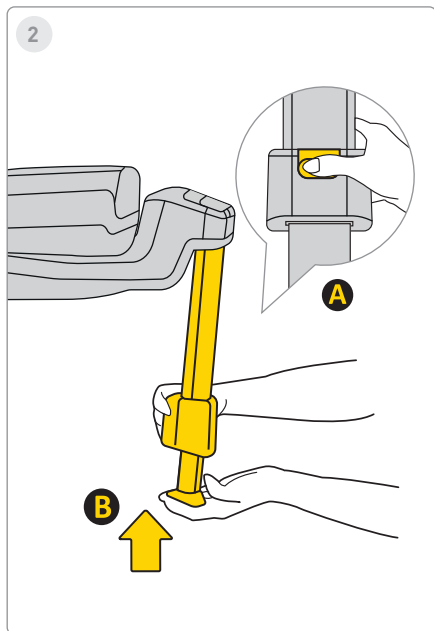

2. Per reinserire il piede, premere il pulsante "A" e rimettere il piede "B" nella posizione originale, quindi piegarlo per risparmiare spazio.

3. Per smontare la base dai ganci Isofix dell'auto, premere prima il pulsante di blocco "C", poi il pulsante di rilascio "D" e ripiegare i ganci Isofix nella posizione originale.

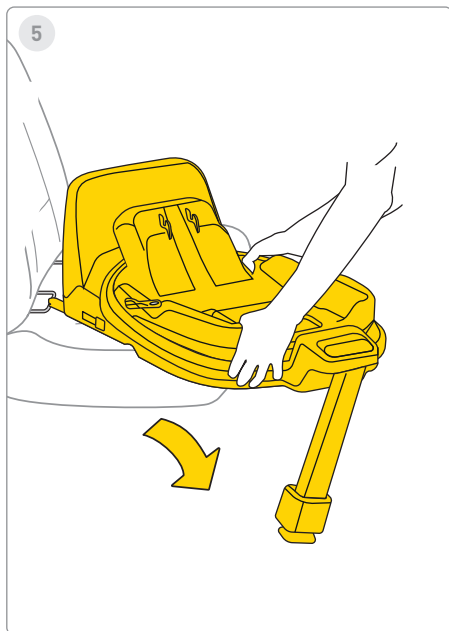
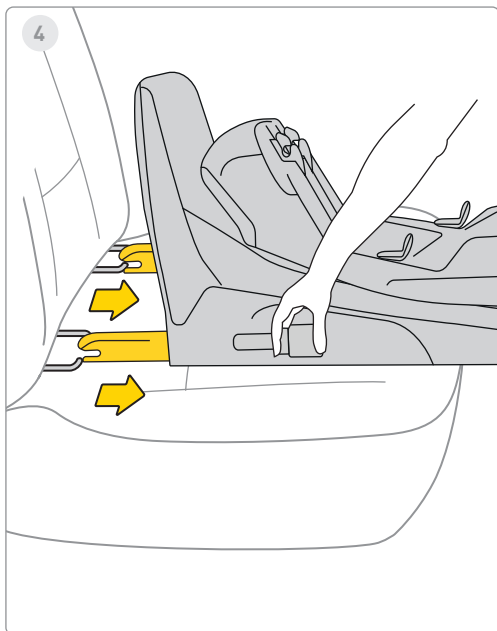

4. Inserire l'Isofix nella posizione di stoccaggio massima.

5. Rimuovere la base dal veicolo.



1

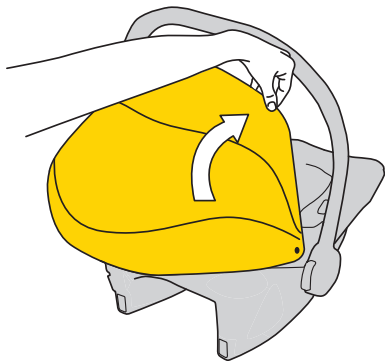

2

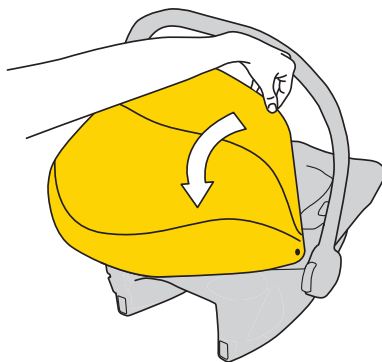

1. Per aprire la tendina parasole, tirare il telaio in plastica della capottina e farlo scorrere per coprire il bambino.

2. Per richiuderla, spingere il telaio in plastica dietro al seggiolino.

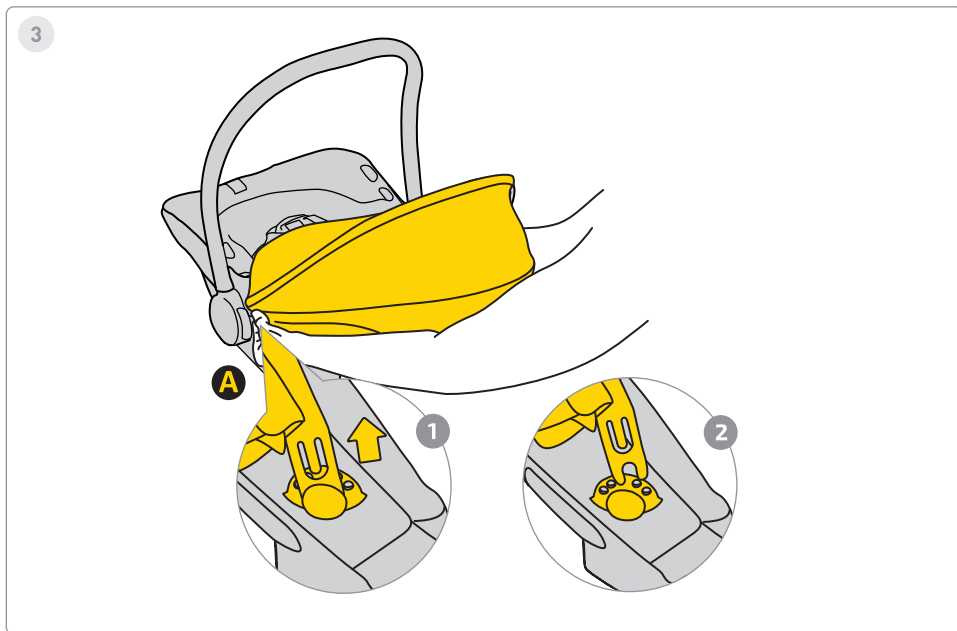

3. Per rimuovere la capottina, sganciare l'attacco "A".

Tirare il telaio in plastica della capottina 1 ed estrarlo dagli agganci 2 su entrambi i lati del seggiolino.

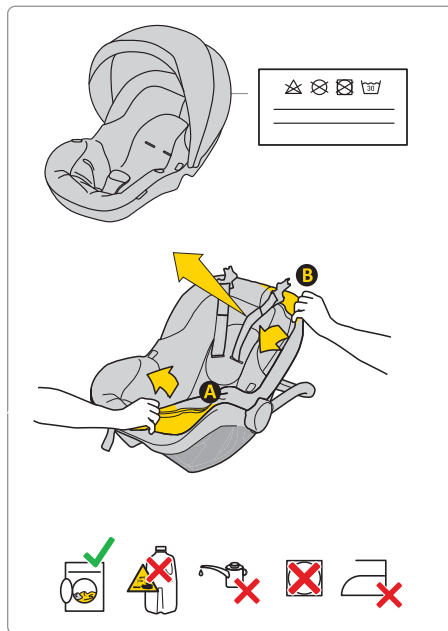

Per lavare il rivestimento, seguire le istruzioni di lavaggio fornite. Il rivestimento può essere facilmente rimosso dal seggiolino. Seguire le istruzioni mostrate nelle immagini.

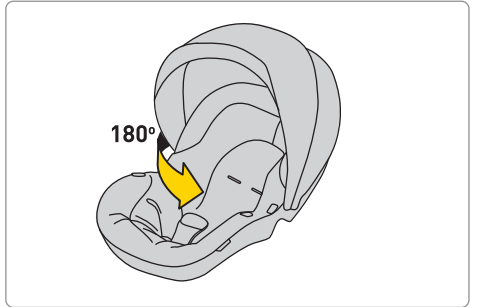
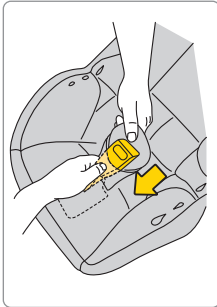
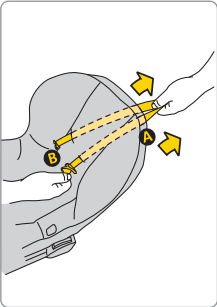
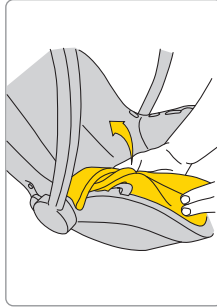
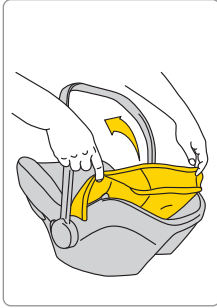
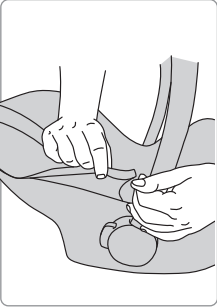

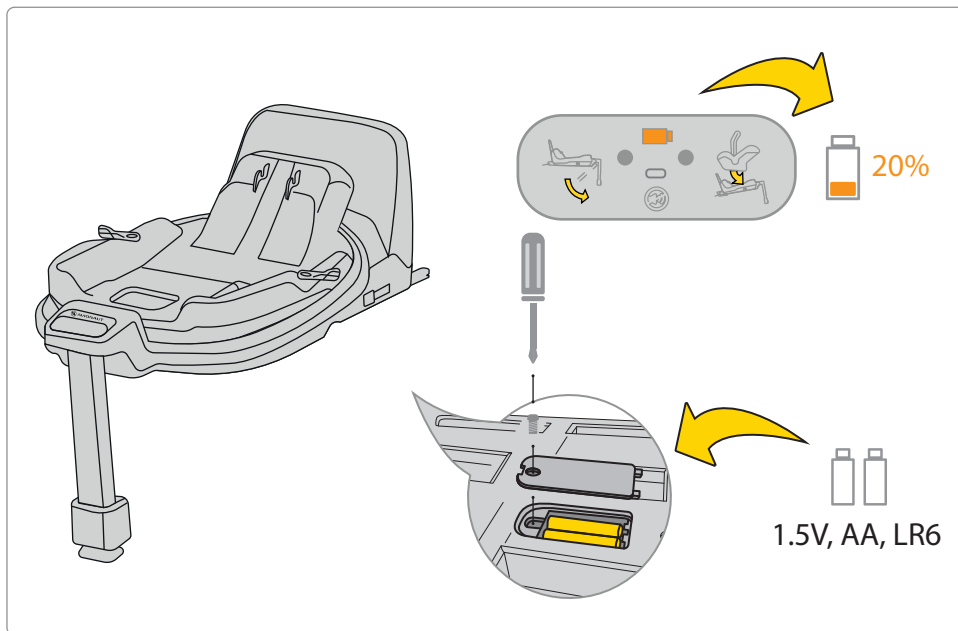

Se l'indicatore della batteria sul display è arancione, deve essere sostituita. Per farlo, rimuovere il coperchio alla base ed estrarre le batterie.

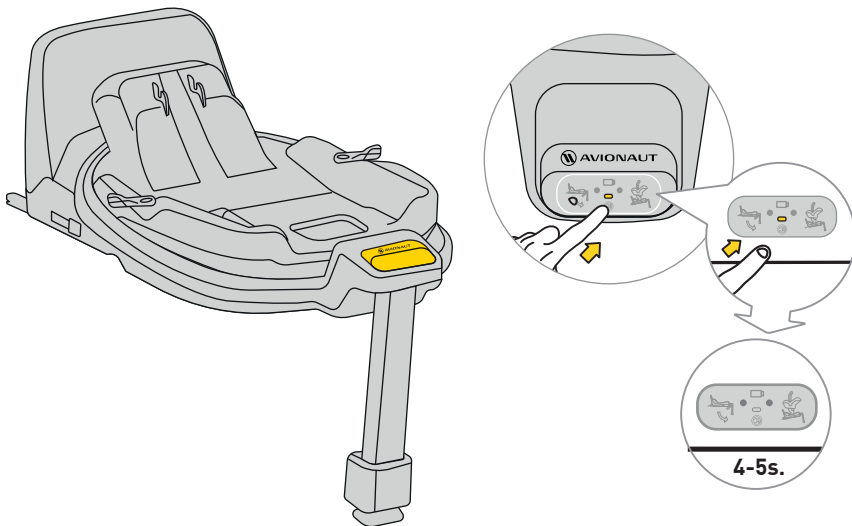

Per disattivare il suono, tenere premuto il pulsante del display per 4–5 secondi. Il display continuerà a mostrare il corretto/errato fissaggio della cintura e della base, ma l'audio sarà disattivato.

Sicurezza, utilizzo e viaggio

- Prima dell'acquisto, ogni seggiolino deve essere installato nell'auto per verificare che possa essere montato e utilizzato correttamente. La compatibilità tra seggiolino e tipo di veicolo è uno dei criteri di sicurezza più importanti. L'assistenza del rivenditore durante la prima installazione garantisce un montaggio corretto.
 - Ricorda: i genitori sono sempre responsabili della sicurezza del bambino durante la guida.
 - Non lasciare mai il bambino da solo nel seggiolino, né dentro né fuori dall'auto.
 - Non tenere mai il bambino in braccio durante la marcia.
 - Il posto più sicuro per il bambino è il sedile posteriore.
 - Controlla prima di ogni viaggio che le cinture non siano danneggiate o attorcigliate.
 - Quando il seggiolino è installato, lo schienale del sedile posteriore deve essere bloccato.
 - Controlla che il seggiolino Cosmo non sia incastrato nella portiera o colpito da bagagli o dallo schienale.
 - Assicurati che tutti i bagagli siano ben fissati.
 - Non utilizzare il seggiolino Cosmo senza rivestimento – è parte integrante del sistema di sicurezza.
 - Fai pause frequenti durante i lunghi viaggi – il bambino ha bisogno di muoversi.
 - Copri sempre il seggiolino se l'auto è parcheggiata al sole. I rivestimenti e le parti in plastica/metallo possono surriscaldarsi e bruciare il bambino.
 - Sicura sempre il bambino con le cinture, anche quando il seggiolino è usato fuori dall'auto.
 - Controlla che le cinture siano ben fissate e che il bambino sia nella posizione corretta.
 - Non consigliamo l'acquisto di seggiolini usati – non si può mai essere certi della loro storia. Tuttavia, se scegli di acquistare un seggiolino usato, assicurati che la sua storia sia nota.
 - Non utilizzare il seggiolino Cosmo per più di 10 anni.
 - Sostituisci il seggiolino se è stato coinvolto in un incidente.
 - Non apportare modifiche al seggiolino. Possono compromettere in parte o totalmente la sicurezza del prodotto.
 - Il seggiolino deve essere sempre fissato all'auto, anche quando il bambino non è presente.
-

- Il produttore avverte che il seggiolino può lasciare segni sull'imbottitura del veicolo – è inevitabile per via della necessaria aderenza. Il produttore non è responsabile per eventuali danni.
 - Assicurarsi che le cinture siano ben allacciate e che il bambino sia posizionato correttamente.
 - Le cinture non devono essere utilizzate senza i cuscinetti protettivi.
 - Tra la cintura e il corpo del bambino deve esserci al massimo un dito (1 cm). In caso contrario, stringere.
 - Regolare l'altezza delle cinture affinché siano all'altezza delle spalle del bambino. RICORDA: Ogni bambino è diverso – controllare regolarmente la posizione delle cinture.
 - Per proteggere il bambino dal sole, fissare e aprire la visiera. Fa parte del seggiolino.
 - Usare Avionaut Cosmo per bambini da 40 a 87 cm e massimo 13 kg.
 - Durante l'installazione del seggiolino Avionaut Cosmo, utilizzare un sedile rivolto in avanti dotato di cintura di sicurezza a tre punti. La cintura deve essere ben tesa e passare attraverso tutti i punti del seggiolino contrassegnati in verde.
 - Le istruzioni sono disponibili nel manuale e sull'etichetta Cosmo sul lato del seggiolino.
- Utilizzare solo un sedile rivolto in avanti dotato di cintura a tre punti conforme alla norma ECE R16. Eseguire il test di corretta installazione del seggiolino.
 - Verificare che l'installazione sia corretta. Se un indicatore è rosso, ripetere il test finché entrambi non diventano verdi.
 - Si consiglia che tutte le cinture siano tese, la gamba di supporto tocchi il pavimento e le cinture siano correttamente regolate e non attorcigliate.

Manutenzione e igiene

1. Il rivestimento del sedile Cosmo può essere lavato in lavatrice a una temperatura massima di 30°C con una velocità di centrifuga massima di 600 giri al minuto.
 2. Gli altri componenti del sedile possono essere puliti con acqua e sapone utilizzando una spugna morbida.
 3. Mantieni pulito il sedile. Non utilizzare idratanti o detergenti aggressivi.
 4. Non utilizzare lubrificanti, prodotti chimici aggressivi o idratanti sia sulle parti mobili che sugli altri componenti del sedile.
-

Ambiente

- Le parti di imballaggio in plastica devono essere tenute fuori dalla portata dei bambini per evitare il rischio di soffocamento.
- Le batterie che alimentano il pannello informativo situato nella base del seggiolino devono essere smaltite correttamente.
- Per la tutela dell'ambiente, dopo che il seggiolino non è più in uso, smaltirlo presso l'impianto di gestione dei rifiuti appropriato, in conformità con le normative locali.

Domande

- In caso di domande, chiamare il rivenditore o il distributore autorizzato. Preparare le seguenti informazioni:
- età, altezza e peso del bambino,
- marca e modello dell'auto e posizione di seduta in cui si installa il seggiolino Cosmo 2.0 C nel veicolo.

Garanzia

- L'Cosmo è coperto da una garanzia di 24 mesi.
- Con la presente assicuriamo che il prodotto è stato fabbricato secondo gli attuali standard europei di sicurezza e qualità e che al momento dell'acquisto

il prodotto è privo di difetti di fabbricazione e di materiale.

- La garanzia è valida nel paese di acquisto ed è soddisfatta da un distributore autorizzato.
- La garanzia copre eventuali difetti di fabbricazione nei materiali e nella lavorazione, a condizione che il prodotto venga utilizzato secondo il manuale di istruzioni, in condizioni normali, dal primo utente finale ed entro 24 mesi dalla data di acquisto. Avionaut si assume la responsabilità della riparazione o sostituzione del prodotto difettoso; tuttavia, il titolare della garanzia decide il metodo per porre rimedio al difetto e affrontare il reclamo.
- La garanzia non copre i danni causati dall'uso quotidiano, come l'usura del tessuto, nonché lo sbiadimento naturale dei colori e il deterioramento della qualità del materiale derivanti dal normale invecchiamento del prodotto.
- La garanzia non si applica inoltre ai danni causati da distruzione accidentale, mancato rispetto del manuale di istruzioni, uso improprio, danni dovuti a negligenza, incendio, contatto con liquidi o altre cause esterne.
- Al momento di un reclamo in garanzia, il seggiolino Cosmo deve avere tutte le etichette o i numeri di

identificazione e può essere riparato solo da una persona autorizzata.

Vuoi presentare un reclamo?

- Se noti un difetto e vuoi presentare un reclamo, contatta il venditore da cui hai acquistato Cosmo. Quando segnali un reclamo, devi presentare la prova di acquisto, che deve essere stato effettuato entro i 24 mesi precedenti la richiesta di assistenza.
- Se diventa necessario inviare il prodotto a un punto di assistenza, restituisci il prodotto al distributore o al venditore. Allo stesso tempo, concorda il metodo di spedizione e i relativi costi, poiché la mancata osservanza di tale procedura potrebbe comportare il rifiuto del garante di coprire i costi di spedizione. Danni e/o difetti non coperti dalla nostra garanzia o dai diritti dei consumatori e/o danni e/o difetti del prodotto non coperti dalla nostra garanzia, possono essere riparati a un costo concordato.
- Sostituisci il tuo seggiolino con uno nuovo se è stato coinvolto in un incidente. Avrai bisogno di: un rapporto della polizia sull'incidente, una foto dell'incidente che mostra il seggiolino o informazioni della polizia che confermano l'accaduto, prova di acquisto, conferma della compagnia assicurativa

che il seggiolino non era incluso nel risarcimento, la scheda di garanzia e di inviarti il seggiolino dell'incidente.

Diritti dei consumatori

- I consumatori hanno diritti in conformità con la legislazione applicabile, che può variare a seconda del paese. Questa garanzia non pregiudica i diritti dei consumatori ai sensi della legislazione nazionale appropriata
- Questa garanzia è stata preparata da Ł.KARWALA registrata in Polonia.

L'indirizzo della società è:

Ł.KARWALA

Szarlejka,

ul. Łukaszewicza 172

42-130 Wręczyca Wielka, Polonia

(1) I prodotti acquistati con etichette o numeri di identificazione rimossi o alterati sono considerati non autorizzati. A causa dell'impossibilità di verificare l'autenticità di questi prodotti, la garanzia non si applica a loro.



Naudotojo vadovas Avionaut® Cosmo™ vaikiškai automobilinei kėdutei

Svarbu!

Neskubėkite skaityti šio vadovo. Perskaitykite jį atidžiai, pasilikite ateičiai ir laikykite visada po ranka. Jei kyla abejonių – kreipkitės į mus. Keliaukite saugiai ir kiekvieną kelionę automobiliu vertinkite rimtai, net jei kelionės tikslas yra vos už kelių kvartalų. Rekomenduojame laikyti instrukcijas kartu su automobiline kėdute visą jos naudojimo laiką.



Įspėjimas:

Nekeiskite Cosmo automobilinės kėdutės jokių būdu, nes tai gali paveikti vaiko saugumą naudojimo metu.



Įspėjimas:

Niekada nedėkite Cosmo kėdutės ant pakeltų paviršių, pavyzdžiui, stalo ar kėdės.



Įspėjimas:

Niekada nemontuokite Cosmo kėdutės prieš važiavimo kryptį ant priekinės keleivio sėdynės su įjungta oro pagalve.



Dėmesio:

Cosmo kėdutė turi būti montuojama automobilyje tik atsukta prieš važiavimo kryptį.



Įspėjimas:

Išsamesnės informacijos ieškokite transporto priemonės gamintojo vadove.

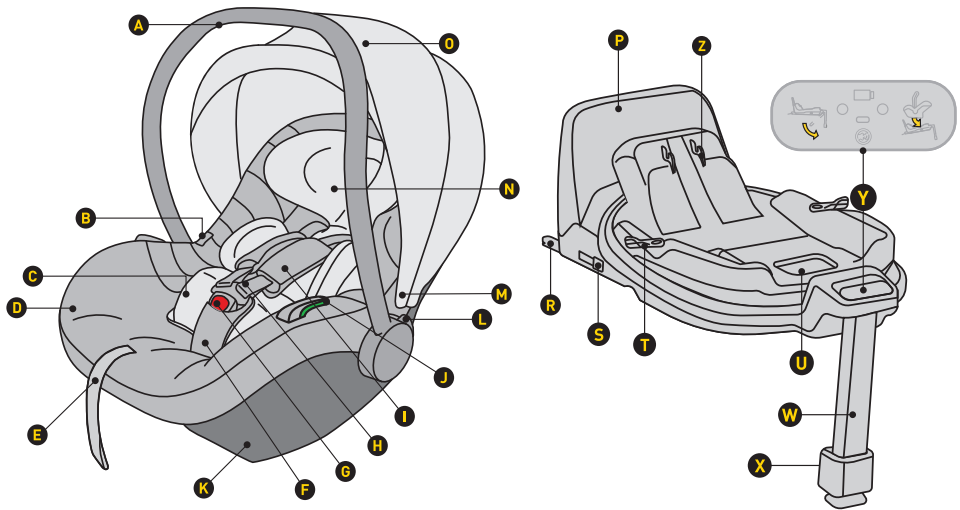

- A Rankenos
- B Mygtukas sėdynei nuo vežimėlio atkabinti
- C Įdėklas
- D Apmušalas
- E Diržo ilgio reguliatorius
- F Diržas su paminkštiniu
- G Diržo užraktas
- H Petnešos
- I Petnešos su nuimamais paminkštiniiais
- J Klubų diržo jungtis
- K Pagrindo tvirtinimas
- L Mygtukas rankenos padėčiai reguliuoti
- M Stogelio tvirtinimas
- N Galvos atrama

- O Apsauga nuo saulės
- P Rėmas nuo pasukimo
- R ISOFIX pagrindo tvirtinimas
- S Mygtukas ISOFIX jungčiai atlaisvinti
- T Sukimo mygtukas
- U Sėdynės atlaisvinimo svirtis
- W Reguliuojama kojų atrama
- X Kojų atramos reguliavimo mygtukas
- Y Valdymo skydelis
- Z Sėdynės tvirtinimo mechanizmas

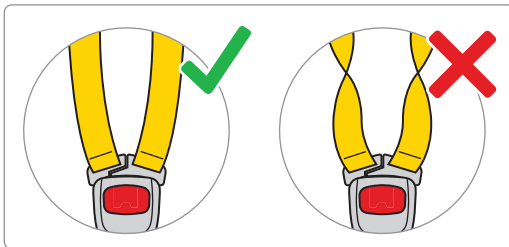
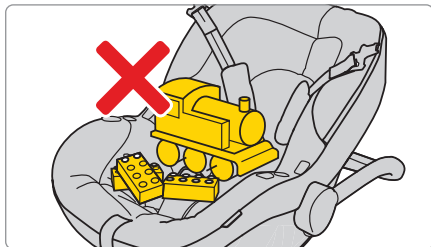
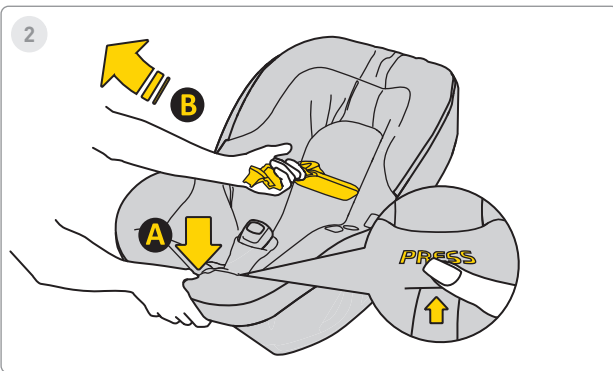
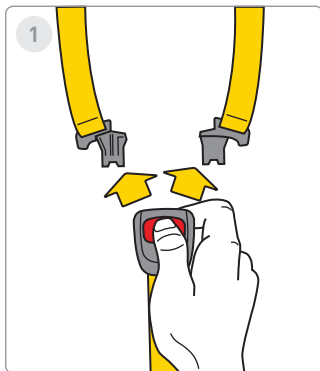

1. Paspauskite raudonus mygtukus, kad atsegti automobilinēs kēdētēs sagtj.

2. Atlaisvinkite diržus, kad vaikas tilptj j kēdute. Paspauskite mygtukā „A” ir traukite diržus „B”, kad juos pailgintumēte.



3

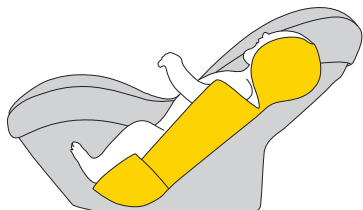

ca. 40-60cm

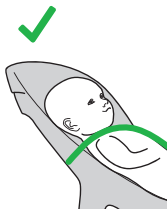

4

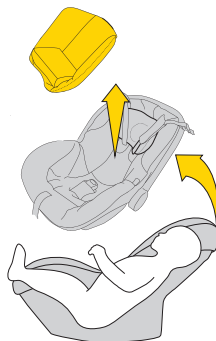

ca. >60cm

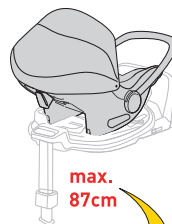
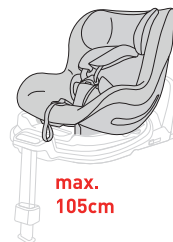
max.
87cmmax.
105cm

3. Jei vaiko ūgis yra 40–60 cm, naudokite visą vidinį įdėklą.

4. Kai vaiko ūgis viršija 60 cm, kėdutę galima naudoti be įdėklo.

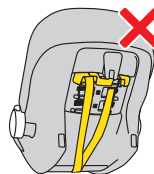
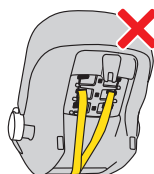
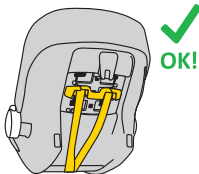
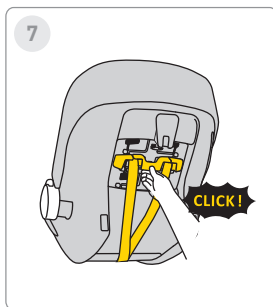
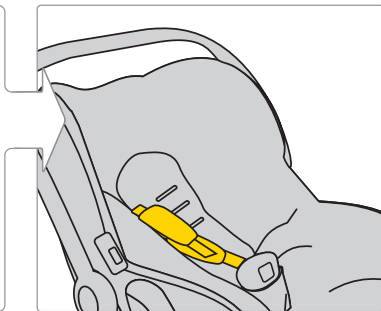
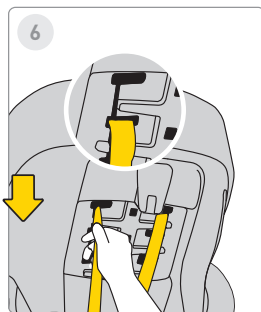

5. Norėdami reguliuoti diržų aukštį, ištraukite plastikinį laikiklį ir atsekite jį.

6. Tuomet perkeltkite diržą į norimą padėtį. Nepamirškite to padaryti ir keičiant diržų aukštį apmušale.

7. Kai diržai bus tinkamai sureguliuoti, vėl įdėkite plastikinį laikiklį, kol išgirsite „spragtelėjimą“.

ĮSPĖJIMAS!

Nurodyti vaiko ūgio ir įdėklo padėties parametrai yra tik REKOMENDACIJOS. Kiekvienas vaikas auga skirtingu tempu, todėl SVARBIAUSIAS kriterijus – diržų aukštis vaiko pečių atžvilgiu.

ATMINKITE – DIRŽAI TURI EITI PEČIŲ AUKŠTYJE AR ŠIEK TIEK ŽEMIAU.



8

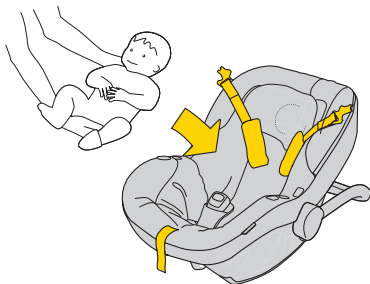

9

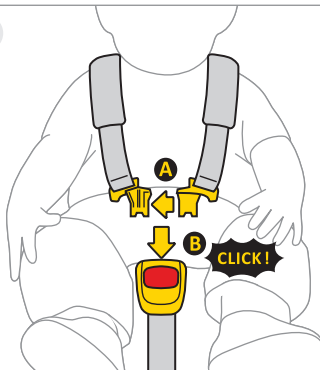

10

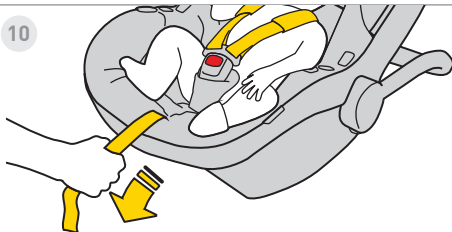

11



8. Perkelkite diržus į kėdutės šonus. Pasodinkite vaiką į kėdutę. Įsitinkinkite, kad vaikas sėdi tinkamai – nugarą visiškai prigludusi prie atlošo ir joks diržas nepatenka po nugarą.

9. Sujunkite diržų „A“ sagtis ir įkiškite jas į „B“ sagties angą. Spragtelėjimas rodo, kad sagtis tinkamai užfiksuota.

10. Traukite vidurinį diržą į priekį, kol vaikas bus tvirtai prisegtas.

11. Tarpas tarp diržo ir vaiko kūno turi būti ne didesnis kaip 1 cm. Norėdami tai patikrinti, atlikite „žnyplės testą“ – jei galite suimti ir suspausti diržą, jis turi būti labiau priveržtas.



13

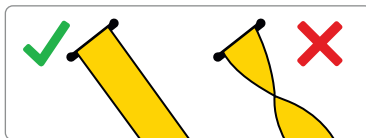
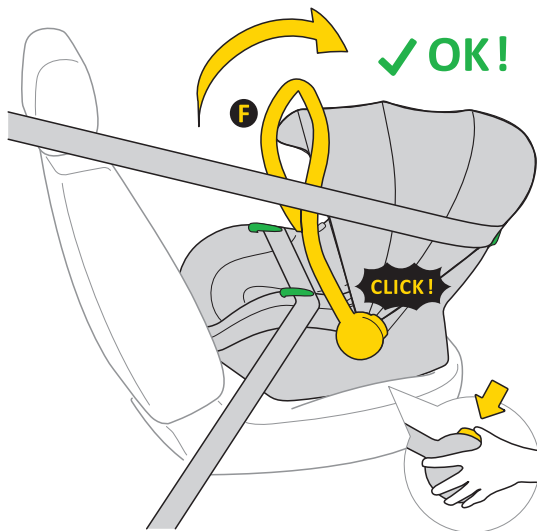

13. Tinkamai pritvirtinus automobilinę kėdutę saugos diržais, paspauskite mygtukus abiejose kėdutės pusėse. Rankena „A“ turi būti vertikalioje padėtyje.

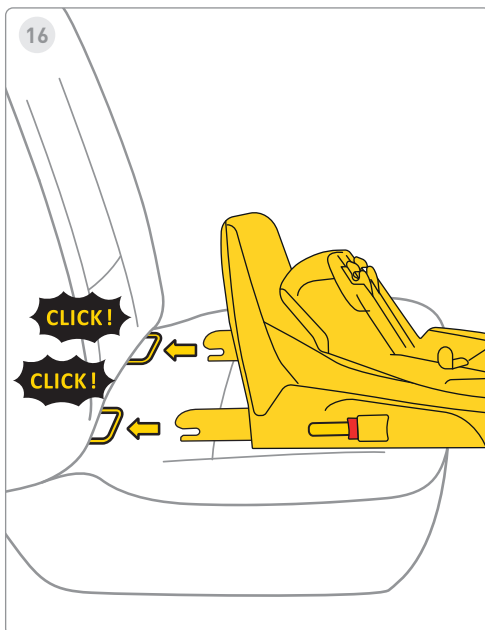
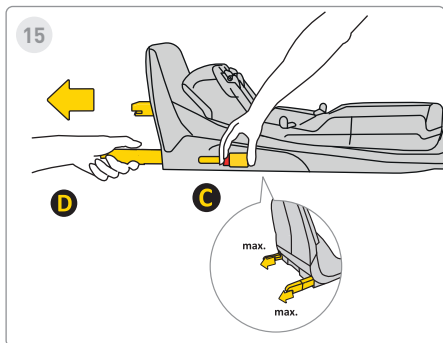
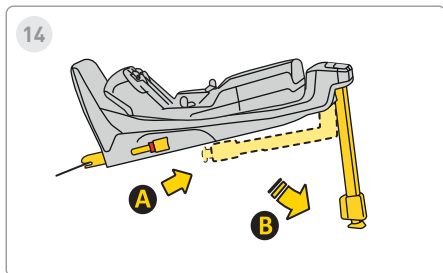

14. Išskleiskite stabilizuojančią kojelę iš padėties "A" į padėtį "B".

15. Paspauskite Isifox atleidimo mygtuką „C“ ir ištraukite jį iki maksimalios padėties „D“.

16. Sulygiuokite pagrindą su transporto priemonės sėdynės Isifox jungtimis ir spauskite Isifox svirtis tol, kol išgirsite „spragtelėjimą“.

Isifox indikatorius iš raudonos pasikeičia į žalią, nurodydamas teisingą pritvirtinimą.



17

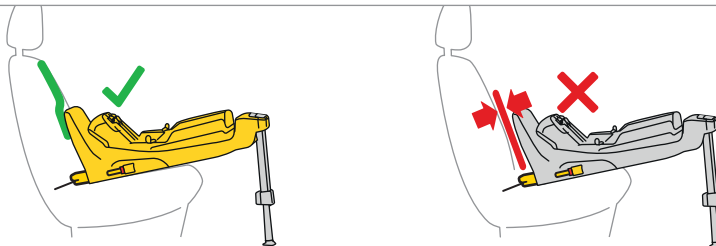
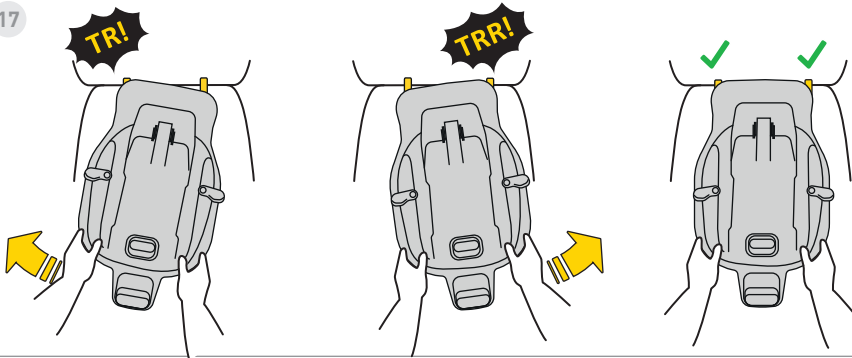

17. Paspauskite pagrindą link transporto priemonės sėdynės atlošo.

Atminkite – pagrindas turi būti kuo arčiau atlošo.



18

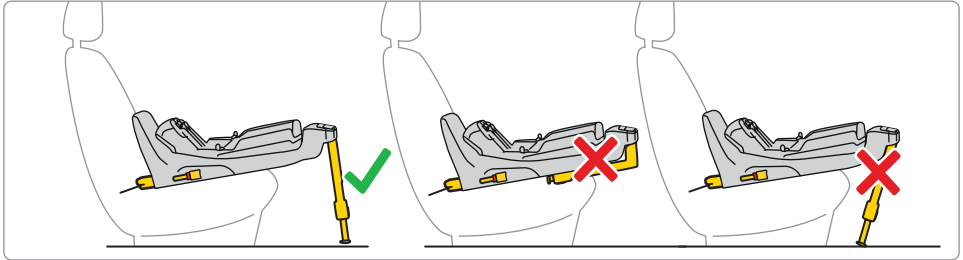
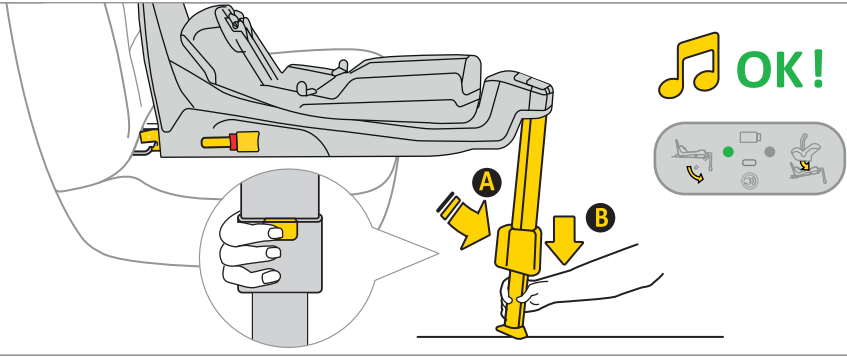

18. Paspauskite kojelės išplėtimo mygtuką „A“ ir ištraukite ją, kol koja tvirtai remsis į automobilio grindis. Tinkamai sumontavus, indikatoriaus šviesa pasikeis iš raudonos į žalią.



19

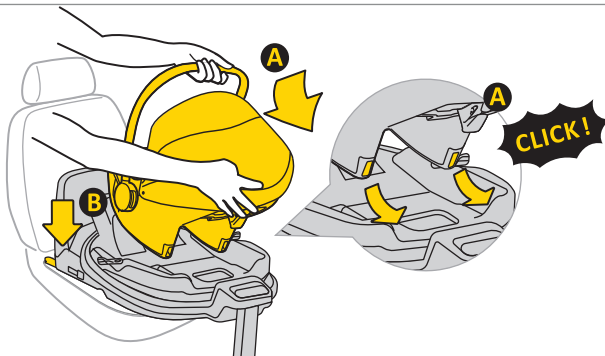

19. Įdėkite automobilinę kėdutę į pagrindą. Įkiškite kėdutę iš „A“ pusės į pagrindo kabliukus, tada spauskite ją į „B“ padėtį. Teisingai įdėjus, dešinėje pusėje įsijungs žalia lemputė.

Pastaba: Naudokite kėdutę tik prieš važiavimo kryptį.

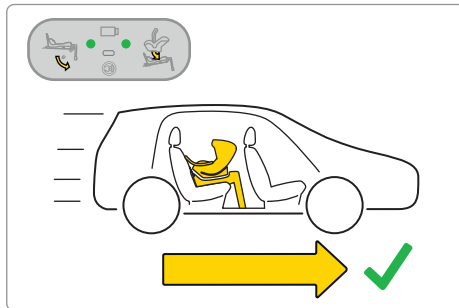
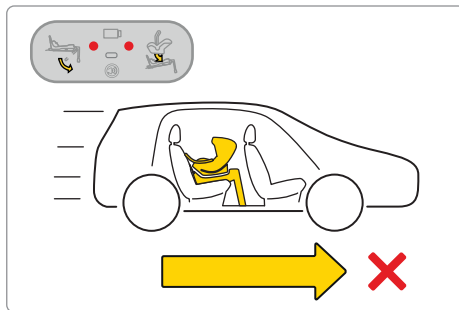
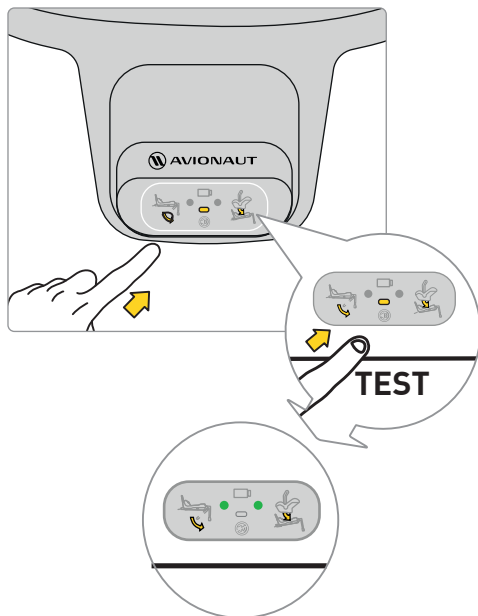

Prieš kelionę su vaiku patikrinkite pagrindo elektroninę sistemą. Tinkamai pritvirtinus automobilinę kėdutę ir išskleidus kojelę, ekrane turėtų pasirodyti du žali taškai.

Jei pasirodo raudoni taškai, patikrinkite, ar kėdutė ir pagrindas tinkamai sumontuoti.



A line drawing of a stroller with a canopy and a handle.	✓	✗	✓
A line drawing of a car seat with a canopy.	✗	✓	✓
Sound	Three yellow musical notes.	Three yellow musical notes.	One yellow musical note.
Lights	A green circle followed by a red circle.	A red circle followed by a green circle.	Two green circles.



9

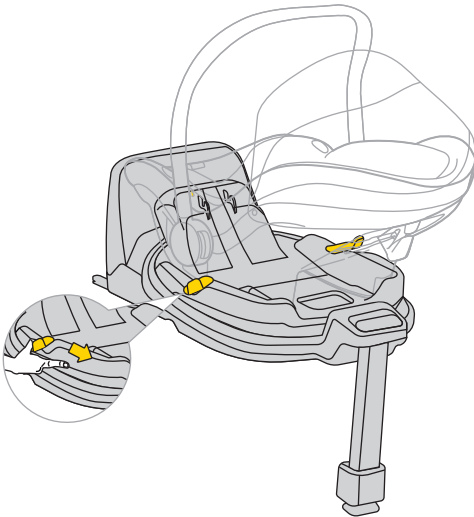

Norėdami pasukti automobilinę kėdutę, patraukite arba paspauskite svirtį „A“ ir pasukite kėdutę viena ranka norima kryptimi.

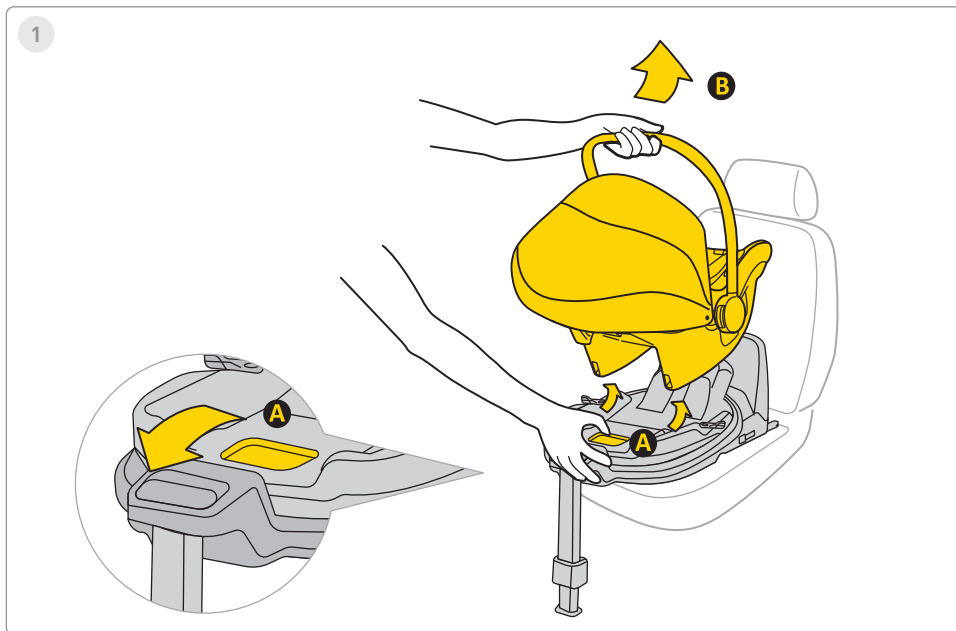

1. Norėdami nuimti automobilinę kėdutę nuo pagrindo, patraukite atleidimo rankenėlę „A“ ir švelniai pakreipkite kėdutę į priekį, tuo pačiu ją keldami už rankenos „B“.

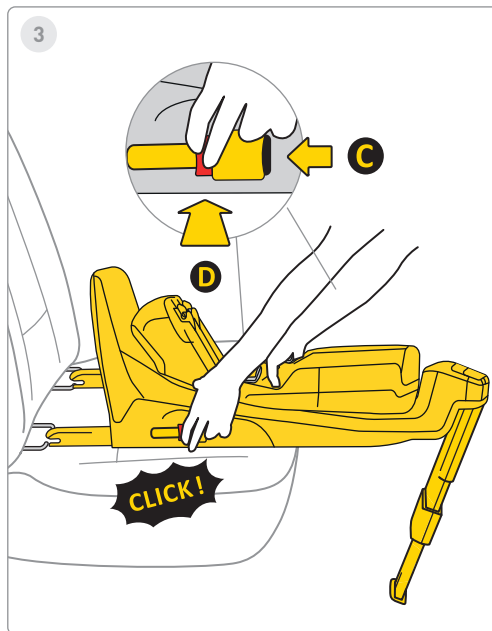
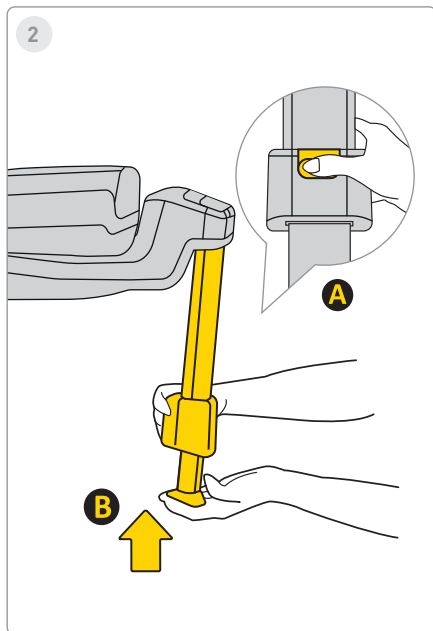

2. Norėdami įstatyti kojelę, paspauskite mygtuką „A“, įkiškite kojelę „B“ į pradinę padėtį ir sulankstykite, kad sutaupytumėte vietas.

3. Norėdami nuimti pagrindą nuo automobilio Isofix tvirtinimų, pirmiausia paspauskite užrakto mygtuką „C“, tada – atleidimo mygtuką „D“ ir sulankstykite Isofix kabliukus į pradinę padėtį.

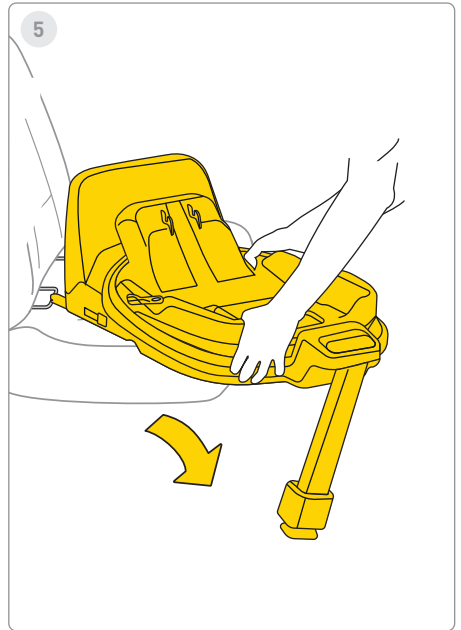
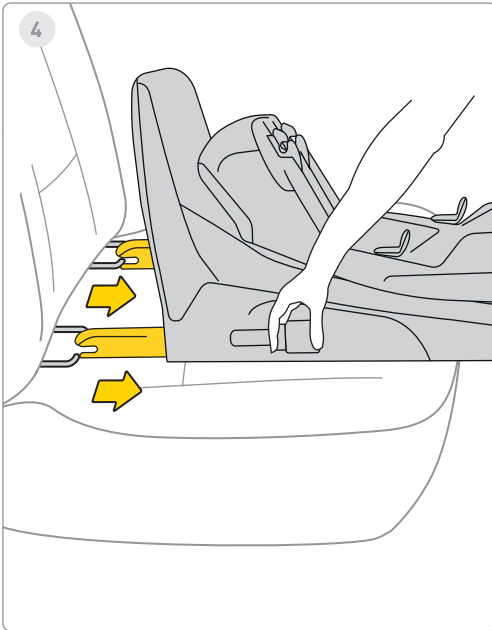

4. Įstumkite Isofix į maksimalią saugojimo padėtį.

5. Nuimkite pagrindą nuo automobilio.



1

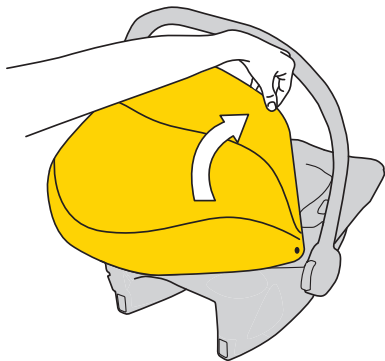

2

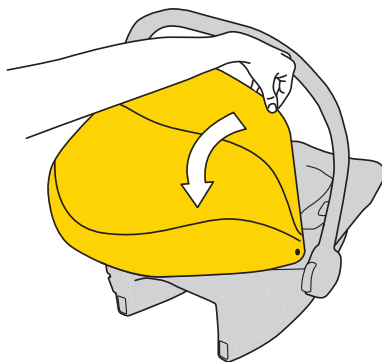

1. Norėdami išskleisti stogelį, patraukite plastikinį rėmą ir slinkite jį į priekį, kad uždengtų vaiką.

2. Norėdami atidengti stogelį, pastumkite plastikinį rėmą už automobilinės kėdutės.



3

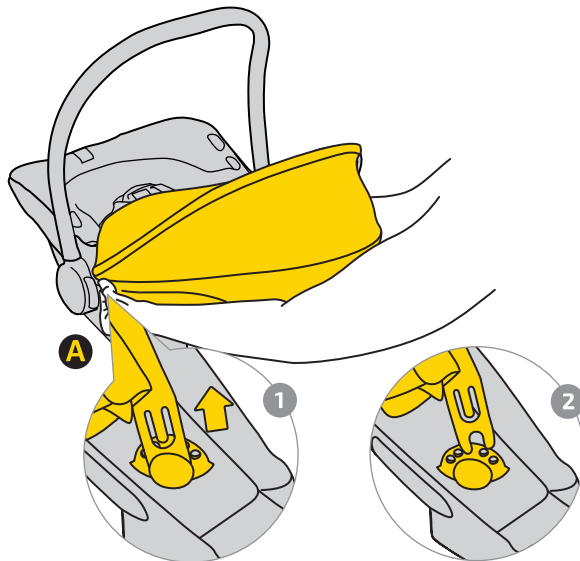

3. Norėdami nuimti stogelį, atsekite sagtį „A“.

Patraukite plastikinį stogelio rėmą 1 ir ištraukite jį iš tvirtinimų 2 abiejose kėdutės pusėse.

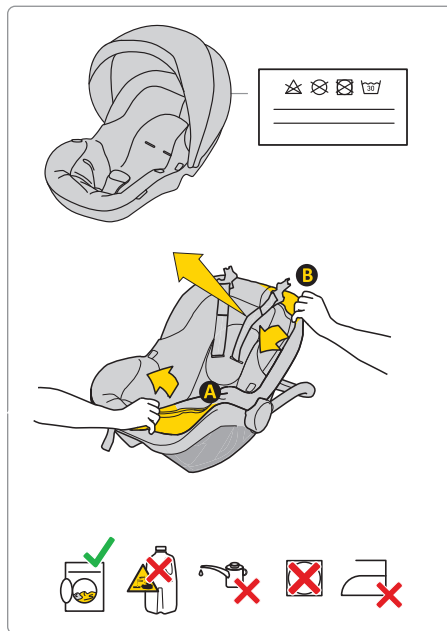

Norėdami išskalbti apmušalą, vadovaukitės pateiktomis skalbimo instrukcijomis. Apmušalą galima lengvai nuimti nuo automobilinės kėdutės. Vadovaukitės paveikslėliuose pateiktomis instrukcijomis.

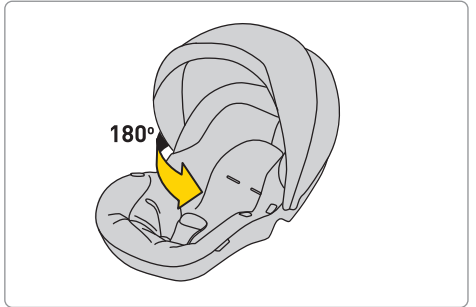
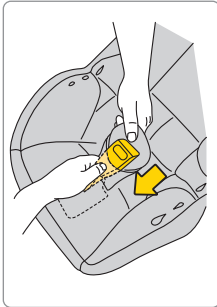
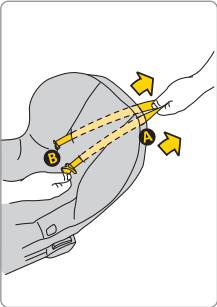
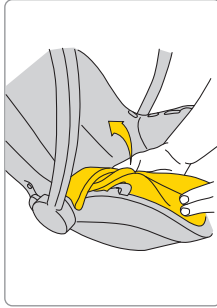
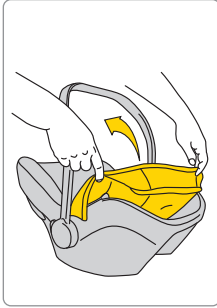
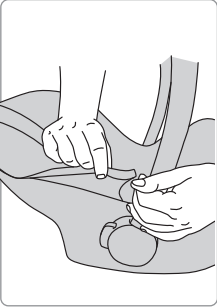

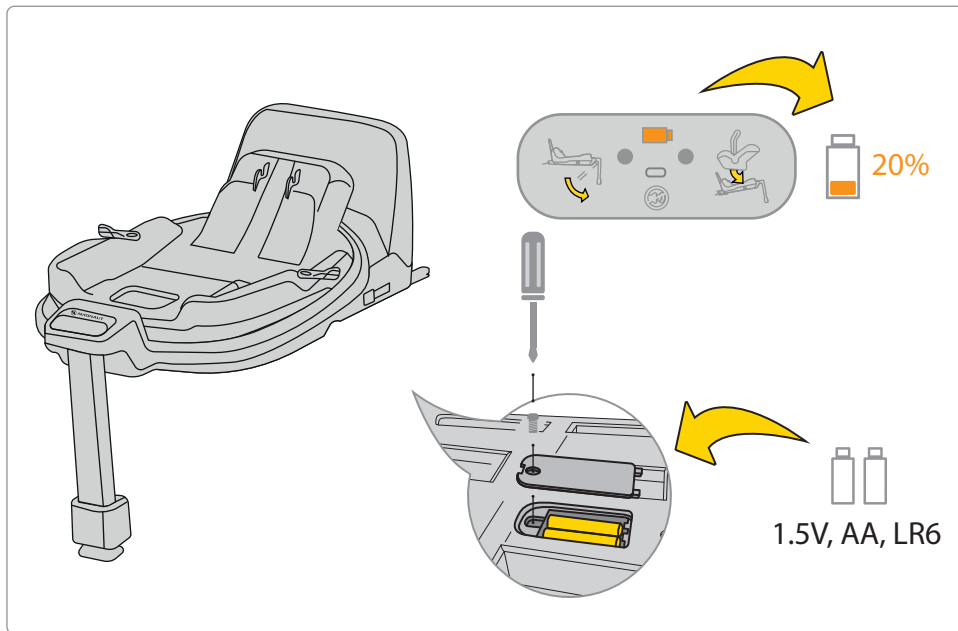

Jei ekrane rodomas baterijos indikatorius yra oranžinis, ją reikia pakeisti. Norėdami tai padaryti, nuimkite dangtelį prie pagrindo ir išimkite baterijas.

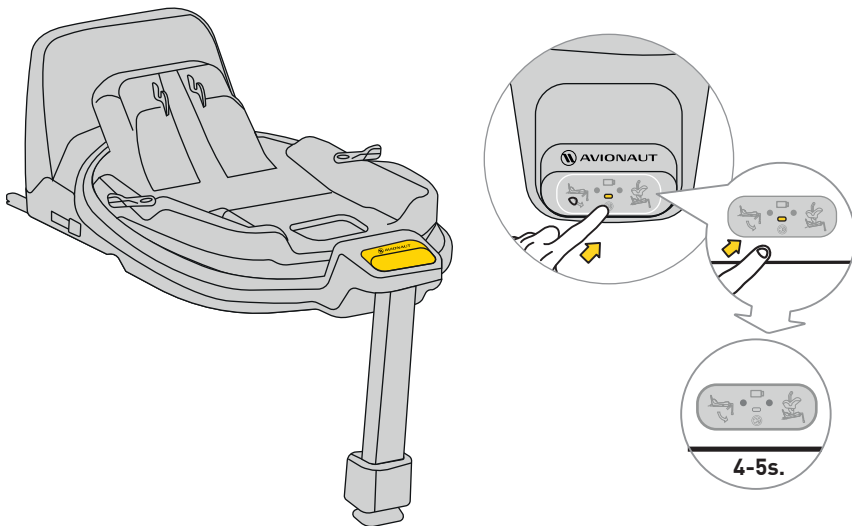

Norėdami išjungti garsą, paspauskite ir laikykite ekrano mygtuką 4–5 sekundes. Ekrane vis tiek bus rodoma teisinga/neteisinga diržo ir bazės fiksacija, bet garsas bus išjungtas.

Saugumas, naudojimas ir kelionė

- Prieš perkant kiekvieną automobilinę kėdutę būtina sumontuoti automobilyje ir patikrinti, ar ją galima tinkamai įrengti ir naudoti. Kėdutės ir automobilio suderinamumas – vienas svarbiausių saugumo kriterijų. Pirmą kartą įrengiant naudinga pasinaudoti pardavėjo pagalba.
 - Atminkite: tėvai visada atsakingi už vaiko saugumą kelionės metu.
 - Niekada nepalikite vaiko vieno kėdutėje – nei automobilyje, nei už jo ribų.
 - Nelaikykite vaiko ant kelių važiuojant.
 - Saugiausia vieta vaikui – galinė automobilio sėdynė.
 - Prieš kiekvieną kelionę patikrinkite, ar saugos diržai nėra pažeisti ar susisukę.
 - Kai kėdutė sumontuota, galinės sėdynės atlošas turi būti užfiksuotas.
 - Prieš kiekvieną kelionę įsitikinkite, kad „Cosmo“ kėdutė nėra prispausta durų ar nesusiduria su bagažu ar sėdynės atlošu.
 - Įsitikinkite, kad visi bagažai automobilyje yra saugiai pritvirtinti.
 - Naudokite „Cosmo“ kėdutę tik su užvalkalu – tai vaiko saugumo sistemos dalis.
 - Darykite trumpas pertraukas ilgesnių kelionių metu – vaikui reikia judėti.
 - Visada uždenkite kėdutę, kai automobilis stovi saulėje. Užvalkalas bei plastikinės ir metalinės dalys gali įkaisti ir nudeginti vaiką.
 - Visada prisegkite vaiką diržais, net jei naudojate kėdutę ne automobilyje.
 - Įsitikinkite, kad diržai tinkamai pritvirtinti ir vaikas sėdi taisyklingai.
 - Nerekomenduojame pirkti naudotų automobilių kėdučių – niekada negalite būti tikri dėl jų istorijos. Jei vis dėlto nuspręsite pirkti, pasirinkite tokią, kurios naudojimo istorija žinoma.
 - Nenaudokite Cosmo kėdutės ilgiau nei 10 metų.
 - Pakeiskite kėdutę, jei ji buvo patekus į avariją.
 - Neatlikite jokių modifikacijų – jos gali sukelti dalinį arba visišką saugumo praradimą.
 - Vaiko saugos kėdutė visada turi būti pritvirtinta automobilyje, net jei vaikas joje nesėdi.
 - Gamintojas įspėja, kad kėdutė gali palikti įspaudus sėdynės apmušale – to išvengti neįmanoma dėl būtino tvirto pritvirtinimo. Gamintojas neatsako už tokią žalą.
 - Įsitikinkite, kad diržai tinkamai užsegti ir vaikas tinkamai pasodintas.
-

- Diržai negali būti naudojami be paminkštinimų.
- Tarp diržo ir vaiko turi tilpti daugiausia vienas pirštas (1 cm). Jei daugiau – priveržkite diržą.
- Sureguliuokite diržų aukštį, kad jie būtų viename lygyje su vaiko pečiaais. **ATMINKITE:** kiekvienas vaikas skirtingas – reguliariai tikrinkite diržų padėtį.
- Nuo saulės apsaugokite naudodami saulės uždangą – ji yra kėdutės dalis.
- Naudokite „Avionaut Cosmo“, kai vaiko ūgis yra nuo 40 iki 87 cm ir svoris ne didesnis kaip 13 kg.
- Montuojant Avionaut Cosmo automobilinę kėdutę, naudokite į priekį nukreiptą sėdynę su trijų taškų saugos diržu. Diržas turi būti įtemptas ir praveistas per visus žaliai pažymėtus taškus kėdutėje.
- Montavimo instrukcijas rasite šiame vadove ir Cosmo lipduke šone.
- Naudokite tik į priekį nukreiptą sėdynę su trijų taškų saugos diržu, atitinkančiu ECE R16 standartą. Atlikite teisingo kėdutės sumontavimo testą.
- Patikrinkite, ar kėdutė tinkamai sumontuota. Jei bet kuris indikatorius rodo raudonai

Priežiūra ir higiena

1. Cosmo sėdynės apmušalai gali būti skalbti skalbimo mašinoje iki 30°C temperatūroje, gręžimo greičiu iki 600 aps./min.
2. Kitus sėdynės komponentus galima valyti vandeniu ir muilu naudojant minkštą kempinę.
3. Laikykite savo sėdynę švarią. Nenaudokite drėkinamųjų ar agresyvių valymo priemonių.
4. Nenaudokite tepalų, stiprių chemikalų ar drėkinamųjų priemonių judančioms ir kitoms sėdynės dalims valyti.

Aplinka

- Plastikinės pakuotės dalys turi būti laikomos vaikams nepasiekiamoje vietoje, kad išvengtumėte pavojaus užspringti.
- Baterijas, maitinančias informacinį skydelį, esantį sėdynės apačioje, reikia tinkamai išmesti.
- Aplinkos apsaugos sumetimais, kai kėdutė nebenaudojama, išmeskite ją į atitinkamą atliekų tvarkymo įmonę, laikydamiesi vietinių taisyklių.

Klausimai

- Jei turite klausimų, skambinkite savo pardavėjui arba įgaliotajam platintojui. Paruoškite šią informaciją:
- jūsų vaiko amžius, ūgis ir svoris,
- automobilio markė ir modelis bei sėdėjimo vieta, kurioje montuojate Cosmo 2.0 C sėdynę transporto priemonėje.

Garantija

- Cosmo suteikiama 24 mėnesių garantija.
- Garantuojame, kad produktas buvo pagamintas pagal galiojančius Europos saugos ir kokybės standartus ir pirkimo metu gaminyje neturi gamybos ir medžiagų defektų.
- Garantija galioja pirkimo šalyje ir ją įgyvendina įgaliotas platintojas.
- Garantija apima bet kokius gamybos medžiagų ir gamybos defektus, su sąlyga, kad produktas naudojamas pagal naudojimo instrukciją, įprastomis sąlygomis, pirmasis galutinis vartotojas ir per 24 mėnesius nuo pirkimo datos. Avionaut prisiima atsakomybę už nekokybiškos prekės taisymą ar pakeitimą; tačiau garantijos turėtojas sprendžia dėl defekto pašalinimo ir pretenzijos sprendimo būdo.

- Garantija netaikoma žalai, atsiradusioms dėl kasdienio naudojimo, pvz., audinių susidėvėjimo, taip pat natūralaus spalvų išblukimo ir medžiagų kokybės pablogėjimo dėl normalaus gaminio senėjimo.
- Garantija taip pat netaikoma žalai, atsiradusioms dėl netyčinio sunaikinimo, naudojimo instrukcijos nesilaikymo, netinkamo naudojimo, pažeidimo dėl neatsargumo, gaisro, sąlyčio su skysčiais ar kitų išorinių priežasčių.
- Teikiant garantiją, Cosmo sėdynė turi turėti visas etiketes arba identifikavimo numerius ir ją gali prižiūrėti tik įgaliotas asmuo.

Norite pateikti pretenziją?

- Jei pastebėjote defektą ir norite pareikšti pretenziją, susisieki su pardavėju, iš kurio įsigijote Cosmo Pranešdami apie pretenziją, turite pateikti įrodymus, kad pirkimas, kuris turi būti atliktas per 24 mėnesius iki reikalavimo teikti paslaugas.
- Jei prireiktų nusiųsti gaminį į aptarnavimo vietą, gražinkite prekę platintojui arba pardavėjas. Tuo pačiu susitarkite dėl siuntimo būdo ir jo išlaidų, nes to nepadarius garantas gali atsisakyti padengti siuntimo išlaidas. Žala ir (arba) defektai, kuriems netaikoma mūsų garantija ar vartotojų teisės, ir

(arba) gaminio pažeidimai ir (arba) defektai, kuriems netaikoma mūsų garantija, gali būti taisomi už sutartą mokestį.

- Pakeiskite savo sėdynę nauja, jei ji pateko į avariją. Jums reikės: policijos pranešimo apie nelaimingą atsitikimą, avarijos nuotraukos, kurioje matyti sėdynė, arba informaciją iš policijos, patvirtinančios įvykį, pirkimo įrodymo, draudimo bendrovės patvirtinimo, kad sėdynė nebuvo įtraukta į žalos atlyginimą, garantijos kortelę ir atsiųsti mums avarijos vietą.

Vartotojų teisės

- Vartotojai turi teises pagal galiojančius teisės aktus, kurie gali skirtis įvairiose šalyse. Tai garantija neturi įtakos vartotojų teisėms pagal atitinkamus nacionalinius teisės aktus.
- Šią garantiją parengė Lenkijoje registruota

Ł.KARWALA.

Įmonės adresas: Ł.KARWALA

Szarlejka,

ul. Łukaszewicza 172

42-130 Wręczyca Wielka, Poland

[1] Produktai, įsigyti su pašalintomis arba pakeistomis etiketėmis ar identifikavimo numeriais, laikomi neleistiniais. Kadangi nepavyksta patikrinti šių gaminių autentiškumo, garantija jiems netaikoma.



Lietotāja rokasgrāmata bērnu auto sēdeklim Avionaut® Cosmo™

Svarīgi!

Nelasi šo rokasgrāmatu steigā. Izlasi to uzmanīgi, saglabā nākotnei un turi vienmēr pie rokas. Ja rodas šaubas – sazinies ar mums. Ceļo droši un uztver katru braucienu nopietni, pat ja galamērķis ir tikai dažus kvartālus tālu. Ieteicams turēt instrukciju kopā ar auto sēdekli visa tā lietošanas laikā.



Brīdinājums:

Nemainiet Cosmo auto sēdekli nekādā veidā – tas var ietekmēt bērna drošību.



Brīdinājums:

Nekad nelieciet Cosmo auto sēdekli uz paaugstinātas virsmas, piemēram, galda vai krēsla.



Brīdinājums:

Nekad neuzstādi Cosmo auto sēdekli pret braukšanas virzienu uz priekšējā pasažiera sēdekļa ar aktīvu gaisa spilvenu



Uzmanību:

Cosmo auto sēdekli drīkst uzstādīt automašīnā tikai pretēji braukšanas virzienam.



Brīdinājums:

Sīkākai informācijai skatieties transportlīdzekļa ražotāja rokasgrāmatā.

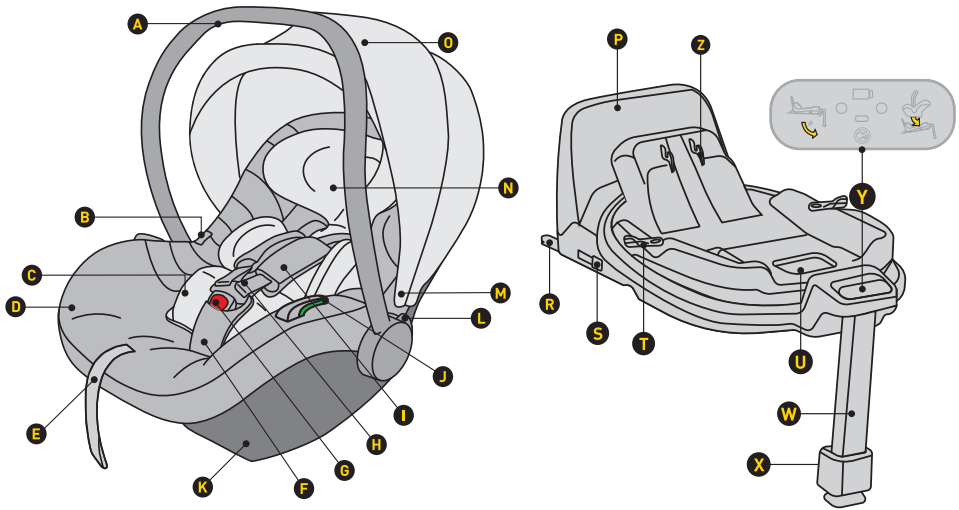

- A Rokturi
- B Poga, lai atbrīvotu sēdekli no ratiņiem
- C Ieliktnis
- D Polsterējums
- E Drošības jostas garuma regulētājs
- F Drošības josta ar polsterējumu
- G Drošības jostas slēdzene
- H Plecu jostas
- I Plecu jostas ar noņemamiem polsteriem
- J Gurnu jostas savienotājs
- K Pamatnes stiprinājums
- L Poga roktura pozīcijas regulēšanai
- M Saulesarga stiprinājums
- N Galvas balsts

- O Saulesargs
- P Pretgriešanās rāmis
- R ISOFIX pamatnes stiprinājums
- S ISOFIX savienotāja atbrīvošanas poga
- T Pagriešanas poga
- U Sēdekļa atbrīvošanas svira
- W Regulējams kāju balsts
- X Kāju balsta regulēšanas poga
- Y Vadības panelis
- Z Sēdekļa stiprināšanas mehānisms

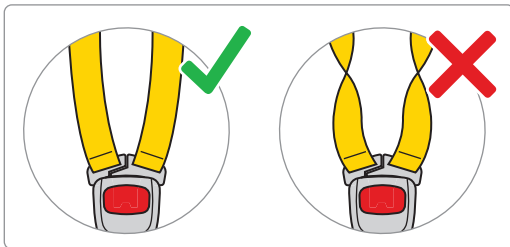
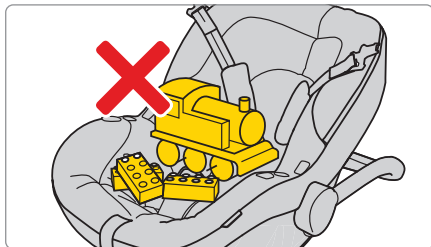
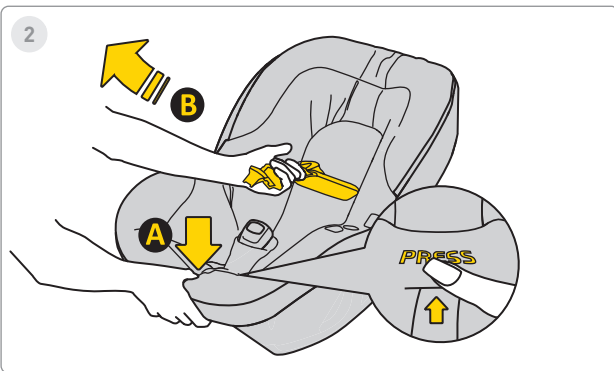
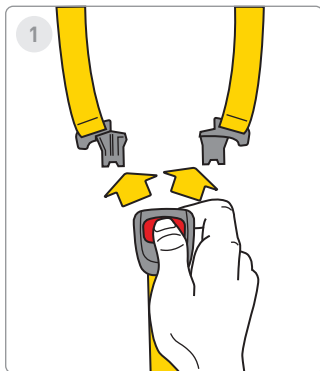

1. Nospiediet sarkanos pogas, lai atsprādzētu auto sēdekliša sprādzi.

2. Atbrīvojiet drošības jostas, lai bērnam būtu vairāk vietas sēdekļī. Nospiediet pogu "A" un pavelciet jostas "B", lai tās pagarinātu.



3

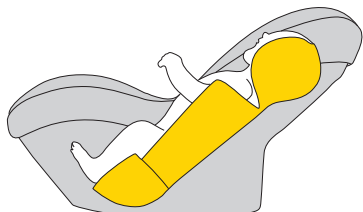

ca. 40-60cm

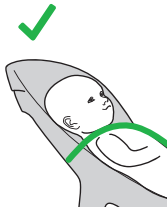
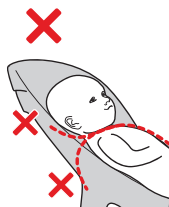

4

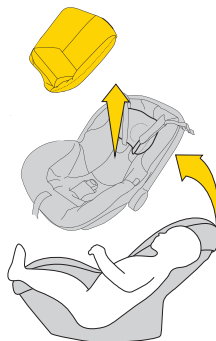

ca. >60cm

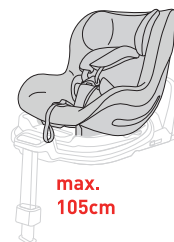
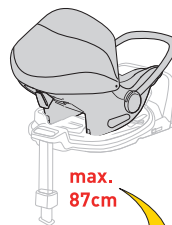

3. Ja bērna augums ir no 40 līdz 60 cm, izmantojiet pilnu ieliktni.

4. Kad bērna augums pārsniedz 60 cm, sēdekļi var lietot bez ieliktna.

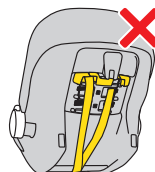
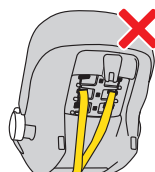
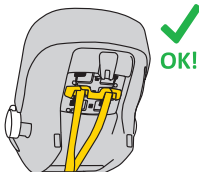
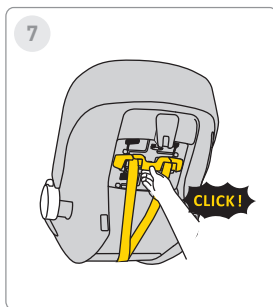
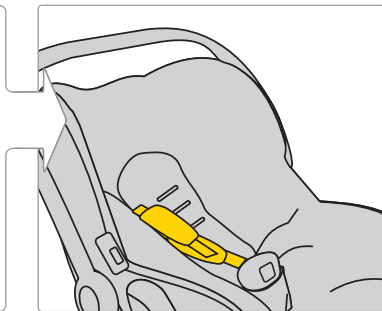
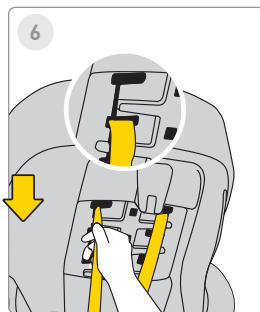

5. Lai regulētu drošības jostu augstumu, izvelciet plastmasas stieni un atsprādzējiet to.

6. Pārvietojiet jostu uz vēlamo pozīciju. Atcerieties veikt izmaiņas arī apvalkā esošajām jostām.

7. Kad jostas ir pareizi noregulētas, ievietojiet plastmasas stieni atpakaļ, līdz dzirdat "klikšķi".

BRĪDINĀJUMS!

Norādītie augstuma dati saistībā ar ieliktna izmantošanu ir tikai IETEIKUMI. Katrs bērns ir unikāls un aug savā tempā, tāpēc GALVENAIS kritērijs ir jostu līmenis attiecībā pret bērna pleciem.

ATCERIES – JOSTĀM JĀIZIET PLECU AUGSTUMĀ VAI MAZLIET ZEMĀK.



8

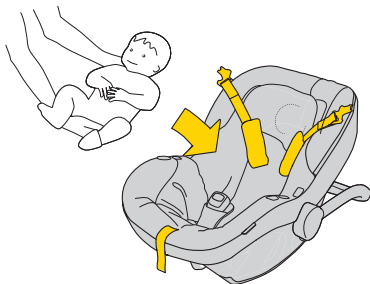

9

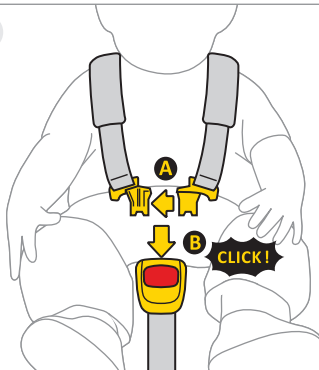

10

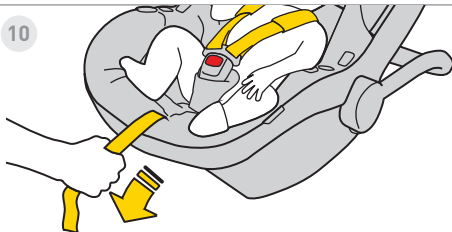

11



8. Pārvietojiet jostas uz autosēdekļa malām. Ievietojiet bērnu sēdeklī. Pārliedzinieties, ka bērns sēž pareizi – mugura pilnībā piekļauta atzveltni, un neviena josta nav zem muguras.

9. Savienojiet jostu "A" klipšus un ievietojiet tos "B" klipsī. Klikšķis norāda, ka klipsis ir pareizi aizvērts.

10. Pavelciet centrālo jostu uz priekšu, līdz bērns ir droši piesprādzēts.

11. Attālumam starp jostu un bērna ķermeni jābūt ne vairāk kā 1 cm. Veiciet "kniebšanas testu" – ja varat satvert un saspraust jostu, tā jāpievelk ciešāk.



12

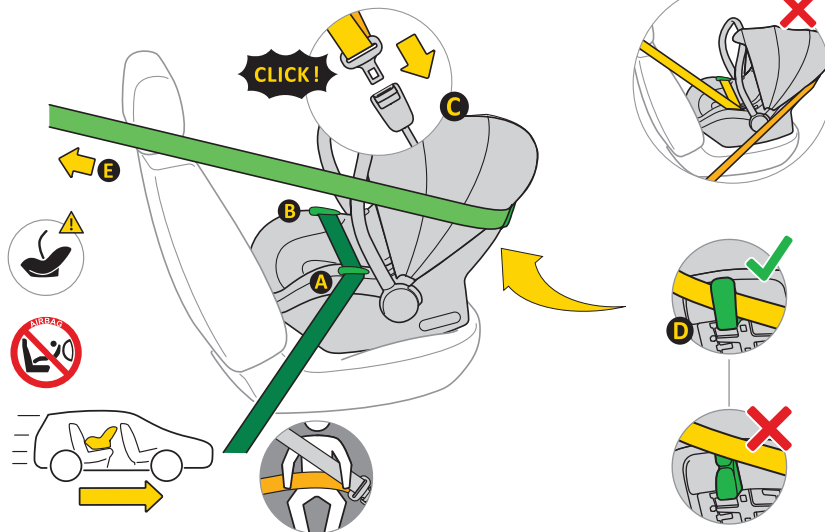

12.

- A. Novietojiet autokrēsliņu uz transportlīdzekļa sēdekļa, ar skatu braukšanas virzienā.
- B. Turiet autokrēsliņa rokturi vertikālā stāvoklī.
- C. Izvelciet 3 punktu automātisko drošības jostu "E" un ievietojiet gurnu daļu jostu vadotnēs "A" un "B".
- D. Noaizslēdziet jostas slēdža mehānismu "C" transportlīdzekļa stiprinājumā.
- E. Stingri pievelciet gurnu daļas jostu, lai nebūtu spraugu.
- F. Pavelciet diagonālo jostas daļu aiz sēdekļa, caur vadotni "D".
- G. Pārbaudiet jostas saspringumu. Ja ir spraugas – pievelciet ciešāk.



13

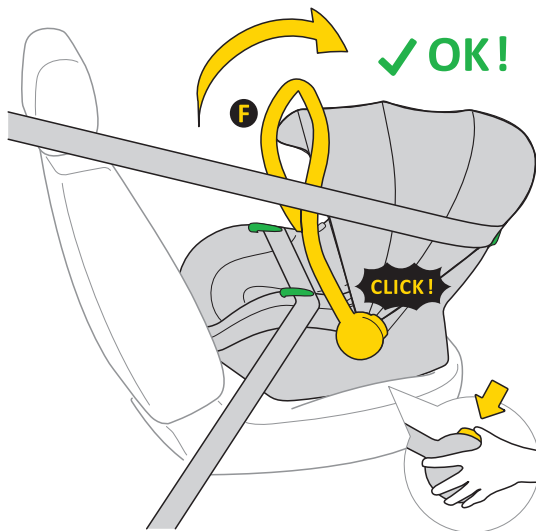

13. Kad autosēdekļītis ir pareizi uzstādīts ar drošības jostām, nospiediet pogas abās sēdekļa pusēs. Rokturi "A" jābūt vertikālā stāvoklī.

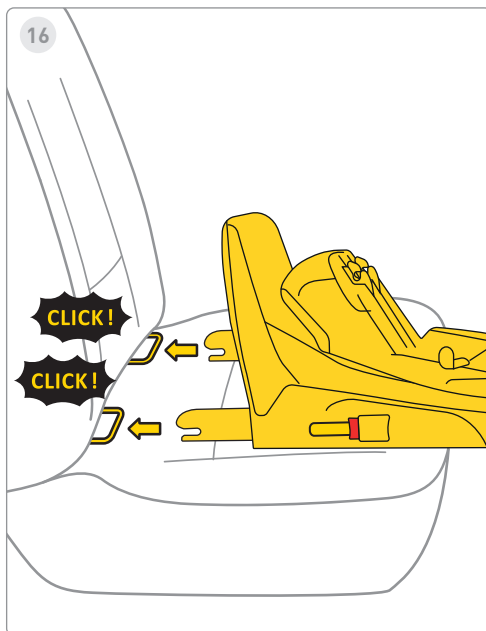
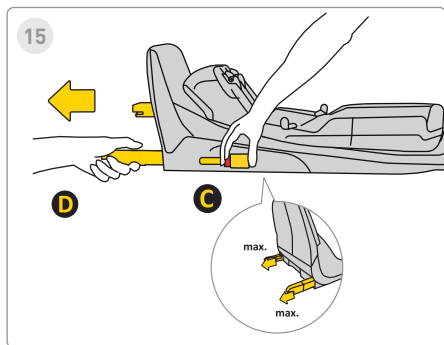
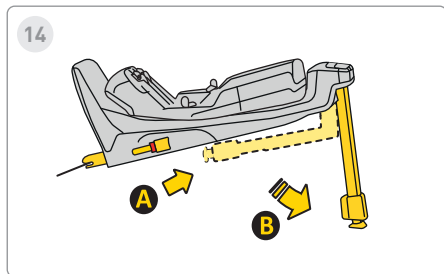

14. Izvelciet stabilizācijas kāju no pozīcijas "A" uz pozīciju "B".

15. Nospiediet Isofix atbrīvošanas pogu "C" un izvelciet līdz maksimālajai pozīcijai "D".

16. Saskaņojiet pamatni ar automašīnas sēdekļa Isofix stiprinājumiem un spiediet Isofix sviras, līdz dzirdat "klikšķi".

Isofix indikators mainās no sarkana uz zaļu, norādot pareizu stiprinājumu.



17

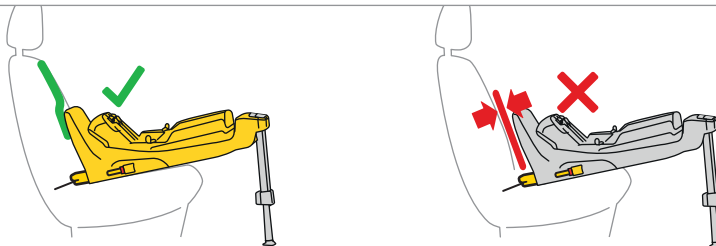
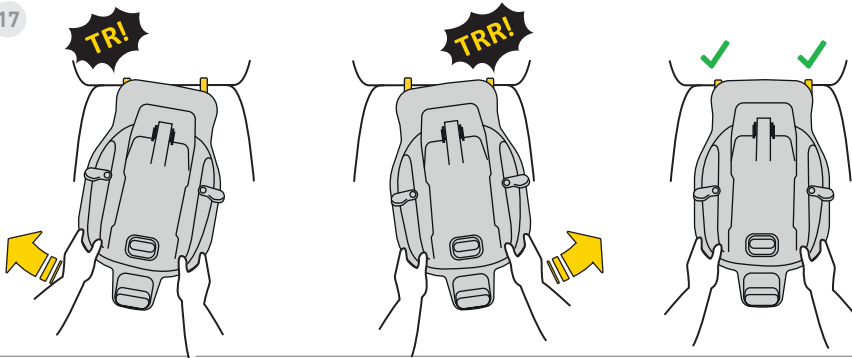

17. Spiediet bāzi pret automašīnas sēdekļa atzveltni.

Atcerieties – bāzei jābūt pēc iespējas tuvāk atzveltni.



18

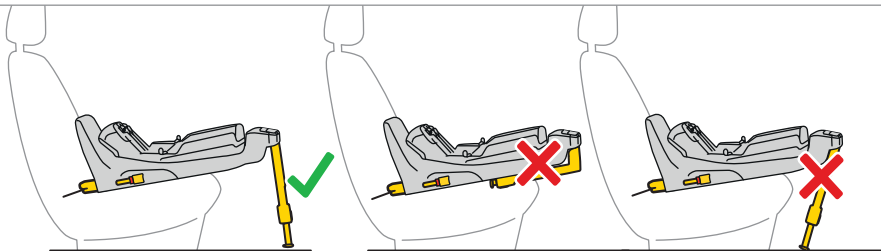
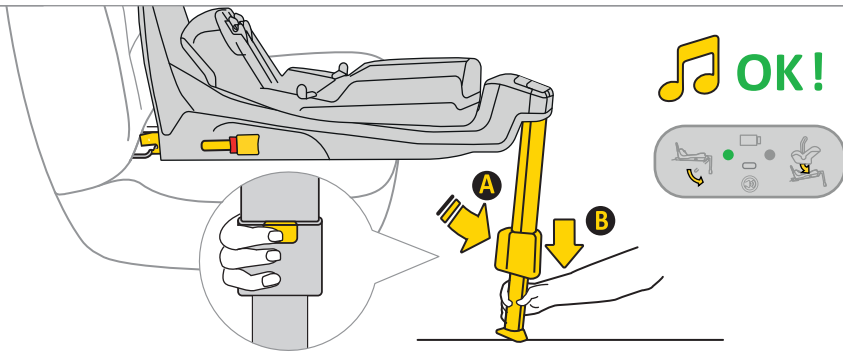

18. Nospiediet balsta kājas pagarinājuma pogu "A" un izvelciet kāju, līdz tā cieši balstās uz automašīnas grīdas. Pareizas uzstādīšanas gadījumā gaisma pārslēdzas no sarkanas uz zaļu.



19

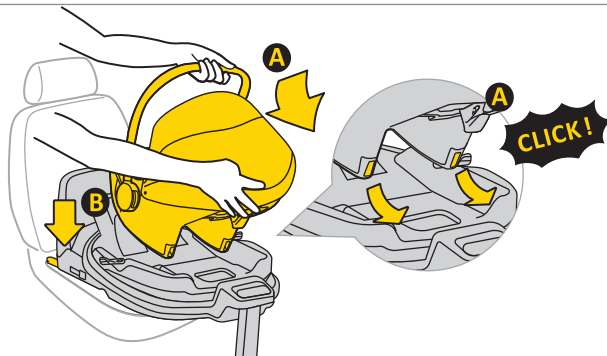

19. Novietojiet autosēdekli bāzē. Ievietojiet to no "A" puses bāzes āķos un piespiediet līdz "B" pozīcijai. Pēc pareizas ievietošanas labajā pusē iedegsies zaļa gaisma.



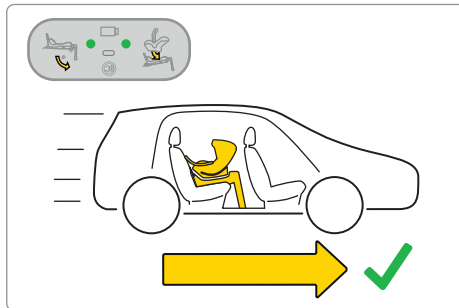
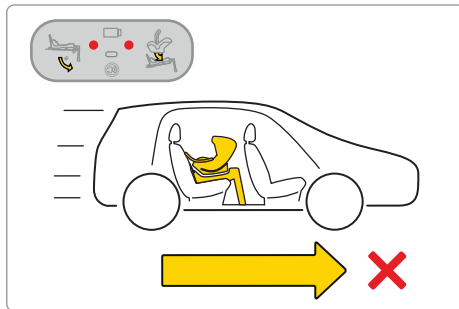
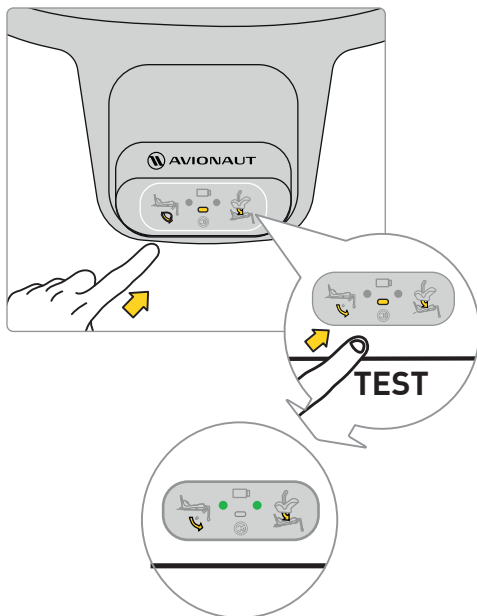







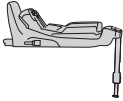





Piezīme: Izmantojiet sēdekli tikai ar muguru pret braukšanas virzienu.



Pirms dodaties ceļā ar bērnu, pārbaudiet pamatnes elektronisko sistēmu. Pēc pareizas sēdekļa un kājas uzstādīšanas displejā jāparādās diviem zaļiem punktiem.

Ja redzat sarkanus punktus, pārbaudiet, vai sēdeklis un pamatne ir pareizi uzstādīti.



 	 	 	 
<p>Sound</p>			
<p>Lights</p>	 	 	 

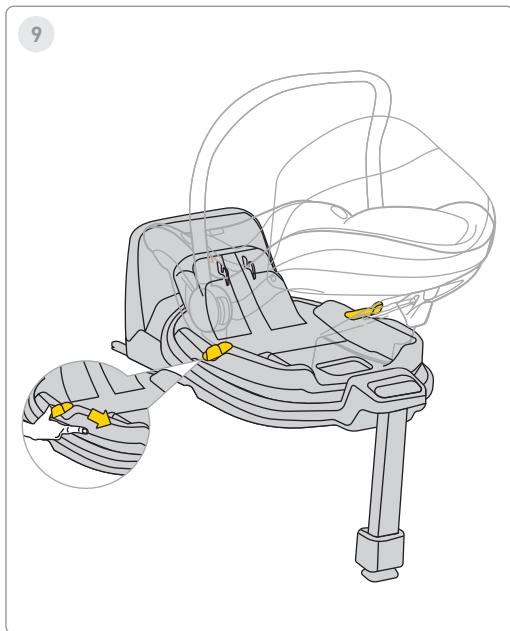

Lai pagrieztu autosēdekli, pavelciet vai nospiediet sviru "A" un ar vienu roku pagrieziet sēdekli vēlamajā virzienā.

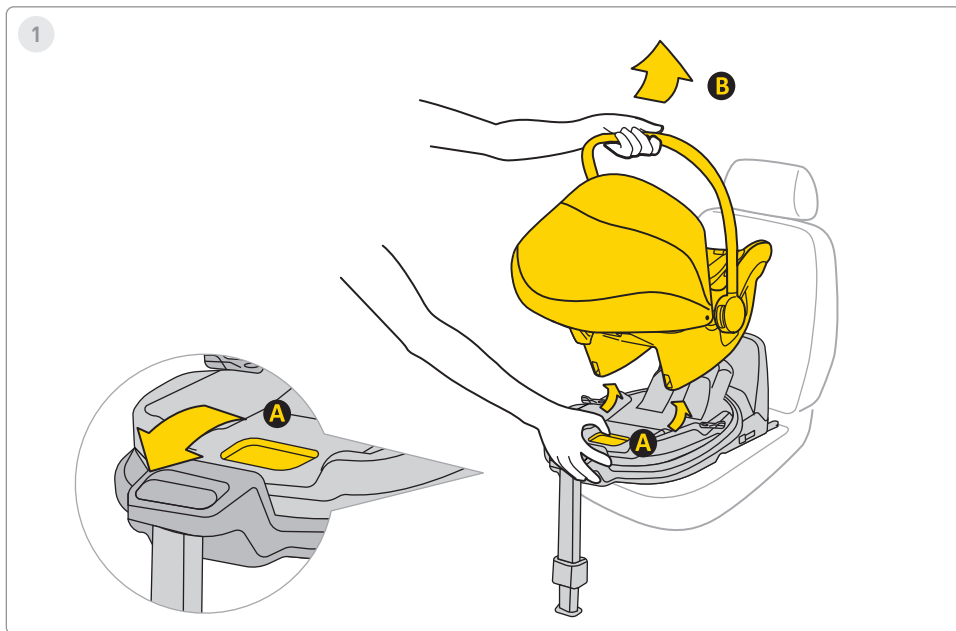

1. Lai noņemtu autosēdekli no pamatnes, pavelciet atbrīvošanas rokturi "A" un viegli nolieciet sēdekli uz priekšu, vienlaikus paceļot to aiz roktura "B".

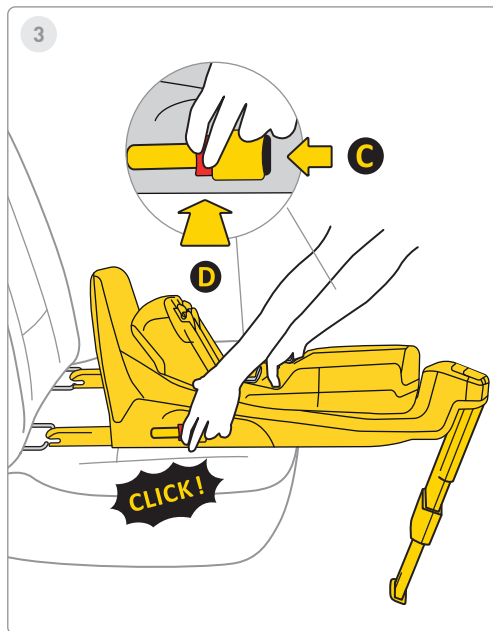
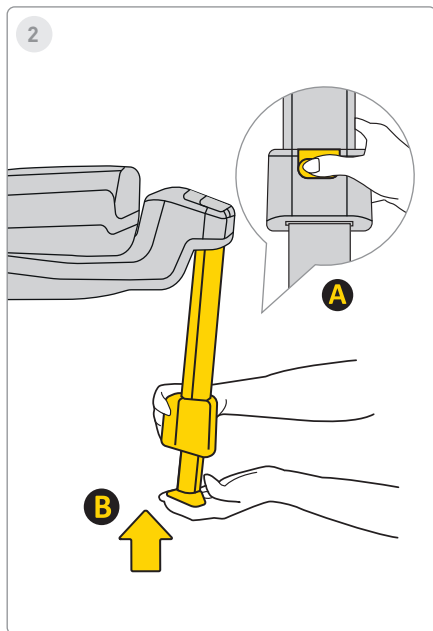

2. Lai ievietotu kāju, nospiediet pogu "A", ievietojiet kāju "B" sākotnējā pozīcijā un pēc tam salokiet to vietas taupīšanai.

3. Lai noņemtu pamatni no automašīnas Isofix stiprinājumiem, vispirms nospiediet bloķēšanas pogu "C", pēc tam atbrīvošanas pogu "D" un salokiet Isofix aķus atpakaļ sākotnējā pozīcijā.

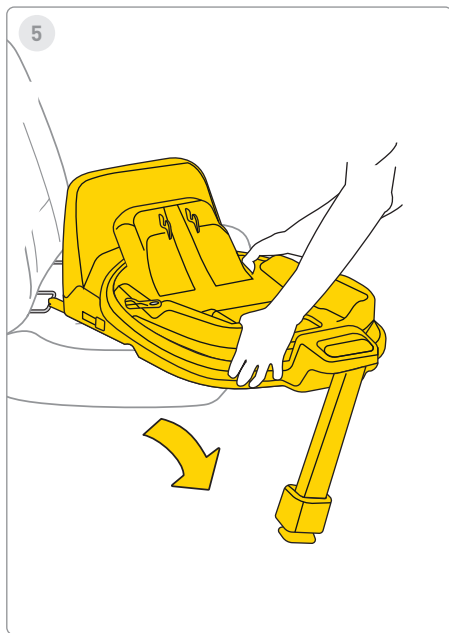
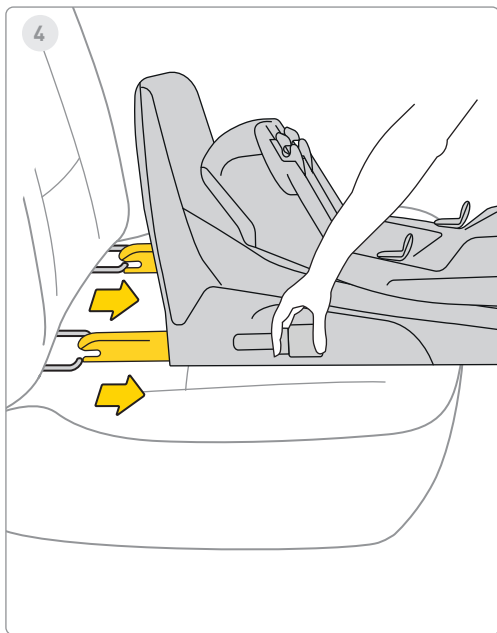

4. Ievietojiet Isofix pilnā uzglabāšanas pozīcijā.

5. Noņemiet pamatni no transportlīdzekļa.



1

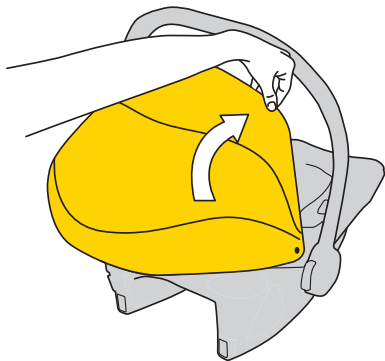

2

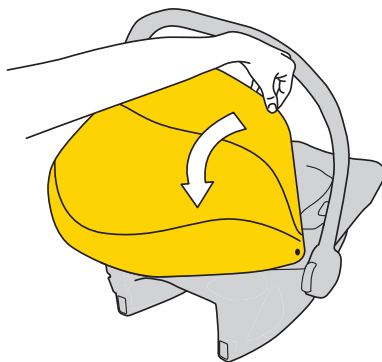

1. Lai pārklātu saulesargu, pavelciet plastmasas rāmi un pabīdiet to, lai pārsegtu bērnu.

2. Lai atsegtu saulesargu, pastumiet plastmasas rāmi aiz auto sēdekliša.



3

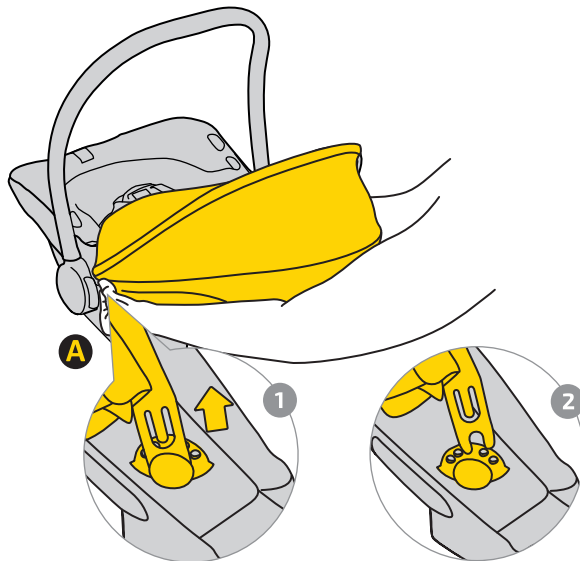

3. Lai noņemtu saulesargu, attaisiet aizdari "A".

Izvelciet plastmasas rāmi 1 un izņemiet to no stiprinājumiem 2 abās sēdekļa pusēs.

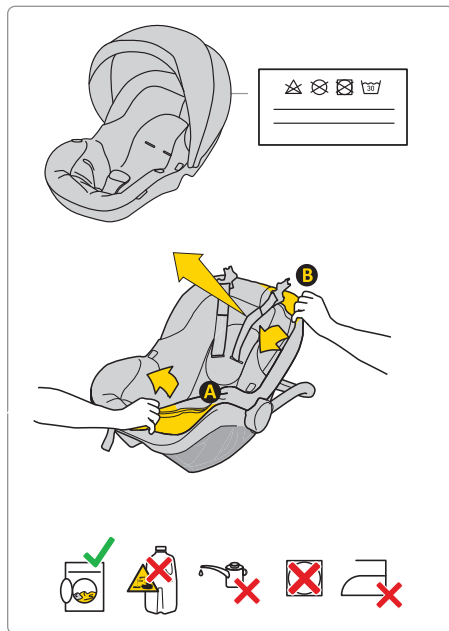

Lai mazgātu apšuvumu, ievērojiet pievienotās mazgāšanas instrukcijas. Apšuvumu var viegli noņemt no autosēdekliņa. Izpildiet attēlos parādītās instrukcijas.

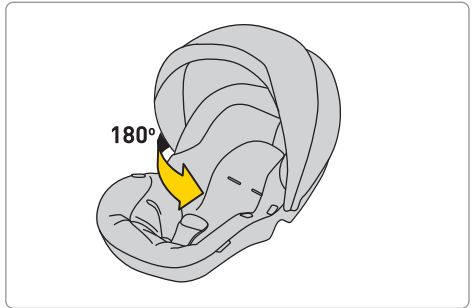
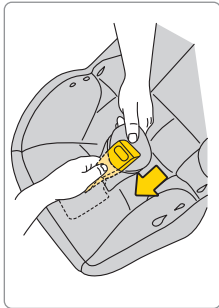
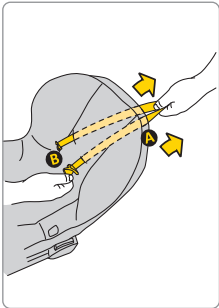
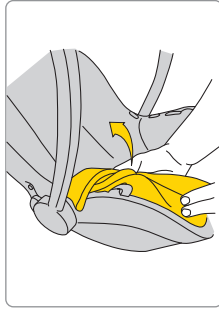
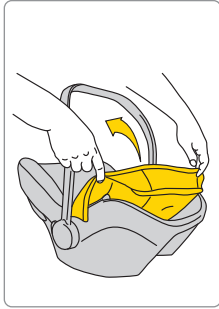
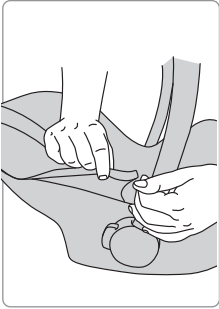

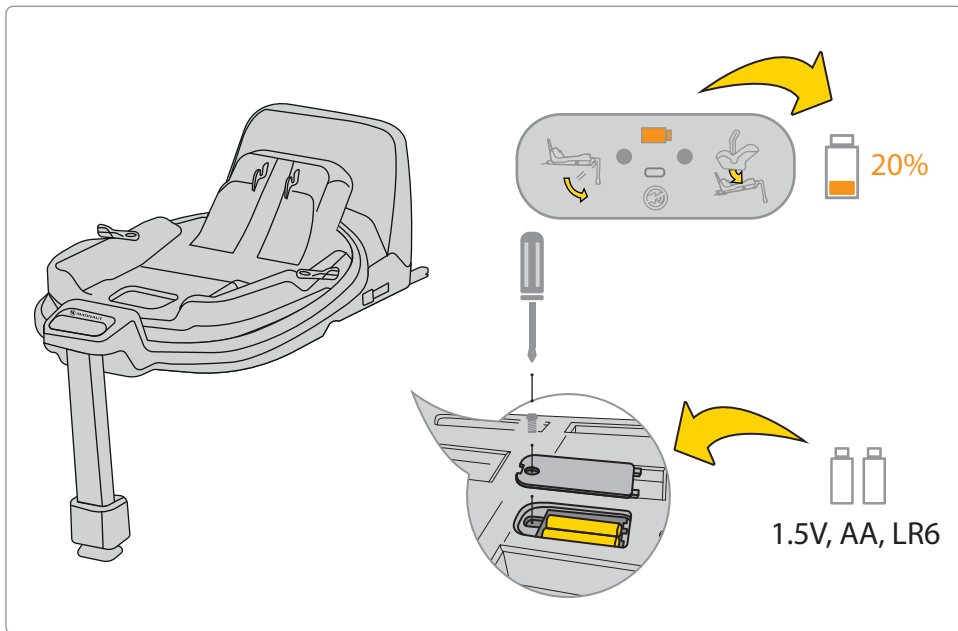

Ja akumulatora indikators displejā ir oranžs, tas jāaizstāj. Lai to izdarītu, noņemiet vāciņu pie pamatnes un izņemiet baterijas.

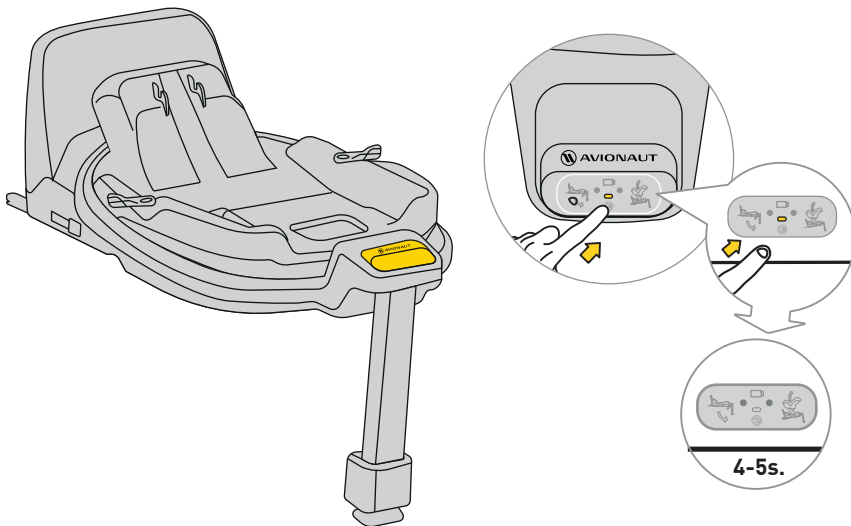

Lai izslēgtu skaņu, turiet displeja pogu nospiestu 4–5 sekundes. Displejs joprojām rādīs pareizu/nepareizu drošības jostas un pamatnes stiprinājumu, bet skaņa būs izslēgta.

Drošība, lietošana un ceļošana

- Pirms iegādes katrs bērnu sēdeklītis jāuzstāda automobilī, lai pārbaudītu, vai to iespējams pareizi uzstādīt un lietot. Sēdeklīša un automašīnas modeļa saderība ir viens no būtiskākajiem drošības kritērijiem. Pārdevēja palīdzība pie pirmās uzstādīšanas garantē pareizu montāžu.
 - Atcerieties – vecāki vienmēr ir atbildīgi par bērna drošību brauciena laikā.
 - Nekad neatstājiet bērnu viens sēdeklītī – ne automašīnā, ne ārpus tās.
 - Nekad neturiet bērnu klēpī, kamēr automašīna kustas.
 - Drošākā vieta bērnam ir aizmugurējais sēdekļis.
 - Pirms katra brauciena pārbaudiet, vai drošības jostas nav bojātas vai savītas.
 - Kad sēdeklītis ir uzstādīts, aizmugurējā sēdekļa atzveltni jābūt fiksētai.
 - Pārbaudiet, vai Cosmo sēdekļis nav iespiests durvīs vai nav kontaktā ar bagāžu vai sēdekļa atzveltni.
 - Pārliedzieties, ka viss bagāžas nodalījums ir droši nostiprināts.
 - Neizmantojiet Cosmo sēdeklīti bez pārvalka – tas ir daļa no drošības sistēmas.
 - Garākos braucienos veiciet īsas pauzes – arī bērnam vajadzīga kustība.
 - Vienmēr pārklājiet sēdeklīti, kad auto atrodas saulē. Audums un plastmasas/metāla detaļas var sakarst un apdedzināt bērnu.
 - Vienmēr piesprādzējiet bērnu ar jostām – arī ārpus auto.
 - Pārliedzieties, ka jostas ir pareizi piestiprinātas un bērns pareizi sēž.
 - Mēs neiesakām iegādāties lietotus bērnu autosēdeklīšus – jūs nevarat būt pārlicināti par to vēsturi. Ja tomēr izvēlaties lietotu modeli, pārliedzieties, ka tā lietošanas vēsture ir zināma.
 - Nelietojiet Cosmo autosēdeklīti ilgāk par 10 gadiem.
 - Nomainiet sēdeklīti, ja tas ir bijis iesaistīts negadījumā.
 - Neveiciet nekādas izmaiņas sēdeklī – tās var radīt daļēju vai pilnīgu produkta drošības zudumu.
 - Bērnu drošības sēdekļi vienmēr jānostiprina automašīnā, pat ja tajā nav bērna.
 - Ražotājs brīdina, ka sēdekļi var atstāt nospiedumus automašīnas sēdekļa apšuvumā. Tas ir neizbēgami ciešās montāžas dēļ. Ražotājs nav atbildīgs par šādiem bojājumiem.
-

- Pārliecinieties, ka jostas ir pareizi piesprādzētas un bērns pareizi novietots.
- Jostas nedrīkst izmantot bez polsterējuma pārvalkiem.
- Starp jostu un bērna ķermeni drīkst būt ne vairāk kā viens pirksts (1 cm). Ja ir vairāk – pievelciet jostu.
- Regulējiet jostu augstumu tā, lai tās būtu plecu līmenī. ATCERIES: Katram bērnam ir savas proporcijas – regulāri pārbaudiet jostu novietojumu.
- Lai pasargātu bērnu no saules, piestipriniet un izvelciet saulesargu. Tā ir daļa no sēdekļa.
- Izmantojiet Avionaut Cosmo sēdekli bērniem, kuru augums ir no 40 līdz 87 cm un svars nepārsniedz 13 kg.
- Uzstādot Avionaut Cosmo sēdekli, izmantojiet uz priekšu vērstu sēdekli ar trīspunktu drošības jostu. Josta jāpievelk un jāizver caur visiem sēdekļa punktiem, kas atzīmēti ar zaļu krāsu.
- Instrukcijas atrodamas šajā rokasgrāmatā un uz Cosmo uzlīmes sēdekļa sānos.
- Izmantojiet tikai uz priekšu vērstu sēdekli ar trīspunktu drošības jostu, kas atbilst ECE R16 standartam. Veiciet bērnu sēdekļa pareizas uzstādīšanas testu.

- Pārbaudiet pareizu uzstādīšanu – ja kāds indikators rāda sarkanu, atkārtojiet līdz parādās divi zaļi indikatori.
- Ieteicams, lai visas siksnas būtu cieši nostieptas, balsta kāja pieskartos grīdai un bērna siksnas būtu pielāgotas bērna ķermenim un nebūtu savītas

M Apkope un higiēna

1. Cosmo sēdekļa polsterējums var būt mazgāta veļas mašīnā līdz 30°C temperatūrā ar centrifūgas ātrumu līdz 600 RPM.
2. Pārējās sēdekļa sastāvdaļas var notīrīt ar ūdeni un ziepēm, izmantojot mīkstu sūkli.
3. Saglabājiet savu sēdekli tīru. Neizmantojiet mitrinātājus vai agresīvus tīrīšanas līdzekļus.
4. Neizmantojiet smērvielas, spēcīgas ķīmiskas vielas vai mitrinātājus gan sēdekļa kustīgajām daļām, gan citām sastāvdaļām.

Vide

- Plastmasas iepakojuma daļas jāglabā bērniem nepieejamā vietā, lai izvairītos no aizrīšanās riska.
 - Baterijas, kas darbina informācijas paneli, kas atrodas sēdekļa pamatnē, ir pareizi jāiznīcina.
-

- Vides aizsardzības nolūkos pēc tam, kad sēdeklis vairs netiek lietots, lūdzu, izmetiet to attiecīgajā atkritumu apsaimniekošanas punktā saskaņā ar vietējiem noteikumiem.

Jautājumi

- Ja jums ir kādi jautājumi, zvaniet savam mazumtirgotājam vai pilnvarotajam izplatītājam. Lūdzu, sagatavojiet šādu informāciju:
- Jūsu bērna vecums, augums un svars
- automašīnas marka un modelis, kā arī sēdvietā, kurā transportlīdzeklī uzstādāt Cosmo 2.0 C sēdekli.

Garantija

- Uz Cosmo attiecas 24 mēnešu garantija.
- Ar šo mēs garantējam, ka produkts ir bijis ražots saskaņā ar pašreizējiem Eiropas drošības un kvalitātes standartiem un ka iegādes brīdī precei nav ražošanas un materiālu defektu.
- Garantija ir spēkā iegādes valstī, un to izpilda pilnvarots izplatītājs.
- Garantija attiecas uz visiem ražošanas defektiem, kas saistīti ar materiāliem un izgatavošanu, ar nosacījumu, ka produkts tiek lietots saskaņā ar lietošanas instrukciju, normālos apstākļos, pirmais

galalietotājs un 24 mēnešu laikā no iegādes datuma. Avionaut uzņemas atbildību par bojātās preces remontu vai nomaiņu; tomēr garantijas īpašnieks lemj par defekta novēršanas un pretenzijas izskatīšanas veidu.

- Garantija neattiecas uz bojājumiem, kas radušies ikdienas lietošanas rezultātā, piemēram, auduma nodilums, kā arī dabiska krāsu izbalēšana un materiāla kvalitātes pasliktināšanās, kas radusies produkta normālas novecošanas rezultātā.
- Garantija neattiecas arī uz bojājumiem, kas radušies nejaušas iznīcināšanas, lietošanas instrukcijas neievērošanas, neatbilstošas lietošanas, nolaidības, ugunsgrēka, saskares ar šķidrums vai citu ārēju iemeslu dēļ radušies bojājumiem.
- Garantijas prasības iesniegšanas brīdī uz Cosmo sēdekļa ir jābūt visām etiķetēm vai identifikācijas numuriem, un to var apkalpot tikai pilnvarota persona.

Vai vēlaties iesniegt prasību?

- Ja pamanāt defektu un vēlaties iesniegt pretenziju, sazinieties ar pārdevēju, no kura iegādājāties Cosmo. Piesakot pretenziju, jums jāuzrāda pierādījums par

pirkums, kas jāveic 24 mēnešus pirms pakalpojuma prasības iesniegšanas.

- Ja rodas nepieciešamība nosūtīt precī uz a servisa punktā, atdodiet precī izplatītājam vai pārdevējs. Vienlaikus vienojieties par nosūtīšanas veidu un tā izmaksām, jo, to neievērojot, galvotājs var atteikties segt piegādes izmaksas. Bojājumus un/vai defektus, uz kuriem neattiecas mūsu garantija vai patērētāju tiesības, un/vai izstrādājuma bojājumus un/vai defektus, uz kuriem neattiecas mūsu garantija, var labot par saskaņotu samaksu.
- Nomainiet savu sēdekli pret jaunu, ja tas ir bijis negadījumā. Jums būs nepieciešams: policijas protokols par negadījumu, negadījuma fotogrāfija, kurā redzams sēdeklis, vai informācija no policijas, kas apstiprina notikušo, pirkuma apliecinājums, apdrošināšanas kompānijas apstiprinājums, ka sēdeklis nav iekļauts atlīdzībā, garantija karti un nosūtīt mums negadījuma vietu.

Patērētāju tiesības

- Patērētājiem ir tiesības saskaņā ar piemērojamiem tiesību aktiem, kas dažādās valstīs var atšķirties. Šis

garantija neietekmē patērētāju tiesības saskaņā ar attiecīgajiem valsts tiesību aktiem.

- Šo garantiju ir sagatavojusi Polijā reģistrētā Ł.KARWALA.

Uzņēmuma adrese ir: Ł.KARWALA
Szarlejka,
ul. Łukaszevicza 172
42-130 Wręczyca Wielka, POLIJA

(1) Produkti, kas iegādāti ar noņemtām vai mainītām etiķetēm vai identifikācijas numuriem, tiek uzskatīti par neatļautiem. Tā kā nav iespējams pārbaudīt šo produktu autentiskumu, garantija uz tiem neattiecas.



Brukermanual for Avionaut® Cosmo™ barnesete

Viktig!

Ikke les denne manualen i hast. Les den nøye, oppbevar den for fremtidig bruk og ha den alltid lett tilgjengelig. Ved spørsmål, vennligst kontakt oss. Reis trygt og ta hver biltur seriøst – selv når målet bare er noen kvar-taler unna. Vi anbefaler at instruksjonene oppbevares sammen med barnesetet gjennom hele dets levetid.



Advarsel:

Ikke gjør endringer på Cosmo barnesetet, da dette kan påvirke barnets sikkerhet.



Advarsel:

Plasser aldri Cosmo barnesetet på en forhøyet overfla-te, som et bord eller en stol.



Advarsel:

Installer aldri Cosmo barnesetet bakovervendt i passa-sjerasetet foran med en aktiv kollisjonspute.



Merk:

Cosmo barnesetet skal kun installeres bakovervendt i bilen.



Advarsel:

For mer informasjon, se kjøretøyets brukermanual.

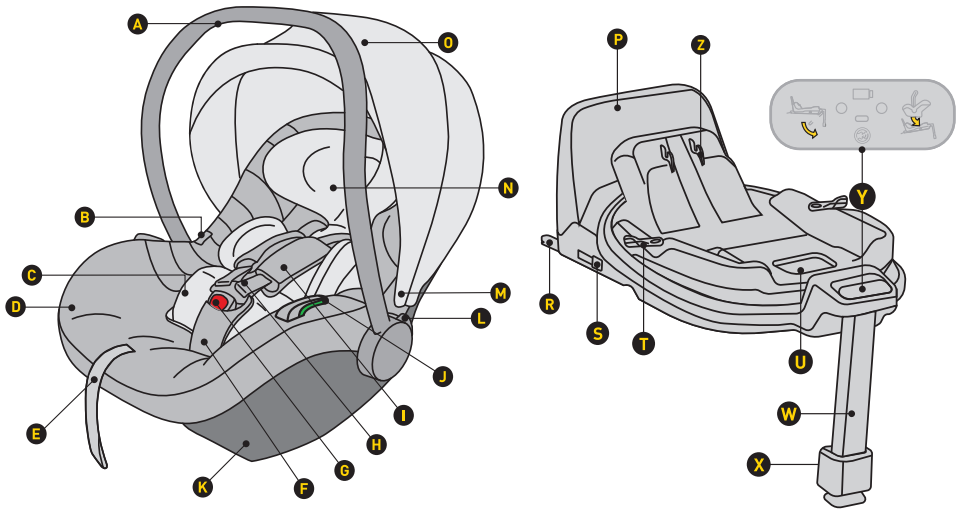

- A Håndtak
- B Knapp for å løsne setet fra barnevognen
- C Innlegg
- D Polstring
- E Justering for lengden på sikkerhetsbeltet
- F Sikkerhetsbelte med polstring
- G Beltespenne
- H Skulderstropper
- I Skulderstropper med avtakbare puter
- J Kobling for hoftebelte
- K Feste for base
- L Knapp for å justere håndtakets posisjon
- M Feste for solskjerm
- N Hodestøtte

- O Solskjerm
- P Anti-rotasjonsramme
- R ISOFIX-basefeste
- S Knapp for å løsne ISOFIX-koblingen
- T Rotasjonsknapp
- U Håndtak for å frigjøre setet
- W Justerbar fotstøtte
- X Knapp for å justere fotstøtten
- Y Kontrollpanel
- Z Mekanisme for å feste setet

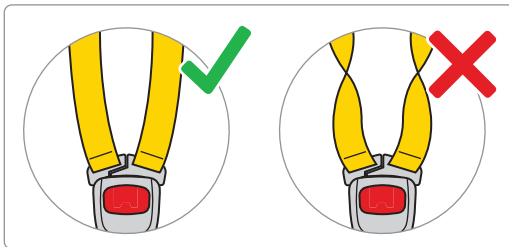
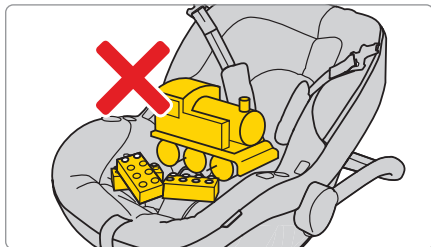
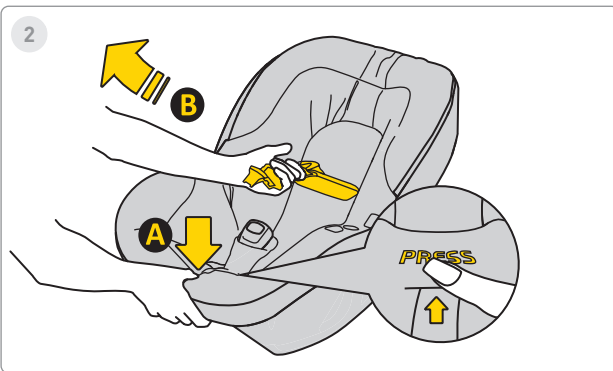
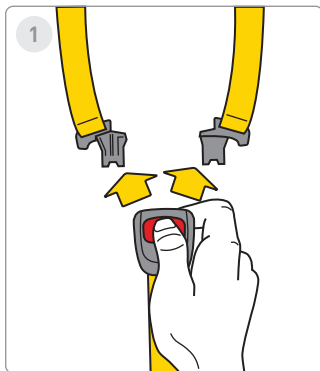

1. Trykk på de røde knappene for å løsne bilsetets spenne.

2. Løsne bilsetets seler for å gjøre plass til barnet. Trykk på knapp "A" og trekk i selene "B" for å gjøre dem lengre.



3

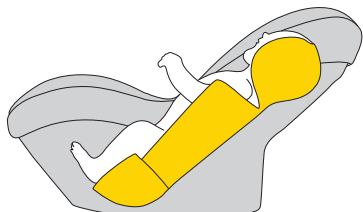

ca. 40-60cm

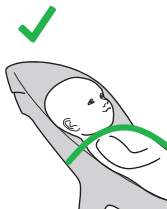
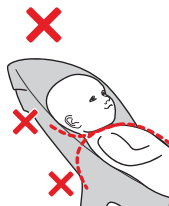

4

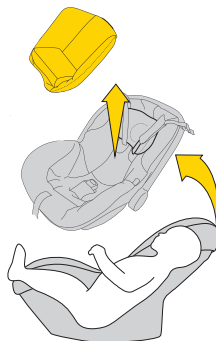

ca. >60cm

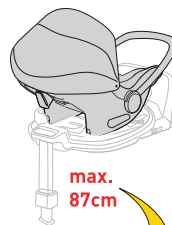
max.
87cmmax.
105cm

3. Hvis barnet ditt er mellom 40 og 60 cm høyt, bruk hele innleggsputen.

4. Når barnet overstiger 60 cm i høyde, kan du bruke bilsetet uten innlegget.

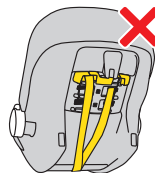
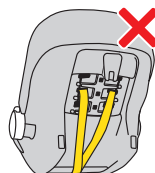
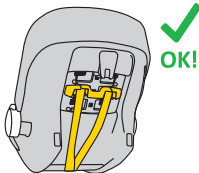
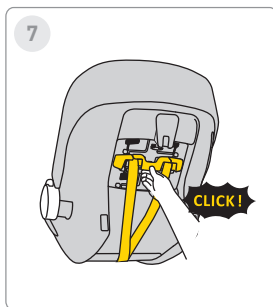
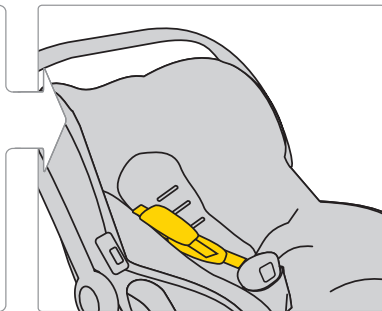
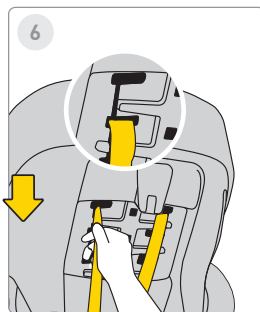

5. For å justere høyden på sikkerhetsbeltene, trekk ut beltestangen og løsne den.

6. Flytt deretter beltet til ønsket posisjon. Husk å gjøre dette også når du justerer høyden i trekket.

7. Når beltene er riktig justert, sett plaststangen tilbake på plass til du hører et «klikk».

ADVARSEL!

De angitte høydene i forhold til puten er kun ANBEFALINGER. Hvert barn er forskjellig og vokser i sitt eget tempo, så den ABSOLUTTE prioriteten er at beltene er i riktig høyde i forhold til barnets skuldre.

HUSK - BELTENE SKAL KOMME UT PÅ ELLER LITT UNDER SKULDERHØYDE.



8

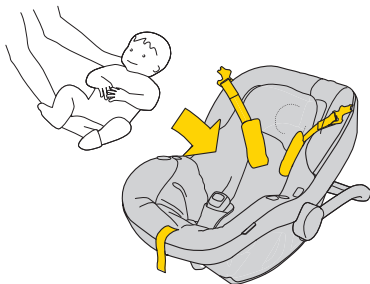

9

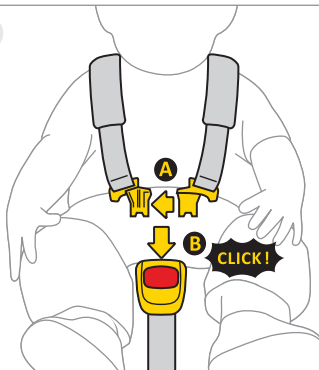

10

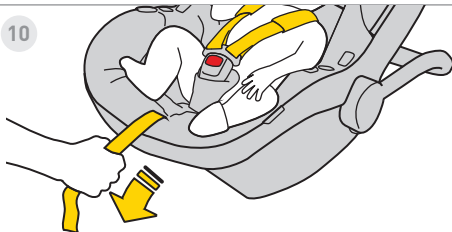

11



8. Flytt selene til sidene av bilsetet. Plasser barnet i setet. Sørg for at barnet sitter riktig med ryggen helt inntil seteryggen, og at ingen del av selen ligger under barnets rygg.

9. Fest klips "A" sammen, og sett deretter klipsene inn i åpningen på klips "B". Et klikk bekrefter korrekt låsing.

10. Trekk midtstroppen fremover til barnet er trygt festet.

11. Avstanden mellom selen og barnets kropp skal være maksimalt 1 cm. Utfør "klemmesjekken": hvis du kan gripe og klype selen, må den strammes ytterligere.



12

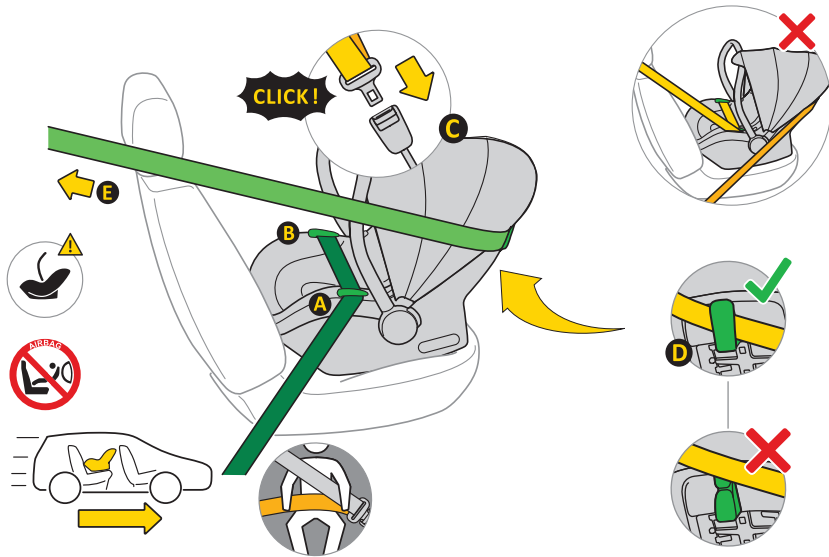

12.

- A. Plasser bilsetet på bilens sete, vendt i kjøreretningen.
- B. Hold håndtaket på bilsetet i oppreist posisjon.
- C. Trekk ut det automatiske 3-punktsbeltet "E" og plasser hoftebeltet i belteførene "A" og "B".
- D. Lås låsemekanismen "C" i bilens feste.
- E. Stram hoftebeltet godt slik at det ikke er noen åpninger.
- F. Før den diagonale delen av beltet bak bilsetet gjennom føringen "D".
- G. Sjekk beltets stramming. Om det er slakk, trekk hardere.



13

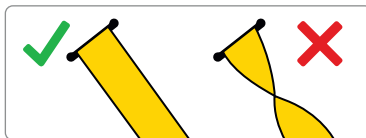
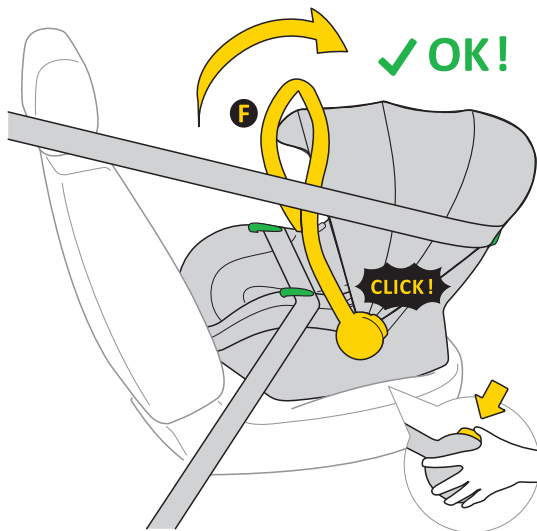

13. Når bilsetet er riktig montert med sikkerhetsbeltene, trykk på knappene på begge sider av setet. Håndtaket "A" skal være i vertikal posisjon.

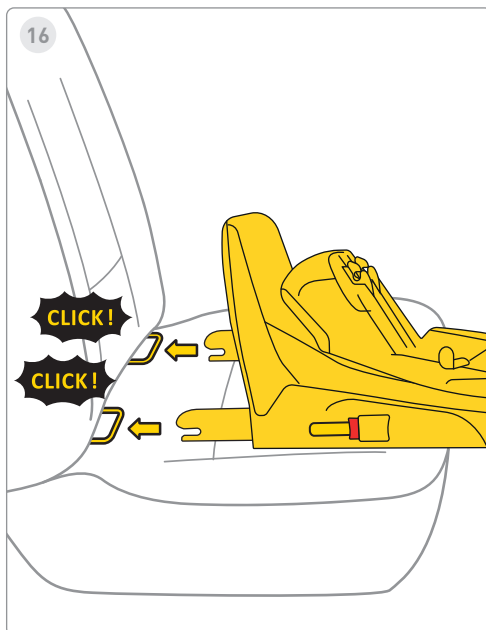
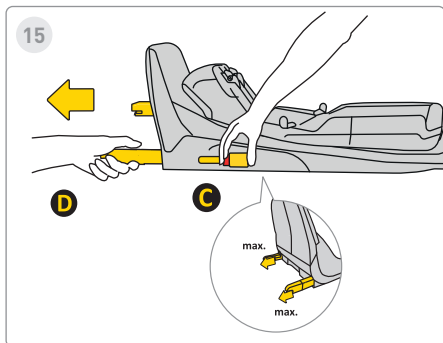
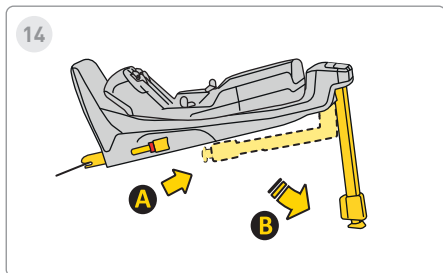

14. Forleng støttebeinet fra posisjon "A" til posisjon "B".

15. Trykk på Isofix-utløserknappen "C" og trekk den ut til maksimal posisjon "D".

16. Juster basen med Isofix-festene i bilsetet og skyv inn Isofix-armene til du hører et "klikk".

Isofix-indikatoren skifter fra rød til grønn, noe som indikerer korrekt festing.



17

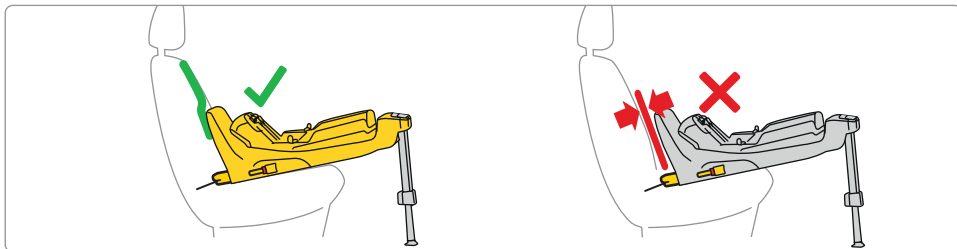
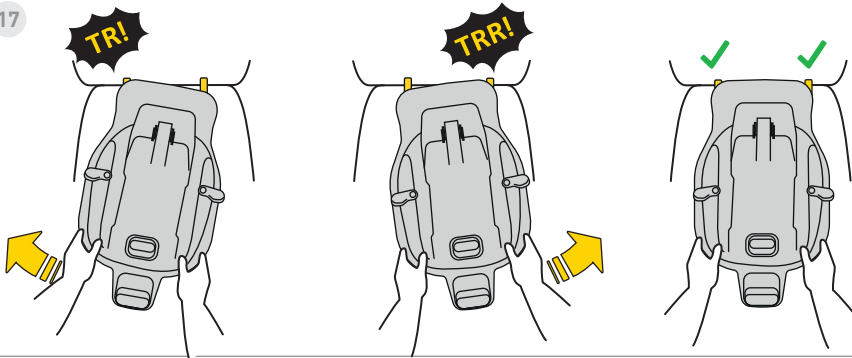

17. Skyv basen mot bilsetets ryggstøtte.

Husk: Basen skal skyves så nært ryggstøtten som mulig.



18

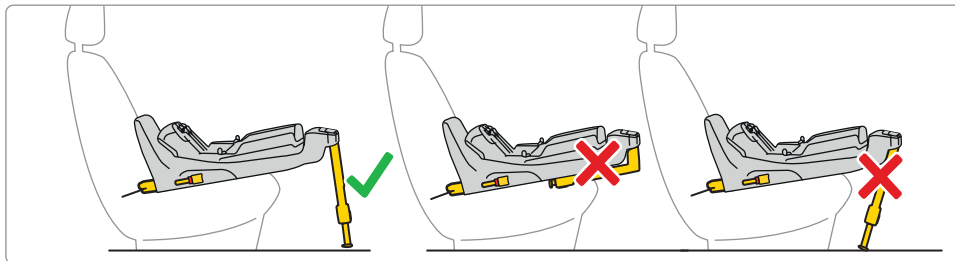
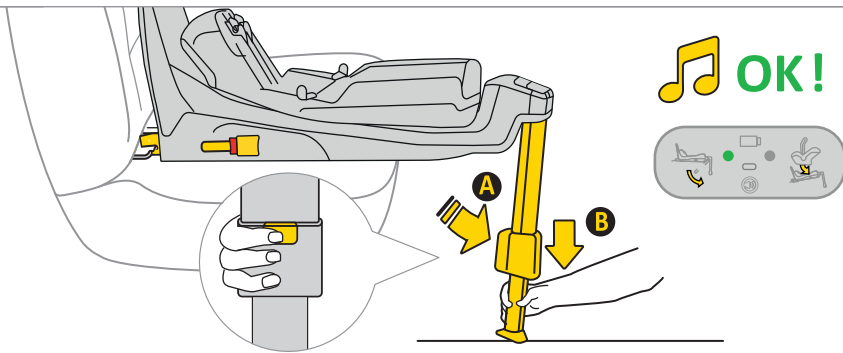

18. Trykk på fotforlengelsesknappen "A" og trekk ut benet til det står fast på gulvet. Ved korrekt montering skifter lyset fra rødt til grønt.



19

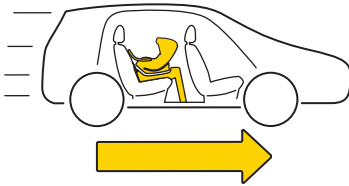
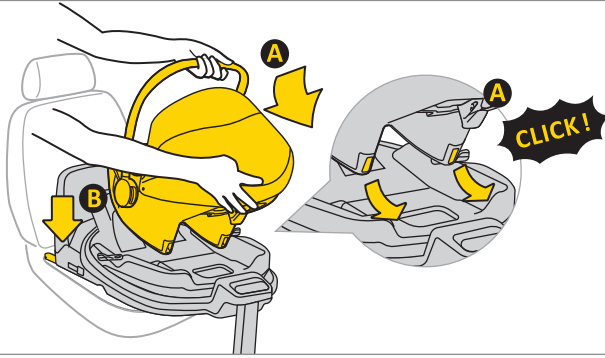

19. Plasser bilsetet i basen. Før inn bilsetet fra side "A" i basens kroker og trykk det inn i posisjon "B". Når bilsetet er riktig plassert, tennes et grønt lys på høyre side.



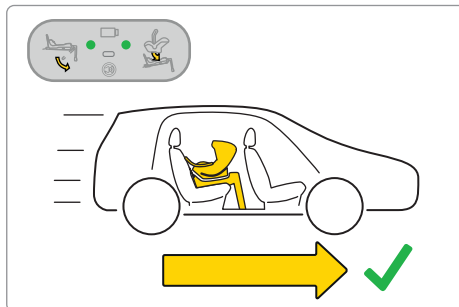
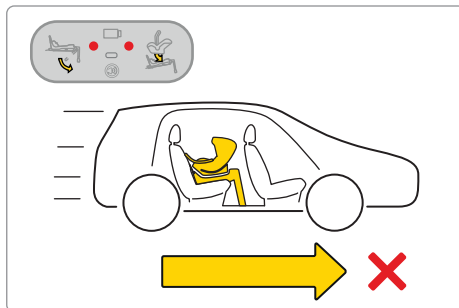
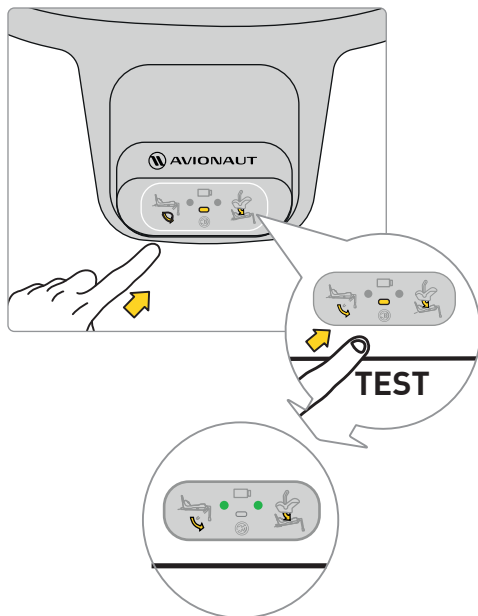







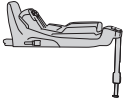





Merk: Setet skal alltid brukes bakovervendt i kjøeretningen.



Før du reiser med barnet ditt, test den elektroniske funksjonen i basen. Når bilsetet og støttebenet er riktig montert, skal to grønne prikker vises på displayet.

Hvis røde prikker vises, sjekk at bilsetet og basen er riktig installert.



 	 	 	 
<p>Sound</p>			
<p>Lights</p>	 	 	 

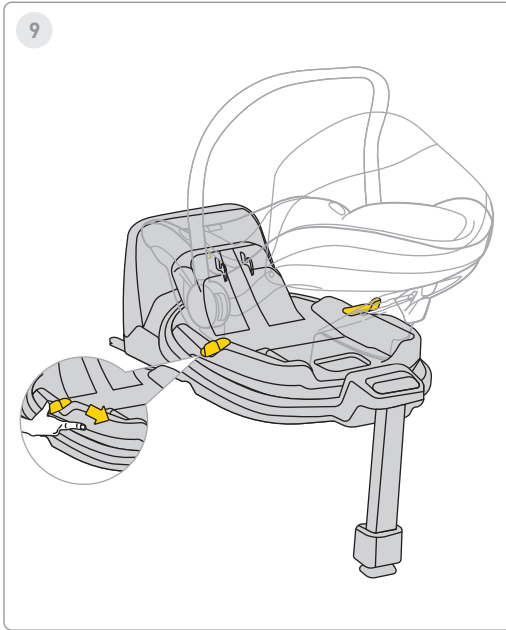

For å rotere bilsetet, trekk eller skyv spaken "A" og dreii setet med én hånd i ønsket retning.

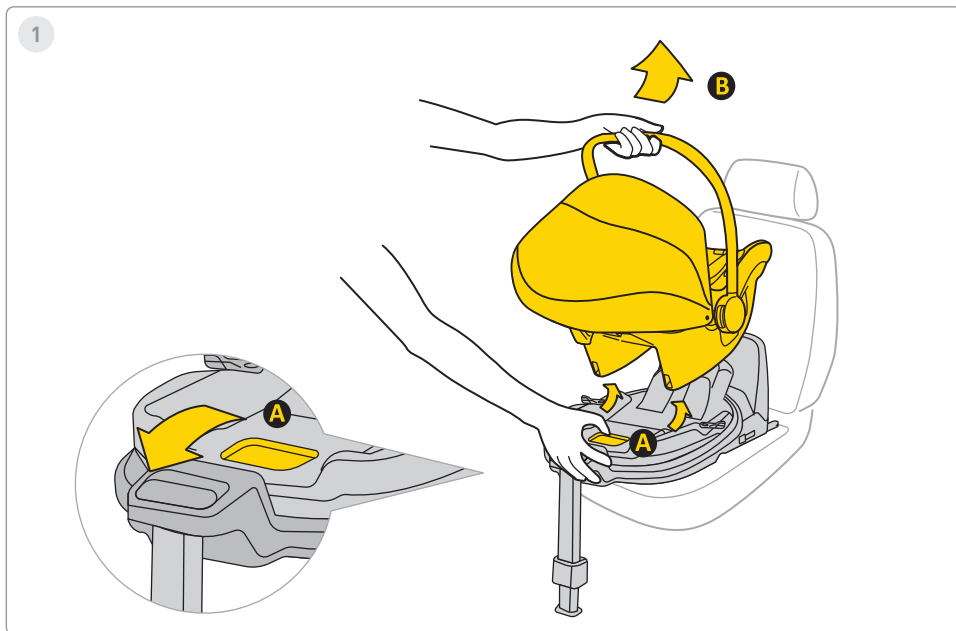

1. For å fjerne bilsetet fra basen, trekk i utløserhåndtaket "A" og vipp setet forsiktig fremover mens du løfter det i håndtaket "B".

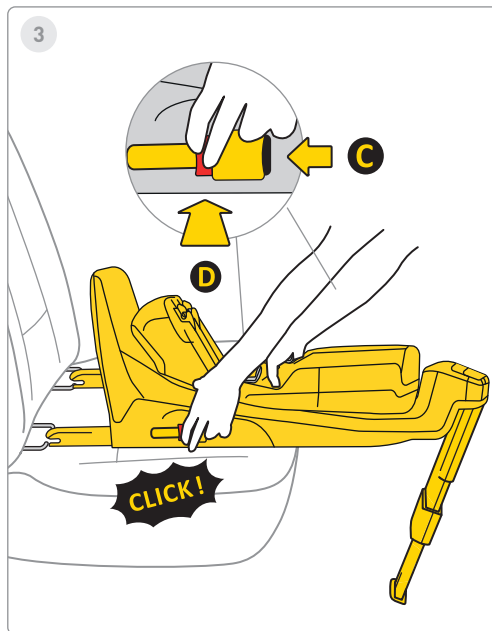
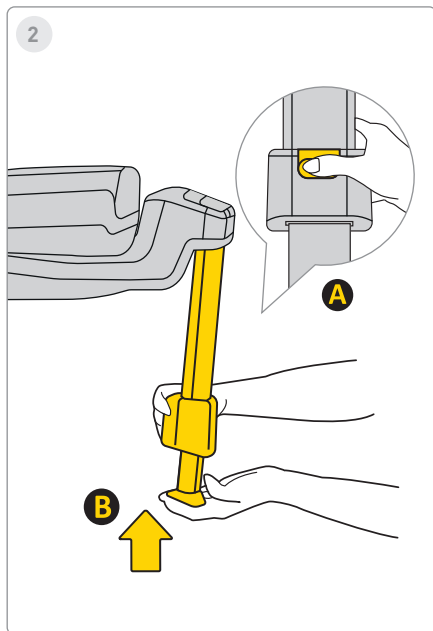

2. For å sette inn benet igjen, trykk på knappen "A", sett benet "B" tilbake i sin opprinnelige posisjon og fold det sammen for å spare plass.

3. For å fjerne basen fra bilens Isofix-fester, trykk først på låseknappen "C", deretter på utløserknappen "D" og fold Isofix-krokene tilbake til opprinnelig posisjon.

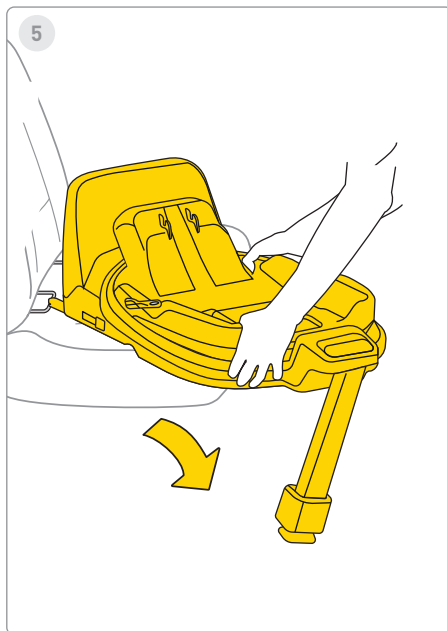
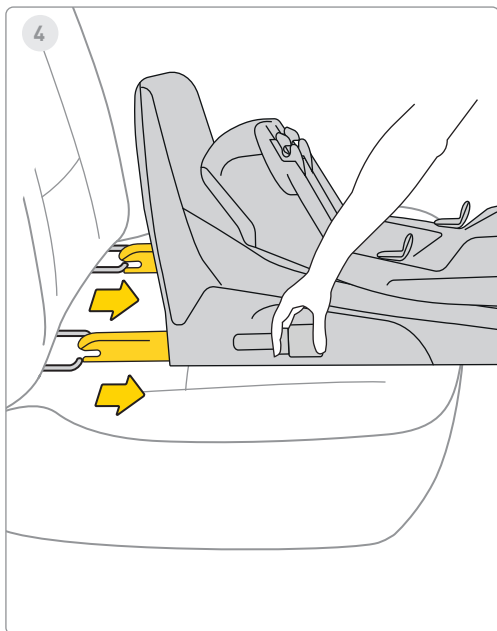

4. Skyv Isofix helt inn i oppbevaringsposisjon.

5. Fjern basen fra kjøretøyet.



1

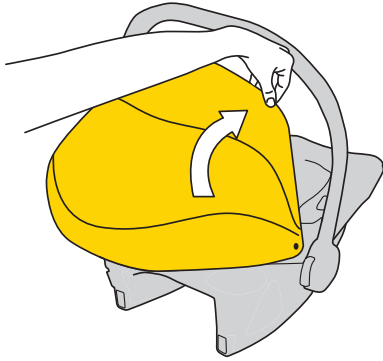

2

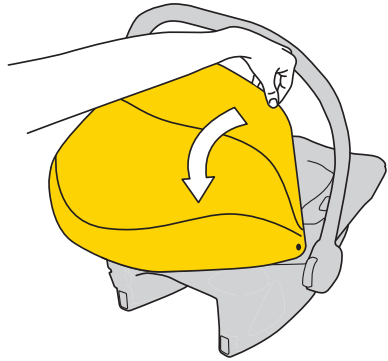

1. For å dekke solskjermen, trekk i plastkanten og skyv den frem for å dekke barnet.

2. For å åpne skjermen, skyv plastkanten bak bilsetet.



3

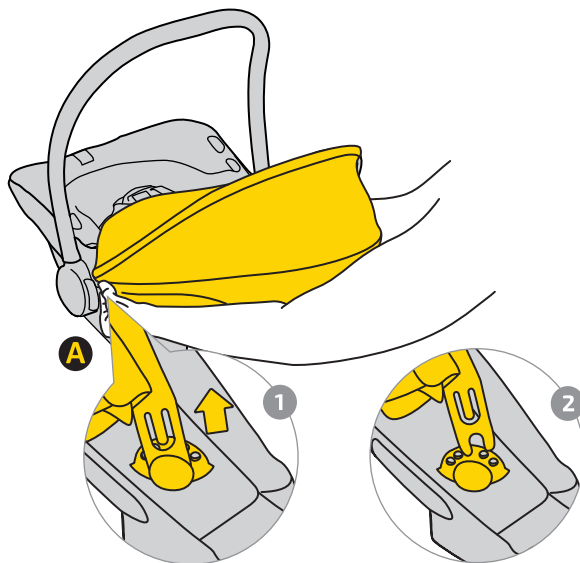

3. For å fjerne solskjermen, løsne festet "A".
Trekk ut plastkanten 1 fra festene 2 på begge sider av bilsetet.

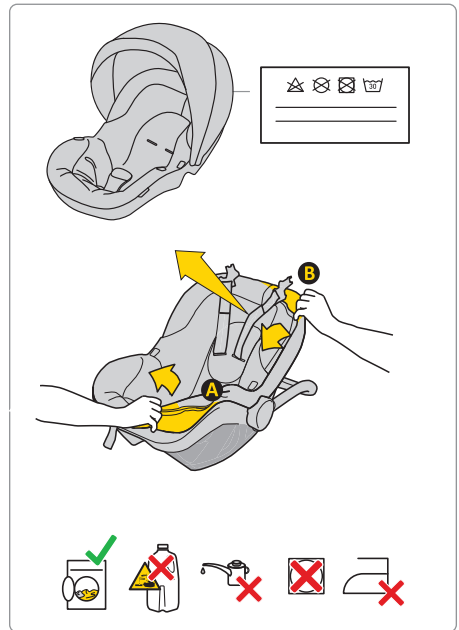

For å vaske trekket, følg de medfølgende vaskeinstruksjonene. Trekket kan enkelt fjernes fra bilsetet. Følg instruksjonene vist på bildene.

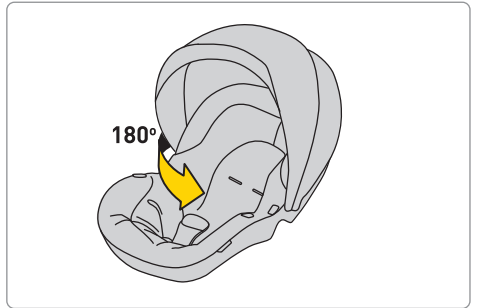
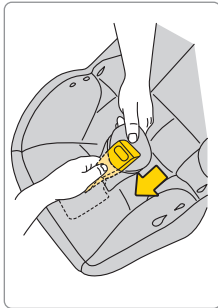
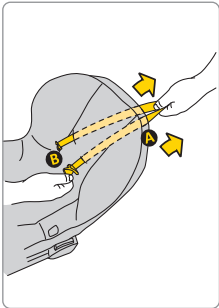
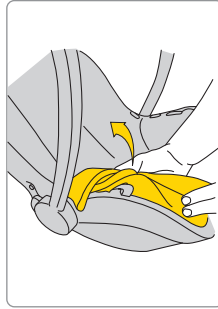
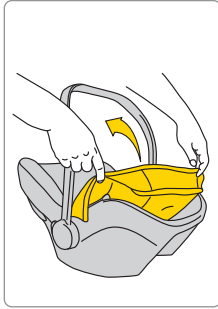
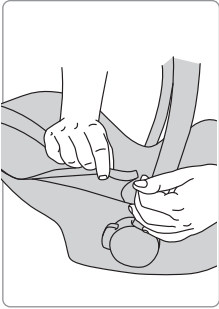

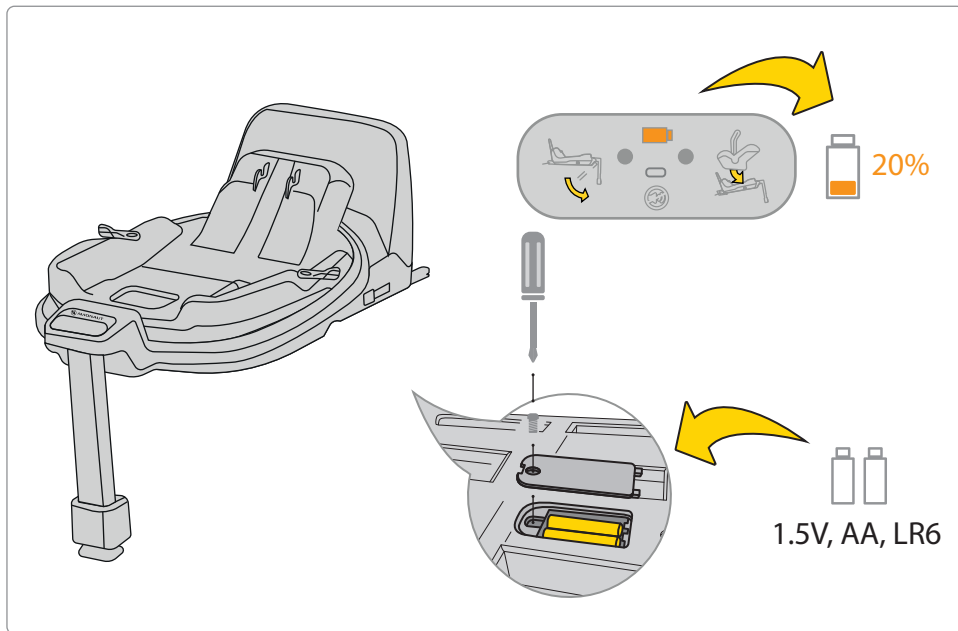

Hvis batteriindikatoren på skjermen er oransje, må batteriet byttes. Fjern dekselet ved basen og ta ut batteriene.

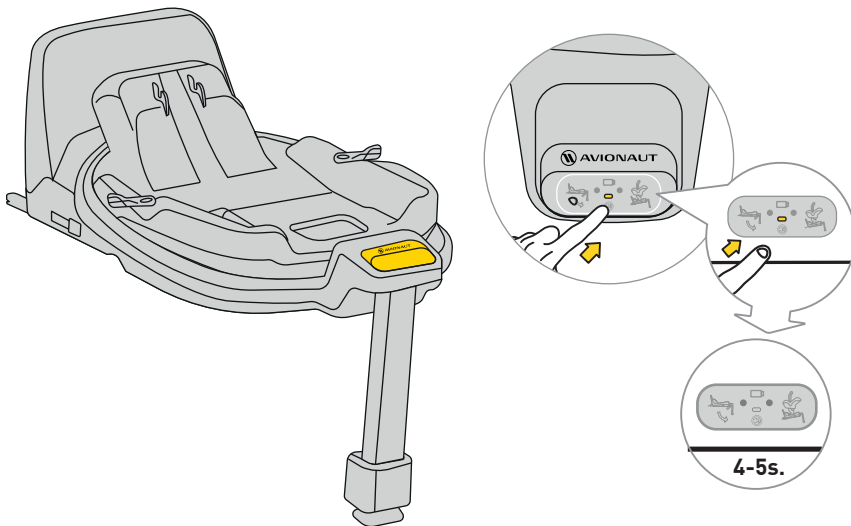

For å dempe lyden, hold inne displayknappen i 4–5 sekunder. Displayet viser fortsatt riktig/feil belte- og basefesting, men lyden vil være dempet.

Sikkerhet, bruk og reise

- Før kjøp bør hvert barnesete installeres i bilen for å kontrollere om det kan monteres og brukes riktig. Å tilpasse setet til biltypen er et av de viktigste sikkerhetskriteriene. Hjelp fra forhandleren ved første installasjon sikrer korrekt montering.
 - Husk at foreldre alltid er ansvarlige for barnets sikkerhet under kjøring.
 - La aldri barnet være alene i bilsetet – verken i eller utenfor bilen.
 - Hold aldri barnet på fanget mens bilen kjører.
 - Den sikreste plassen for barnet er baksetet.
 - Sjekk alltid at setebeltene ikke er skadet eller vridd før hver tur.
 - Når bilsetet er installert, må ryggstøtten på baksetet være låst og fast.
 - Før hver tur, sørg for at Cosmo-setet ikke er klemt i døren eller påvirket av bagasje eller ryggstøtten.
 - Sørg for at all bagasje i bilen er forsvarlig sikret.
 - Bruk aldri Cosmo-setet uten trekk – det er en del av sikkerhetssystemet.
 - Ta pauser under lange reiser. Barnet trenger også bevegelse.
 - Dekk alltid til setet når bilen parkeres i solen. Trekket og plast-/metalldeleer kan bli svært varme og skade barnet.
 - Fest alltid barnet med selene – også når du bruker setet utenfor bilen.
 - Sørg for at selene er riktig festet og barnet sitter korrekt.
 - Vi anbefaler ikke å kjøpe brukte barneseter – du kan aldri være sikker på historikken. Hvis du likevel velger å kjøpe et brukt sete, velg ett med kjent brukshistorie.
 - Ikke bruk Cosmo barnesetet i mer enn 10 år.
 - Bytt ut barnesetet dersom det har vært involvert i en ulykke.
 - Ikke gjør endringer på barnesetet. De kan føre til delvis eller total reduksjon i produktets sikkerhet.
 - Barnesetet skal alltid være festet i bilen, selv når det ikke er i bruk.
 - Produsenten gjør oppmerksom på at barnesetet kan etterlate merker i bilens setetrekk – dette er uunngåelig grunnet stram montering. Produsenten er ikke ansvarlig for slike skader.
 - Sjekk at selene er korrekt festet og at barnet er riktig plassert i setet.
 - Selene må ikke brukes uten polstring.
-

- Maksimalt én finger (1 cm) skal få plass mellom sele og barnets kropp. Hvis mer – stram til.
- Juster selehøyden slik at selene er på nivå med barnets skuldre. HUSK: Hvert barn har ulike proporsjoner – kontroller jevnlig.
- For solbeskyttelse – fest og fold ut solskjermen. Den er en del av setet.
- Bruk Avionaut Cosmo for barn mellom 40 og 87 cm og maks 13 kg.
- Ved montering av Avionaut Cosmo-bilsetet, bruk et fremovervendt sete med trepunktsbelte. Beltet skal strammes og føres gjennom alle punktene på setet som er merket med grønt.
- Monteringsinstruksjoner finnes i denne manualen og på Cosmo-klistremerket.
- Bruk kun et fremovervendt sete med trepunktsbelte i henhold til ECE R16-standarden. Gjennomfør en test for å bekrefte korrekt montering av barnesetet.
- Sjekk installasjonen – ved rødt signal, korriger og test til begge indikatorer er grønne.
- Sørg for at alle stropper er stramme, støttebenet i kontakt med gulvet, og at selen er tilpasset og ikke vridd.

MVedlikehold og hygiene

1. Trekket på Cosmo-setet kan være vasket i vaskemaskin ved en temperatur på opptil 30°C med sentrifugehastighet på opptil 600 o/min.
2. Andre komponenter i setet kan rengjøres med vann og såpe med en myk svamp.
3. Hold setet rent. Ikke bruk fuktighetskrem eller aggressive rengjøringsmidler.
4. Ikke bruk smøremidler, sterke kjemikalier eller fuktighetskrem på både bevegelige deler og andre komponenter i setet.

Miljø

- Plastemballasjedeler bør oppbevares utilgjengelig for barn for å unngå fare for kvelning.
 - Batterier som driver informasjonspanelet som er plassert i bunnen av setet, bør avhendes på riktig måte
 - Av hensyn til miljøvern, etter at setet ikke lenger er i bruk, vennligst kast det på riktig avfallshåndteringsanlegg, i samsvar med lokale forskrifter.
-

Spørsmål

- JHvis du har spørsmål, ring din forhandler eller autoriserte distributør. Forbered følgende informasjon:
- Alderen, høyden og vekten til barnet ditt,
- bilens merke og modell og seteposisjonen der du installerer Cosmo 2.0 C-setet i kjøretøyet.

Garanti

- Cosmo er dekket av en 24-måneders garanti.
- Vi forsikrer herved at produktet har vært produsert i henhold til gjeldende europeiske sikkerhets- og kvalitetsstandarder og at produktet på kjøpstidspunktet er fritt for produksjons- og materialfeil.
- Garantien er gyldig i kjøpslandet og oppfylles av en autorisert distributør.
- Garantien dekker alle produksjonsfeil i materialer og utførelse, forutsatt at produktet brukes i henhold til bruksanvisningen, under normale forhold, av den første sluttbrukeren, og innen 24 måneder fra kjøpsdatoen. Avionaut påtar seg ansvaret for reparasjon eller erstatning av det defekte produktet; garantiinnehaveren bestemmer imidlertid metoden for å utbedre defekten og adressere kravet.

- Garantien dekker ikke skader forårsaket av daglig bruk, som for eksempel stoffslitasje, samt naturlig falming av farger og forringelse av materialkvaliteten som følge av normal aldring av produktet.
- Garantien gjelder heller ikke skader forårsaket av utilsiktet ødeleggelse, manglende overholdelse av bruksanvisningen, upassende bruk, skade på grunn av omsorgssvikt, brann, kontakt med væsker eller andre ytre årsaker.
- På tidspunktet for et garantikrav må Cosmo-setet ha alle etiketter eller identifikasjonsnumre og kan kun betjenes av en autorisert person.

Vil du sende inn et krav?

- Hvis du oppdager en mangel og ønsker å fremme et krav, ta kontakt med selgeren du kjøpte Cosmo av. Når du rapporterer et krav, må du fremvise bevis på kjøp, som må ha skjedd innen 24 måneder før tjenestekravet.
- JHvis det blir nødvendig å sende produktet til en servicepunkt, returner produktet til distributøren eller selger. Avtal samtidig fraktmetoden og dens kostnader, da unnlattelse av dette kan føre til at garantisten nekter å dekke fraktkostnader. Skader

og/eller mangler som ikke dekkes av vår garanti eller forbrukerrettigheter, og/eller skader og/eller mangler på produktet som ikke dekkes av vår garanti, kan repareres mot et avtalt gebyr.

- Bytt ut setet med et nytt hvis det har vært involvert i en ulykke. Du trenger: en politirapport om ulykken, et bilde av ulykken som viser setet, eller informasjon fra politiet som bekrefter hendelsen, kjøpsbevis, bekreftelse fra forsikringsselskapet på at setet ikke var inkludert i erstatningen, garantien kort, og sende oss ulykkessetet.

Forbrukerrettigheter

- Forbrukere har rettigheter i henhold til gjeldende lovgivning, som kan variere fra land til land. Dette garantien påvirker ikke forbrukerrettigheter under gjeldende nasjonal lovgivning.
- Denne garantien er utarbeidet av Ł.KARWALA registrert i Polen.

Firmaadressen er: Ł.KARWALA
Szarlejka,
ul. Łukaszevicza 172
42-130 Wręczycza Wielka, Polen

(1) Produkter kjøpt med fjernede eller endrede etiketter eller identifikasjonsnumre anses som uautoriserte. På grunn av manglende evne til å verifisere ektheten til disse produktene, gjelder ikke garantien for dem.



Instrukcja obsługi fotelika samochodowego dla dzieci Avionaut® Cosmo™

Ważne!

Nie czytaj tej instrukcji w pośpiechu. Przeczytaj ją uważnie, zachowaj na przyszłość i miej zawsze pod ręką. W razie wątpliwości skontaktuj się z nami. Podróżuj bezpiecznie i traktuj każdą jazdę samochodem poważnie – nawet jeśli cel podróży znajduje się za ledwie kilka przecznic dalej. Zalecamy przechowywanie instrukcji razem z fotelikiem przez cały okres jego użytkowania.



Ostrzeżenie:

Nie modyfikuj w żaden sposób fotelika Cosmo, ponieważ może to wpłynąć na bezpieczeństwo dziecka podczas użytkowania.



Ostrzeżenie:

Nigdy nie umieszczaj fotelika Cosmo na podwyższonej powierzchni, np. na stole lub krześle.



Ostrzeżenie:

Nigdy nie instaluj fotelika Cosmo tyłem do kierunku jazdy na przednim fotelu pasażera z aktywną poduszką powietrzną.



Uwaga:

Fotelik Cosmo powinien być instalowany w samochodzie wyłącznie tyłem do kierunku jazdy.



Ostrzeżenie:

Więcej informacji znajdziesz w instrukcji obsługi producenta pojazdu.

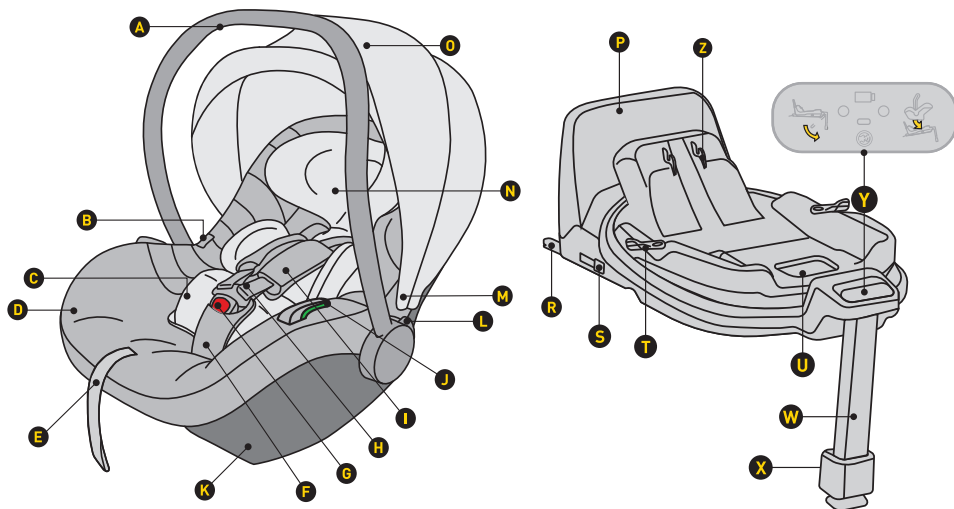

- A Rączka
- B Przycisk do wypięcia fotelika z wózka
- C Wkładka
- D Tapicerka
- E Regulator długości pasów
- F Pas bezpieczeństwa z ochraniaczem
- G Zamek pasów
- H Pasy naramienne
- I Ochraniacze na pasy naramienne
- J Przejście pasa biodrowego
- K Mocowanie bazy
- L Przycisk do regulacji ustawienia rączki
- M Mocowanie budki
- N Zagłówek

- O Budka przeciwestoneczna
- P Rama antyrotacyjna
- R Mocowanie bazy ISOFIX
- S Przycisk zwalniający ISOFIX
- T Przycisk obrotu
- U Dźwignia zwalniająca fotelik
- W Regulowany podnóżek
- X Przycisk regulacji podnóżka
- Y Panel sterowania
- Z Mechanizm mocowania fotelika

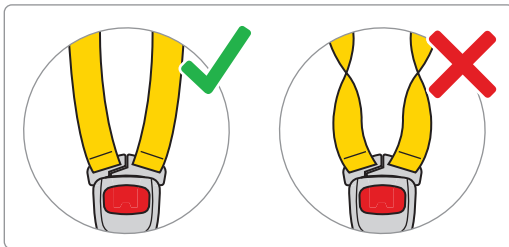
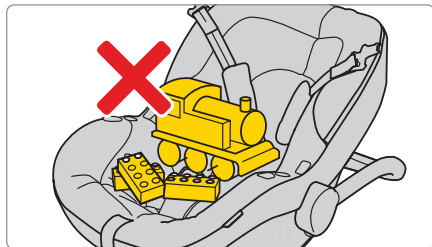
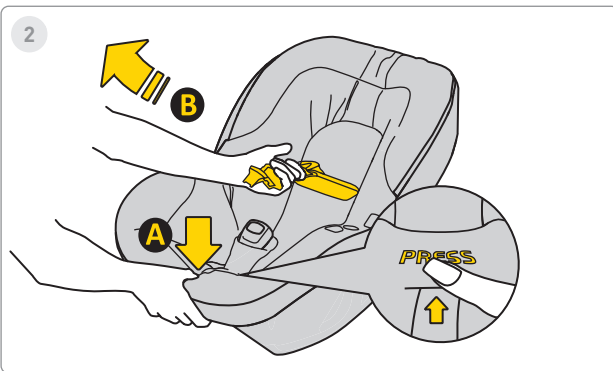
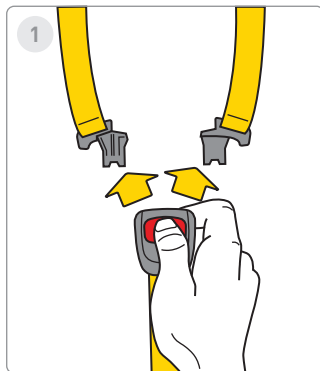

1. Naciśnij czerwone przyciski, aby odpiąć klamrę fotelika samochodowego.

2. Poluzuj pasy fotelika, aby zrobić miejsce dla dziecka. Naciśnij przycisk „A” i pociągnij pasy „B”, aby je wydużyć.



3

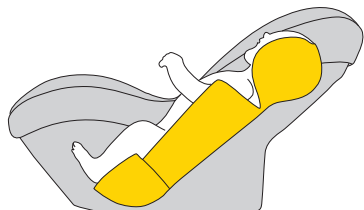

ca. 40-60cm

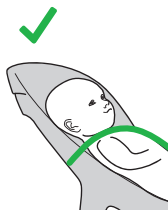

4

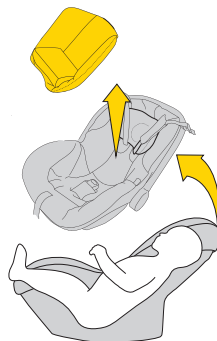

ca. >60cm

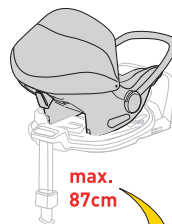
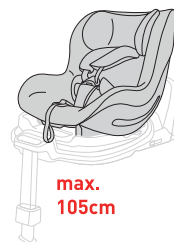
max.
87cmmax.
105cm

3. Jeśli Twoje dziecko ma wzrost od 40 do 60 cm, użyj pełnej wkładki.

4. Gdy dziecko przekroczy 60 cm wzrostu, możesz używać fotelika bez wkładki.

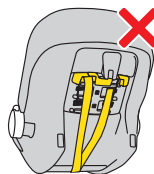
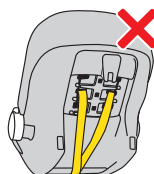
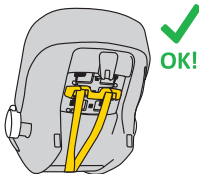
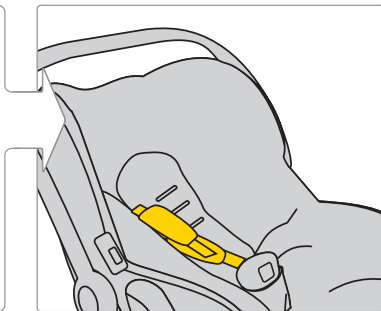
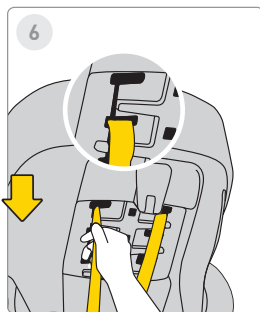

5. Aby wyregulować wysokość pasów, pociągnij za belkę mocującą pas i odepnij ją.

6. Następnie przesunąć pas do wybranej pozycji. Pamiętaj, aby dokonać tej zmiany również w tapicerce.

7. Gdy pasy są prawidłowo ustawione, zamocuj ponownie plastikową belkę, aż usłyszysz „klik”.

OSTRZEŻENIE!

Podane wartości dotyczące wzrostu dziecka względem wkładki mają charakter WYŁĄCZNIE ORIENTACYJNY. Każde dziecko rozwija się inaczej, dlatego BEZWZGLĘDNIE najważniejsze jest ustawienie pasów względem linii ramion dziecka.

PAMIĘTAJ – PASY POWINNY WYCHODZIĆ NA POZIOMIE LUB TUŻ PONIŻEJ LINII RAMION.



8

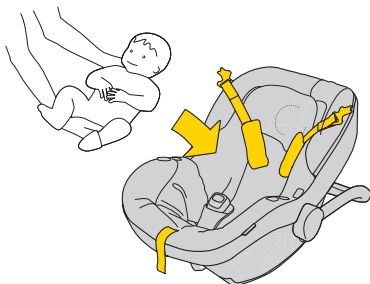

9

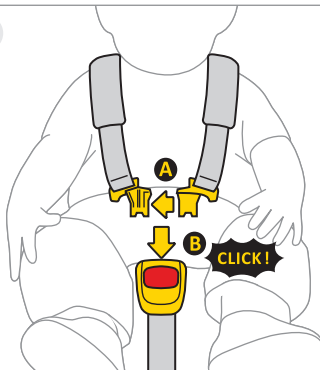

10

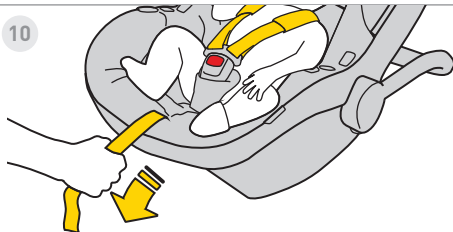

11



8. Przesuń pasy na boki fotelika. Umieść dziecko w foteliku. Upewnij się, że dziecko siedzi prawidłowo – plecy całkowicie przylegają do oparcia, a żadna część pasa nie znajduje się pod plecami.

9. Potącz klipsy „A” pasów i włóż je do szczeliny klipsa „B”. Kliknięcie oznacza prawidłowe zapięcie.

10. Pociągnij środkowy pas do przodu, aż dziecko będzie bezpiecznie przypięte.

11. Odległość między pasem a ciałem dziecka nie powinna przekraczać 1 cm. Wykonaj „test szczygnięcia” – jeśli możesz uchwycić pas dwoma palcami, należy go dociągnąć.



12

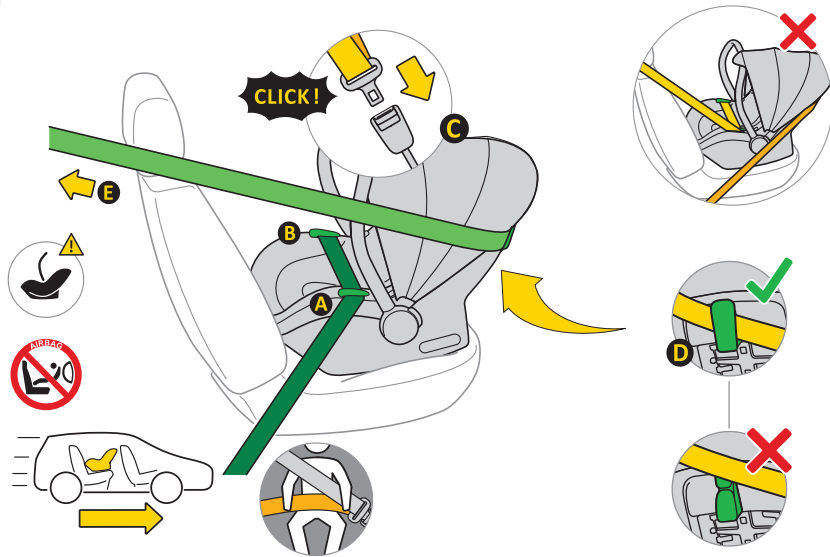

12.

- A. Umieść fotelik samochodowy na siedzeniu pojazdu, przodem do kierunku jazdy.
- B. Ustaw rączkę fotelika w pozycji pionowej.
- C. Wyciągnij 3-punktowy automatyczny pas bezpieczeństwa „E” i umieść część biodrową w prowadnicach „A” i „B”.
- D. Zablokuj mechanizm „C” pasa w mocowaniu samochodu.
- E. Mocno dociągnij część biodrową pasa, aby nie pozostały luzy.
- F. Przeprowadź część skośną pasa za fotelikiem przez prowadnicę „D”.
- G. Sprawdź napięcie pasa. Jeśli są luzy – dociągnij mocniej.



13

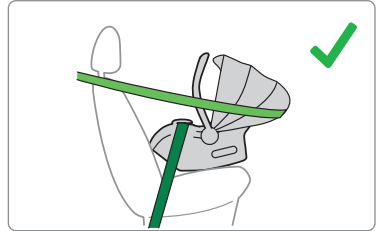
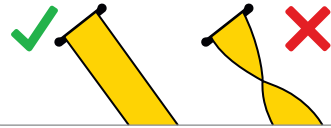
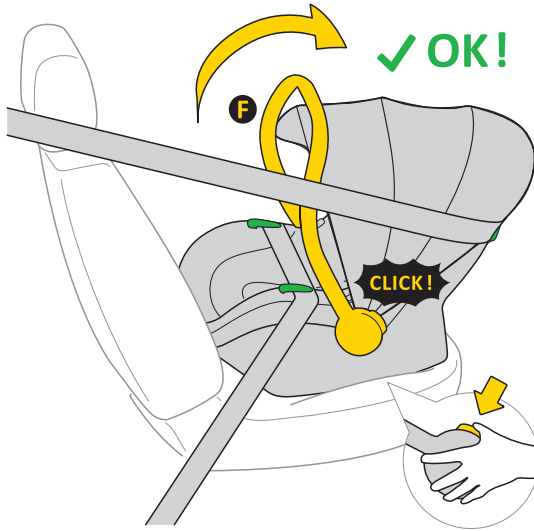

13. Po prawidłowym zamontowaniu fotelika za pomocą pasów bezpieczeństwa, naciśnij przyciski po obu stronach fotelika. Rączka „A” powinna znajdować się w pozycji pionowej.

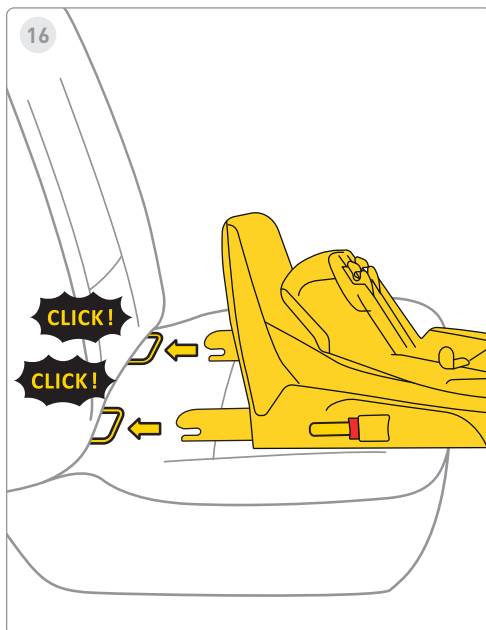
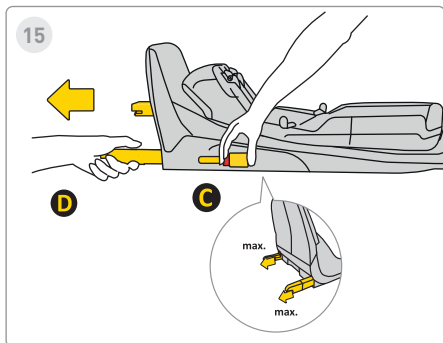
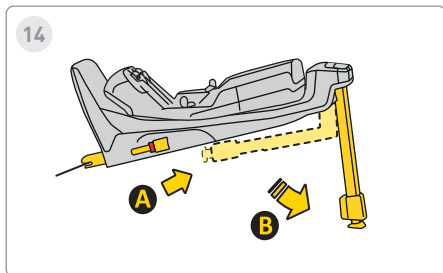

14. Wysuń nogę stabilizującą z pozycji „A” do pozycji „B”.

15. Naciśnij przycisk zwalnający Isofix „C” i wyciągnij go do maksymalnej pozycji „D”.

16. Wyrównaj bazę z zaczepami Isofix w siedzeniu pojazdu i dociśnij ramiona Isofix, aż usłyszysz „klik”.

Wskaźnik Isofix zmienia kolor z czerwonego na zielony, co oznacza prawidłowe zamocowanie.



17

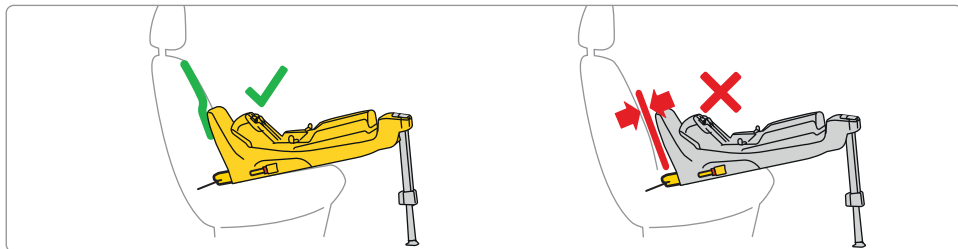
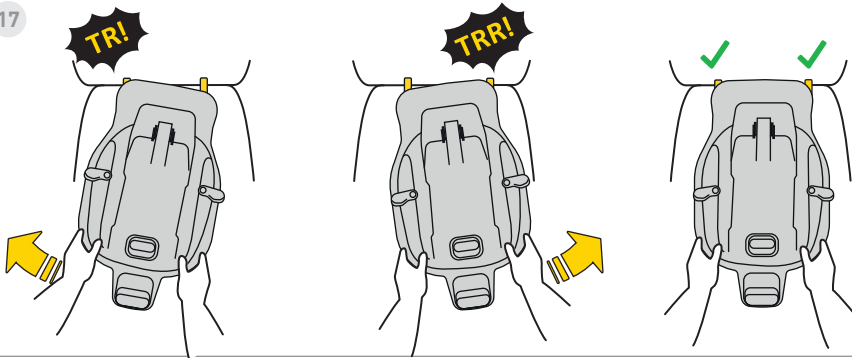

17. Przesuń bazę w kierunku oparcia siedzenia pojazdu.

Pamiętaj – baza powinna być możliwie najbliżej oparcia.



18

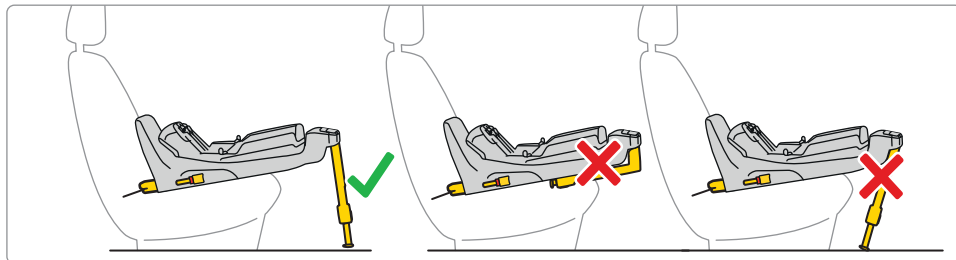
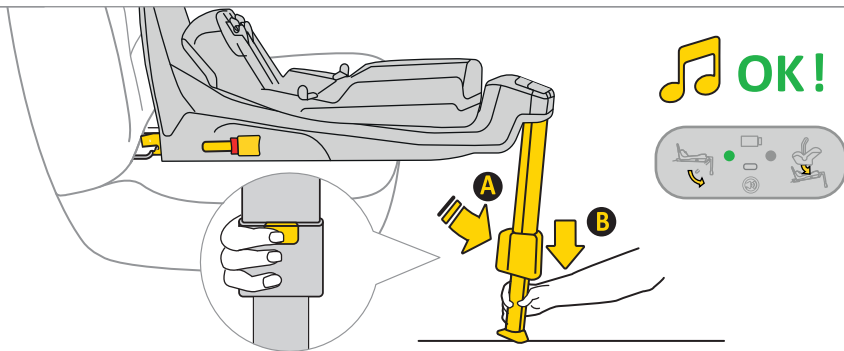

18. Naciśnij przycisk wysuwania nogi „A” i wysuń ją, aż stopa oprze się stabilnie o podłogę pojazdu. Przy prawidłowej instalacji światło na nodze zmienia kolor z czerwonego na zielony.



19

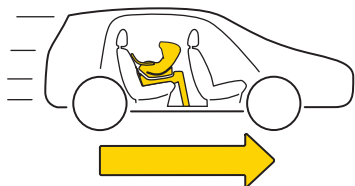
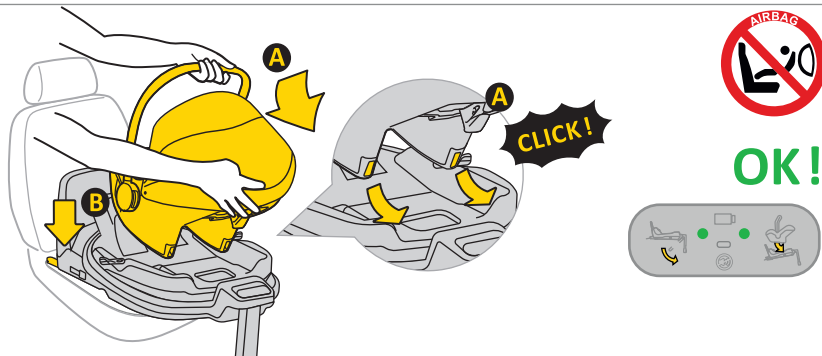

19. Umieść fotelik w bazie. Wsuń go od strony „A” w zaczepy bazy, następnie dociśnij do pozycji „B”. Po prawidłowym osadzeniu po prawej stronie wyświetli się zielona kontrolka.



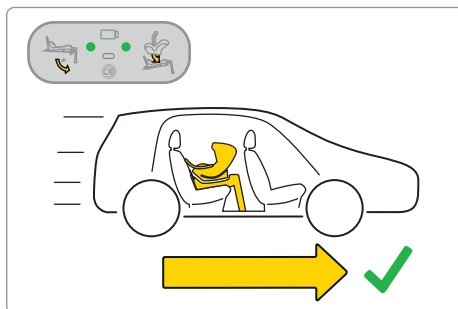
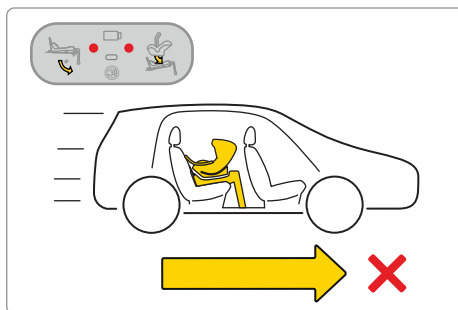
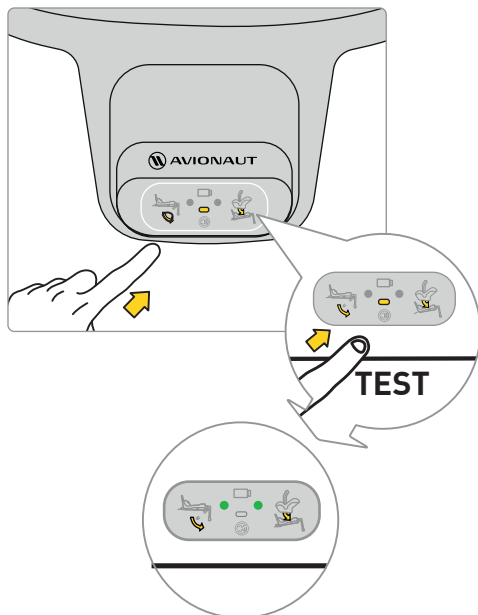





Pamiętaj: Używaj fotelika wyłącznie tyłem do kierunku jazdy.



Przed rozpoczęciem podróży z dzieckiem wykonaj test elektronicznego systemu bazy. Po prawidłowym zamontowaniu fotelika i nogi, na wyświetlaczu powinny pojawić się dwie zielone kropki.

Jeśli pojawiają się czerwone kropki, sprawdź, czy fotelik i baza są prawidłowo zamontowane.



	✓	✗	✓
	✗	✓	✓
Sound			
Lights			

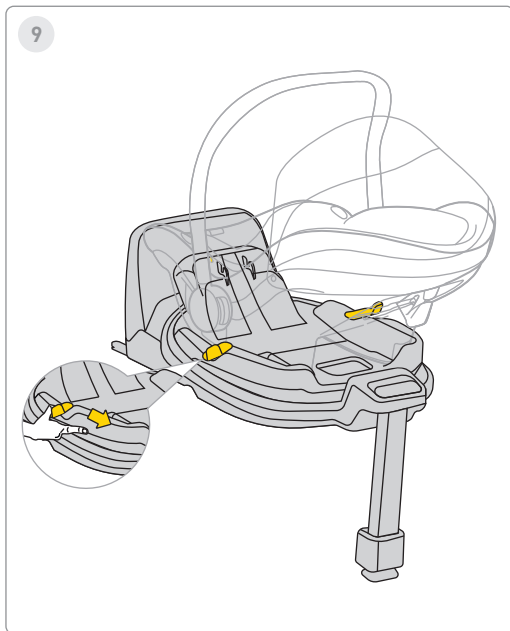

Aby obrócić fotelik, pociągnij lub naciśnij dźwignię „A” i jedną ręką obróć fotelik w pożądanym kierunku.

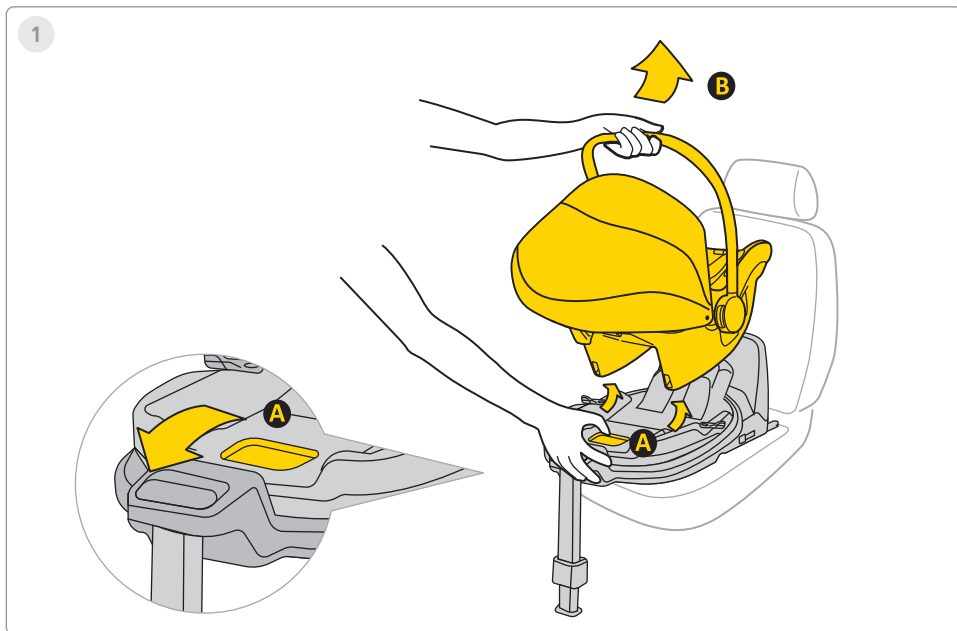

1. Aby wyjąć fotelik z bazy, pociągnij za dźwignię zwalniającą „A” i delikatnie pochyl fotelik do przodu, unosząc go za rączkę „B”.

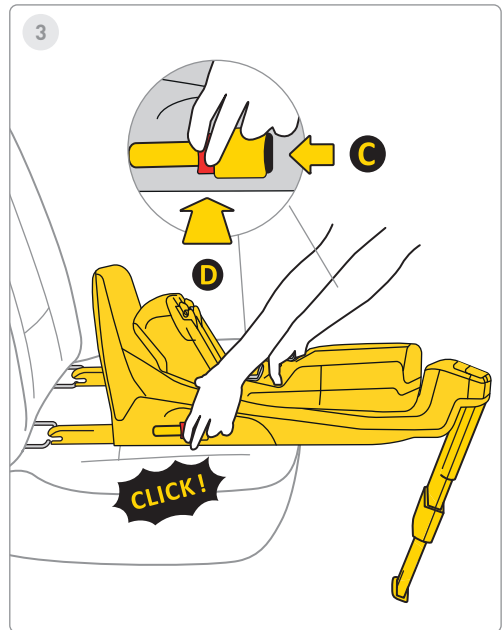
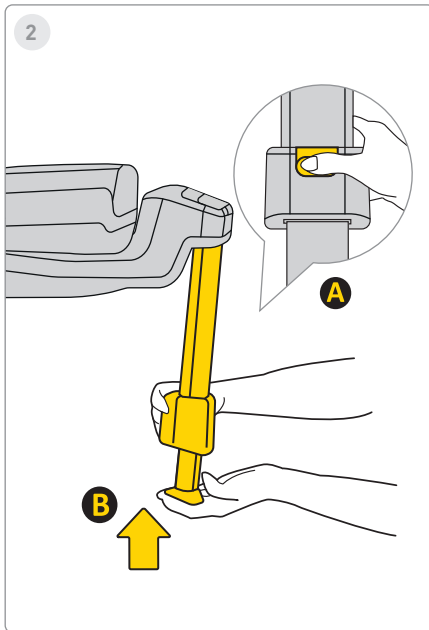

2. Aby schować nogę, naciśnij przycisk „A”, wtóń nogę „B” do pierwotnej pozycji, a następnie ją ztóż, aby zaoszczędzić miejsce.

3. Aby odłączyć bazę od zaczepów Isofix w aucie, najpierw naciśnij przycisk blokady „C”, potem przycisk zwalnający „D” i ztóż zaczepy Isofix do pierwotnej pozycji.

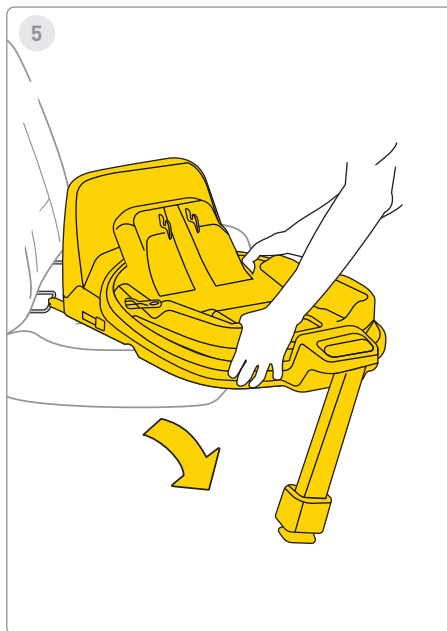
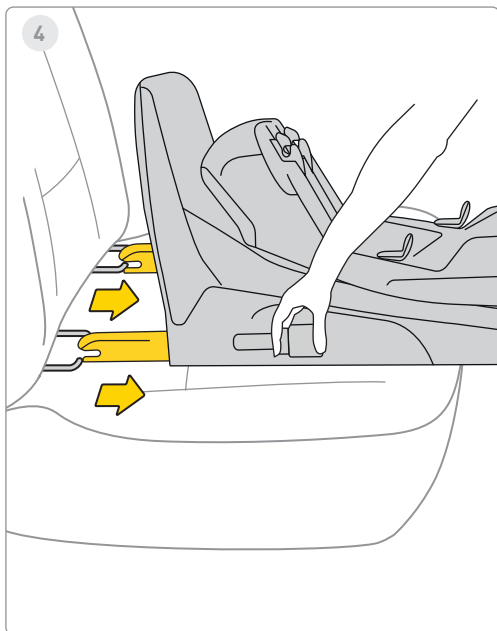

4. Wsuwaj Isofix do maksymalnej pozycji schowania.

5. Wymij bazę z pojazdu.



1

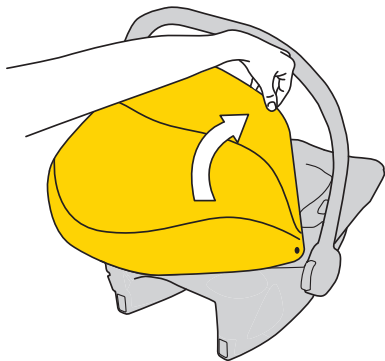

2

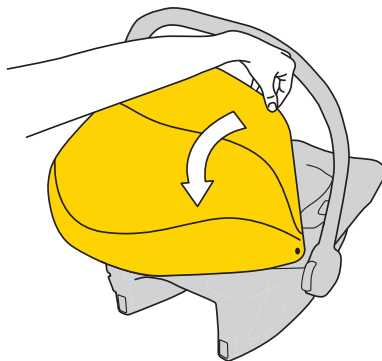

1. Aby rozłożyć daszek przeciwsłoneczny, pociągnij za plastikową ramę budki i przesun ją, by zakryć dziecko.

2. Aby złożyć daszek, przesun plastikową ramę za fotelik samochodowy.



3

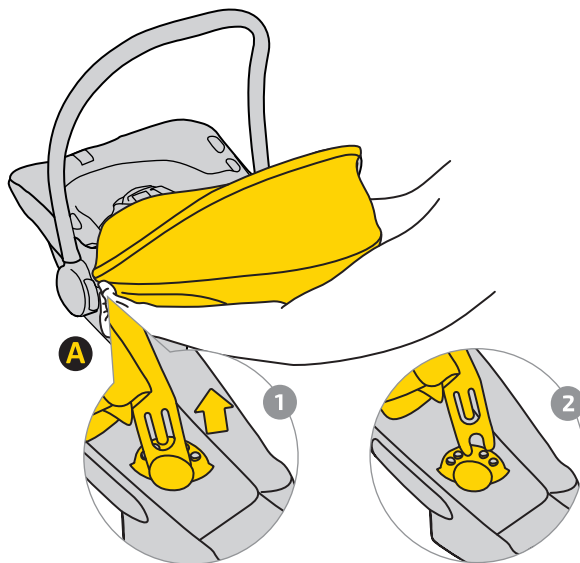

3. Aby zdjąć budkę, odepnij zapięcie „A”.

Pociągnij plastikową ramę budki 1 i wyjmij ją z mocowań 2 po obu stronach fotelika.

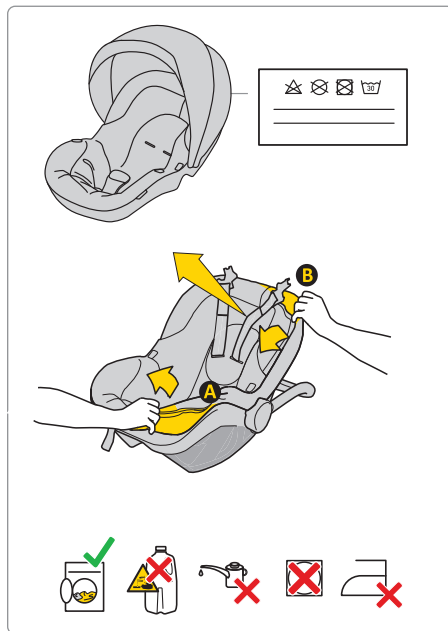

Aby wyprać tapicerkę, postępuj zgodnie z dołączonymi instrukcjami prania. Tapicerkę można łatwo zdjąć z fotelika samochodowego. Postępuj zgodnie z instrukcjami przedstawionymi na obrazkach.

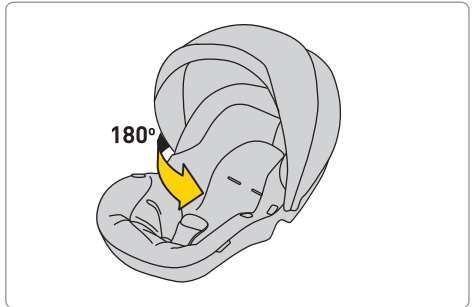
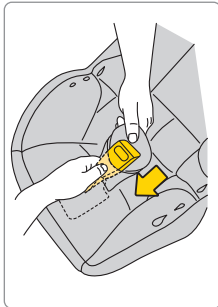
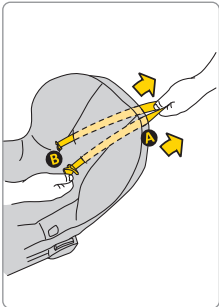
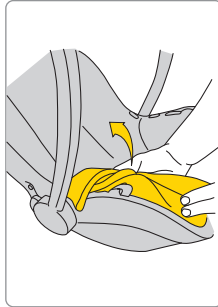
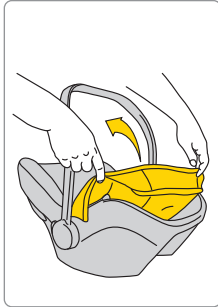
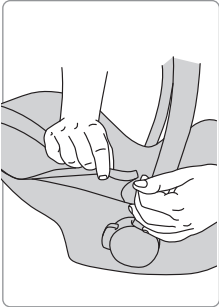

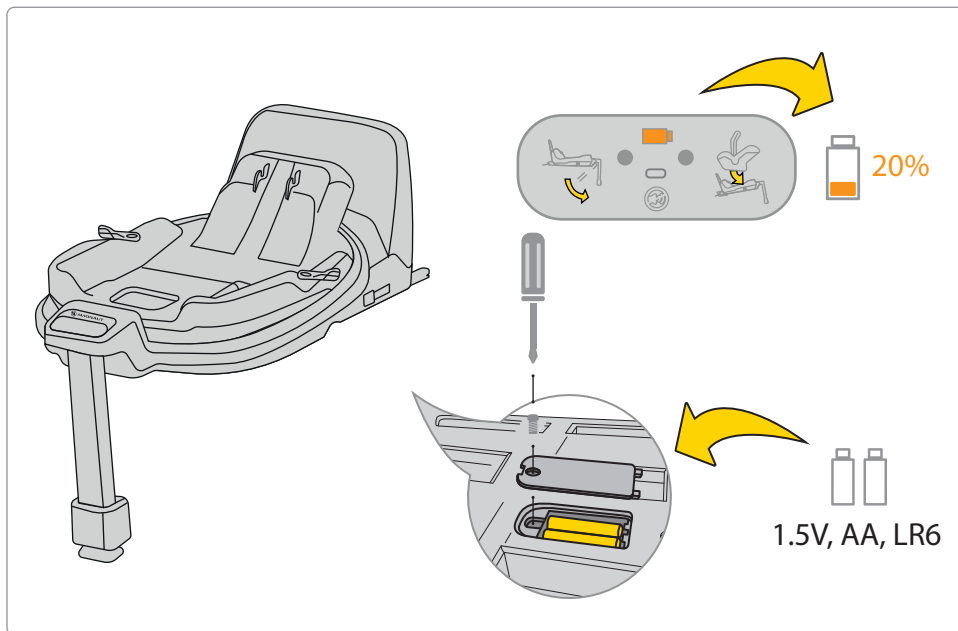

Jeśli wskaźnik baterii na wyświetlaczu jest pomarańczowy, należy ją wymienić. W tym celu zdejmij pokrywę u podstawy i wyjmij baterie.

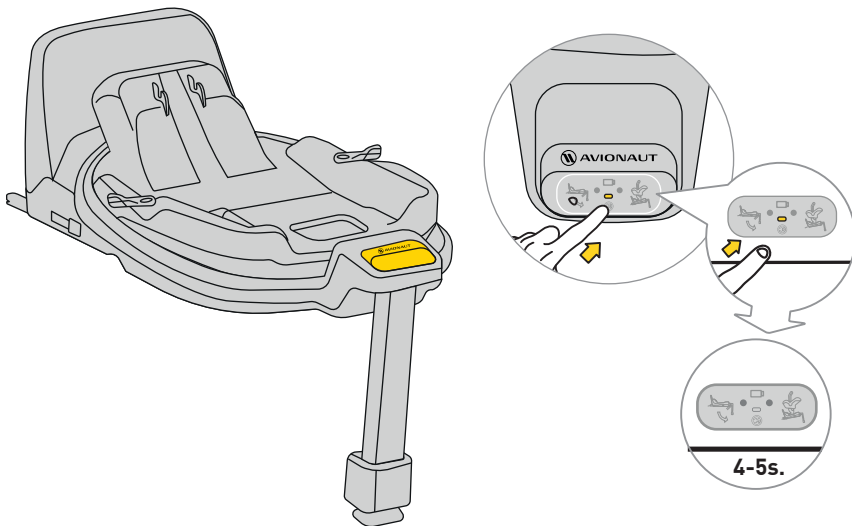

Aby wyciszyć dźwięk, przytrzymaj przycisk na wyświetlaczu przez 4–5 sekund. Wyświetlacz nadal będzie pokazywał prawidłowe/nieprawidłowe zapięcie pasa i montaż bazy, ale dźwięk zostanie wyciszony.

Bezpieczeństwo, użytkowanie i podróż

- Przed zakupem należy zamontować każdy fotelik w samochodzie, aby sprawdzić, czy można go prawidłowo zainstalować i używać. Dopasowanie modelu fotelika do typu samochodu to jedno z najważniejszych kryteriów bezpieczeństwa. Pomoc sprzedawcy przy pierwszym montażu gwarantuje jego prawidłowe wykonanie.
 - Pamiętaj, że za bezpieczeństwo dziecka w czasie jazdy zawsze odpowiadają rodzice.
 - Nigdy nie zostawiaj dziecka samego w foteliku – ani w aucie, ani poza nim.
 - Nie trzymaj dziecka na kolanach podczas jazdy.
 - Najbezpieczniejsze miejsce dla dziecka w trakcie podróży to tylna kanapa.
 - Przed każdą podróżą sprawdź, czy pasy nie są uszkodzone lub poskręcane.
 - Po zamontowaniu fotelika oparcie tylnej kanapy musi być zablokowane i nieruchome.
 - Upewnij się, że fotelik Cosmo nie został przytrzaśnięty drzwiami ani narażony na ruch bagażu lub oparcia.
 - Upewnij się, że cały bagaż w aucie jest solidnie zabezpieczony.
 - Nie używaj fotelika Cosmo bez tapicerki – to część systemu bezpieczeństwa.
 - Podczas dłuższych podróży rób krótkie przerwy – dziecko także potrzebuje ruchu.
 - Zawsze przykrywaj fotelik, gdy auto jest zaparkowane w słońcu. Tapicerka oraz metalowe i plastikowe elementy mogą się nagrzać i poparzyć dziecko.
 - Zawsze zapinaj dziecko pasami – nawet używając fotelika poza pojazdem.
 - Sprawdź, czy pasy są prawidłowo zapięte i dziecko siedzi we właściwej pozycji.
 - Nie zalecamy kupowania używanych fotelików samochodowych – nigdy nie można mieć pewności co do ich historii. Jeśli zdecydujesz się na zakup używanego fotelika, wybierz taki, którego historia użytkowania jest znana.
 - Nie używaj fotelika Cosmo dłużej niż 10 lat.
 - Wymień fotelik, jeśli uczestniczył w wypadku.
 - Nie dokonuj żadnych modyfikacji fotelika. Mogą one spowodować częściową lub całkowitą utratę bezpieczeństwa produktu.
 - Fotelik dziecięcy zawsze musi być zamocowany w samochodzie, nawet jeśli nie przewozi się w nim dziecka.
-

- Producent zastrzega, że fotelik może pozostawić odkształcenia w tapicerce siedzenia – jest to nieuniknione ze względu na konieczność ścisłego montażu. Producent nie ponosi odpowiedzialności za ewentualne uszkodzenia.
- Upewnij się, że pasy są prawidłowo zapięte, a dziecko znajduje się we właściwej pozycji w foteliku.
- Pasy uprząży nie mogą być używane bez ochraniaczy.
- Między pasem a ciałem dziecka powinna zmieścić się maksymalnie jedna szerokość palca (1 cm). Jeśli jest więcej – należy pas dociągnąć.
- Dostosuj wysokość pasów tak, aby znajdowały się na poziomie ramion dziecka. PAMIĘTAJ: Każde dziecko ma inne proporcje ciała – regularnie sprawdzaj ustawienie pasów względem ramion.
- Aby ochronić dziecko przed słońcem, zamontuj i rozłóż osłonę przeciwśoneczną. Osłona jest częścią fotelika.
- Używaj fotelika Avionaut Cosmo, gdy dziecko ma od 40 do 87 cm wzrostu i waży nie więcej niż 13 kg.
- W trakcie montażu fotelika Avionaut Cosmo korzystaj z siedzenia zwróconego do przodu, które jest wyposażone w trzypunktowe pasy bezpieczeństwa. Pas ten powinien być naciągnięty i przeprowadzony przez wszystkie punkty fotelika oznaczone na zielono.
- Instrukcje prawidłowego montażu znajdują się w niniejszej instrukcji oraz na naklejce Cosmo umieszczonej z boku fotelika.
- Korzystaj tylko z siedzenia zwróconego do przodu, które jest wyposażone w trzypunktowe pasy bezpieczeństwa zgodne z normą ECE R16. Wykonaj test poprawności instalacji fotelika..
- Sprawdź, czy fotelik został prawidłowo zamontowany. Jeśli którykolwiek wskaźnik pokazuje kolor czerwony – popraw montaż i powtórz test, aż pojawią się dwa zielone wskaźniki.
- Zaleca się, aby wszystkie pasy mocujące były dobrze napięte, noga stabilizująca oparta o podłogę pojazdu, a pasy uprząży odpowiednio dopasowane do ciała dziecka i nie skrecone.

Konserwacja i higiena

1. Tapicerkę fotelika Cosmo można prać w pralce w temperaturze do 30°C przy obrotach do 600.
 2. Pozostałe elementy fotelika można myć za pomocą wody z mydłem i miękkiej gąbki.
 3. Utrzymuj swój fotelik w czystości. Nie używaj środków nawilżających ani agresywnych środków czyszczących.
-

4. Zarówno do ruchomych elementów, jak i innych części fotelika nie stosuj smarów, ostrej chemii i środków nawilżających.

Środowisko

- Plastikowe części opakowania należy trzymać poza zasięgiem dziecka, aby uniknąć ryzyka uduszenia.
- Baterie zasilające panel informacyjny umieszczone w bazie fotelika podlegają odpowiedniej utylizacji.
- Z uwagi na ochronę środowiska, po zakończeniu użytkowania fotelika, prosimy o jego utylizację we właściwym zakładzie gospodarowania odpadami, zgodnie z obowiązującymi lokalnymi przepisami.

Pytania

Jeśli masz jakiegokolwiek pytania, zadzwoń do Twojego sprzedawcy lub autoryzowanego dystrybutora.

Przygotuj następujące informacje:

- wiek, wzrost i waga Twojego dziecka,
- marka i typ samochodu oraz pozycja siedzenia, na którym instalujesz fotelik Cosmo w samochodzie.

Gwarancja

- Cosmo objęty jest 24-miesięczną gwarancją.

- Niniejszym zapewniamy, że produkt został wyprodukowany zgodnie z aktualnymi wymogami europejskich norm bezpieczeństwa i jakości oraz, że w chwili zakupu produkt jest wolny od wad produkcyjnych i materiałowych.
- Gwarancja jest ważna w kraju zakupu oraz realizowana przez autoryzowanego dystrybutora.
- Gwarancja obejmuje wszelkie wady produkcyjne w zakresie materiałów i robocizny, pod warunkiem, że produkt jest użytkowany zgodnie z instrukcją obsługi, w normalnych warunkach, przez pierwszego użytkownika końcowego i w okresie 24 miesięcy od daty zakupu. Avionaut przejmuje odpowiedzialność za naprawę lub wymianę wadliwego produktu, lecz o wyborze sposobu usunięcia wady i rozpatrzenia zgłoszenia decyduje gwarant.
- Gwarancja nie obejmuje uszkodzeń spowodowanych codziennym użytkowaniem, takich jak zużycie tkaniny, a także naturalna utrata kolorów oraz pogorszenie jakości materiałów, wynikające z normalnego starzenia się produktu.
- Gwarancja nie obowiązuje również w przypadku uszkodzeń produktu na skutek przypadkowych zniszczeń, nieprzestrzegania instrukcji obsługi, nieodpowiedniego użytkowania, szkód wynikających

z zaniedbania, wywołanych ogniem, kontaktem z cieczą lub innych przyczyn zewnętrznych.

- W momencie zgłoszenia reklamacji, fotelik Cosmo musi posiadać wszystkie etykiety lub numer identyfikacyjny i może być serwisowany tylko przez osobę, która została do tego upoważniona.

Chcesz zgłosić reklamację?

- Chcesz zgłosić reklamację? Kiedy zauważysz wadę i chcesz zgłosić reklamację skontaktuj się ze sprzedawcą, u którego zakupiłeś Cosmo W momencie zgłaszania reklamacji należy przedstawić dowód zakupu, który musi być dokonany w ciągu 24 miesięcy poprzedzających zgłoszenie serwisowe.
- Jeśli zajdzie potrzeba wystania produktu do punktu serwisowego, należy zwrócić produkt do dystrybutora lub sprzedawcy. Należy jednocześnie uzgodnić sposób wysyłki i jego koszty, ponieważ w przypadku braku takiego uzgodnienia gwarant może odmówić pokrycia kosztów przesyłki. Uszkodzenia i/lub wady, których nie obejmuje nasza gwarancja lub prawa konsumenta, i/lub uszkodzenia, i/lub wady produktu nieobjęte naszą gwarancją mogą zostać usunięte za uzgodnioną opłatą.

- Wymień swój fotelik na nowy jeżeli brał on udział w wypadku. Będziesz do tego potrzebował: notatki z policji o wypadku, zdjęcie z wypadku z widocznym fotelikiem lub informację z policji o takim fakcie, dowód zakupu, potwierdzenie od ubezpieczyciela niewłączeniu fotelika w odszkodowanie, kartę gwarancyjną oraz przestanie do nas powypadkowego fotelika.

Prawa konsumenta

- Konsumentowi przysługują prawa zgodne z odpowiednim ustawodawstwem, które mogą różnić się w zależności od kraju. Niniejsza gwarancja nie ma wpływu na prawa konsumenta podlegające odpowiedniemu ustawodawstwu krajowemu.
- Niniejsza gwarancja została przygotowana przez firmę Ł.KARWALA zarejestrowaną w Polsce.

Adres firmy to:

Ł.KARWALA

Szarlejka,

ul. Łukaszewicza 172

42-130 Wręczyca Wielka, Polska

(1) Zakupione produkty z usuniętymi albo zmienionymi etykietami lub numerami identyfikacyjnymi uważane są za nieautoryzowane. W związku z tym, że autentyczność takich produktów nie może być ustalona, gwarancja ich nie obejmuje.



Manual do utilizador para a cadeira de criança Avionaut® Cosmo™

Importante!

Não leia este manual com pressa. Leia-o cuidadosamente, guarde-o para o futuro e mantenha-o sempre à mão. Em caso de dúvida, contacte-nos. Viaje em segurança e leve cada viagem de carro a sério, mesmo que o destino seja apenas a alguns quarteirões. Recomendamos que mantenha as instruções com a cadeira durante todo o seu tempo de uso.



Aviso:

Não modifique a cadeira Cosmo de nenhuma forma, pois isso pode afetar a segurança da criança.



Aviso:

Nunca coloque a cadeira Cosmo sobre superfícies elevadas, como uma mesa ou uma cadeira.



Aviso:

Nunca instale a cadeira Cosmo voltada para trás no banco dianteiro com o airbag ativo.



Atenção:

A cadeira Cosmo deve ser instalada apenas virada para trás no carro.



Aviso:

Para mais informações, consulte o manual do fabricante do veículo.

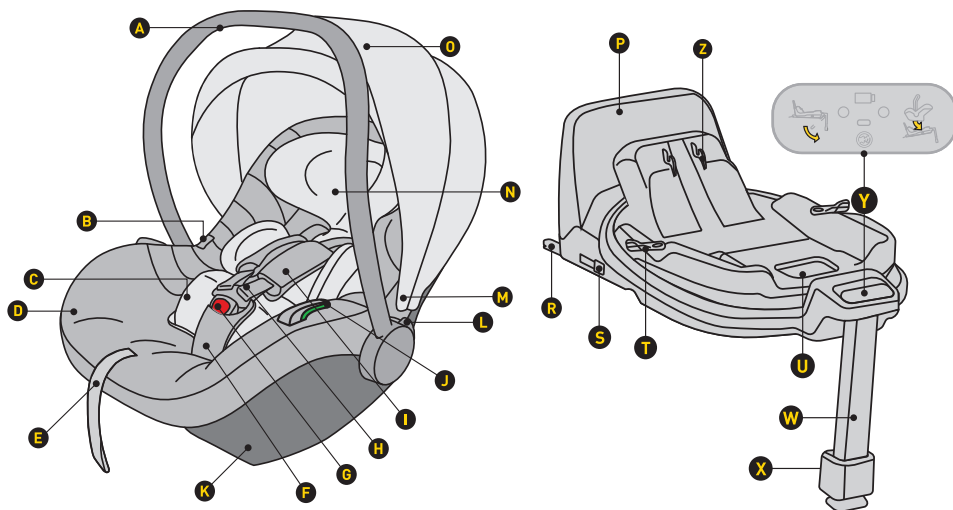

- A Alças
- B Botão para soltar o assento do carrinho
- C Inserção
- D Estofamento
- E Regulador do comprimento do cinto de segurança
- F Cinto de segurança com protetor
- G Trava do cinto de segurança
- H Cintos de ombro
- I Cintos de ombro com protetores removíveis
- J Conector do cinto abdominal
- K Fixação da base
- L Botão para ajustar a posição da alça
- M Fixação da capota
- N Apoio de cabeça

- O Capota solar
- P Estrutura anti-rotação
- R Fixação da base ISOFIX
- S Botão para liberar o conector ISOFIX
- T Botão de rotação
- U Alavanca para liberar o assento
- W Apoio para os pés ajustável
- X Botão de ajuste do apoio para os pés
- Y Painel de controle
- Z Mecanismo de fixação do assento

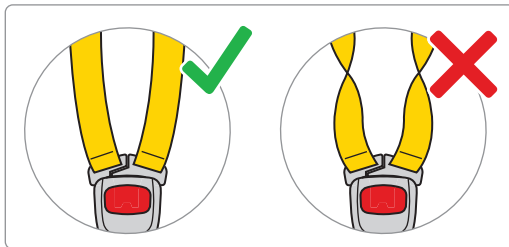
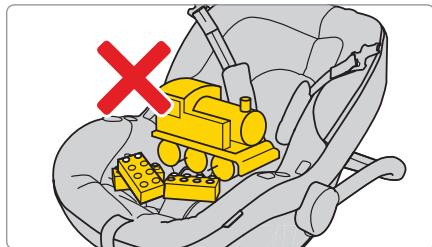
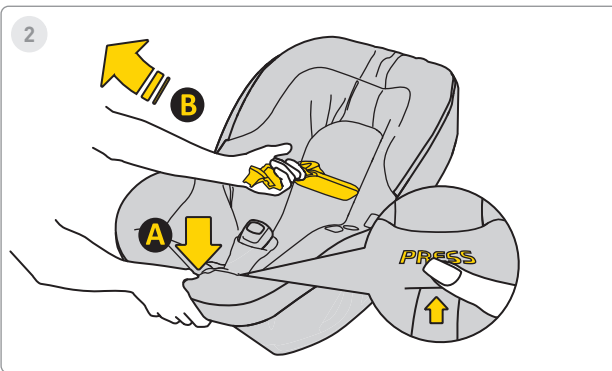
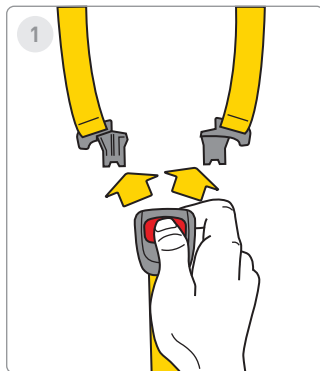

1. Pressione os botões vermelhos para soltar a fivela do assento.

2. Afrouxe os cintos do assento para acomodar a criança. Pressione o botão "A" e puxe os cintos "B" para alongá-los.



3

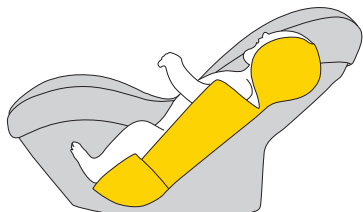

ca. 40-60cm

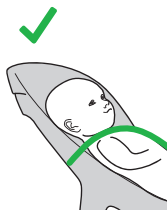
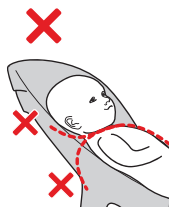

4

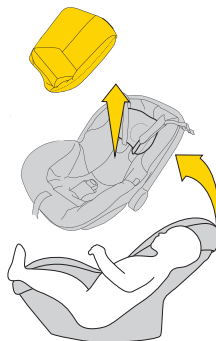

ca. >60cm

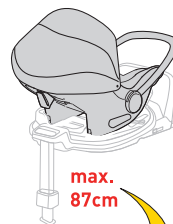
max.
87cmmax.
105cm

3. Se a criança tiver entre 40 e 60 cm de altura, use o inserto completo.

4. Quando a criança ultrapassar os 60 cm, o assento pode ser usado sem o inserto.

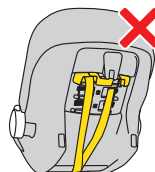
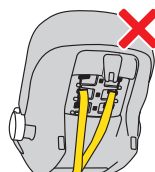
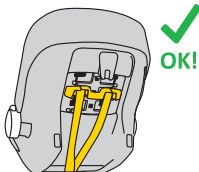
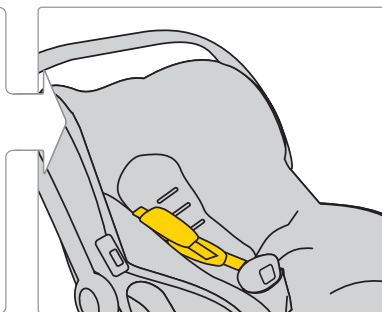
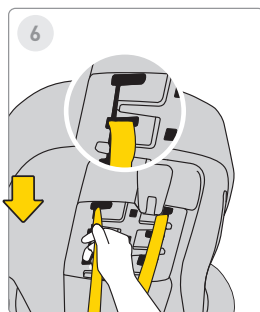

5. Para ajustar a altura dos cintos de segurança, puxe a barra e solte-a.

6. Em seguida, mova o cinto para a posição desejada. Lembre-se de fazer o mesmo ao ajustar a altura na capa.

7. Quando os cintos estiverem corretamente ajustados, reinstale a barra plástica até ouvir um "clique".

AVISO!

As medidas de altura em relação ao uso do redutor são apenas SUGESTÕES. Cada criança é diferente e cresce em seu próprio ritmo, portanto a prioridade ABSOLUTA é o nível dos cintos em relação aos ombros da criança.

LEMBRE-SE - OS CINTOS DEVEM SAIR AO NÍVEL OU UM POUCO ABAIXO DOS OMBROS.



8

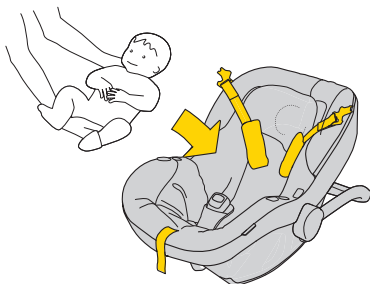

9

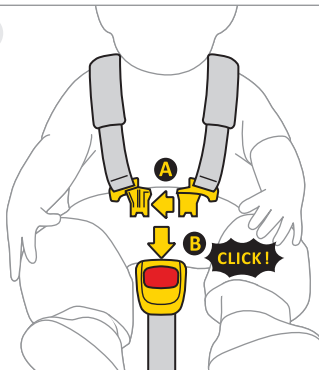

10

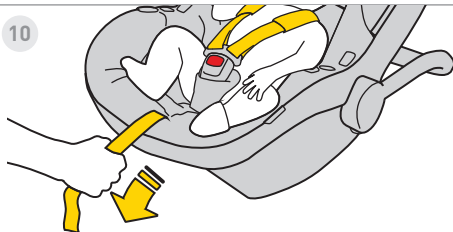

11



8. Mova os cintos para os lados do assento. Coloque a criança no assento. Certifique-se de que a criança está bem sentada, com as costas completamente encostadas no encosto, e que nenhuma parte do cinto fique sob as costas.

9. Una os cliques "A" e insira-os na ranhura do clipe "B". Um "clique" indica que está bem preso.

10. Puxe a alça central do assento para frente até que a criança esteja segura.

11. A distância entre o cinto e o corpo da criança deve ser, no máximo, 1 cm. Faça o "teste do beliscão": se for possível beliscar o cinto, ele precisa ser mais apertado.



12

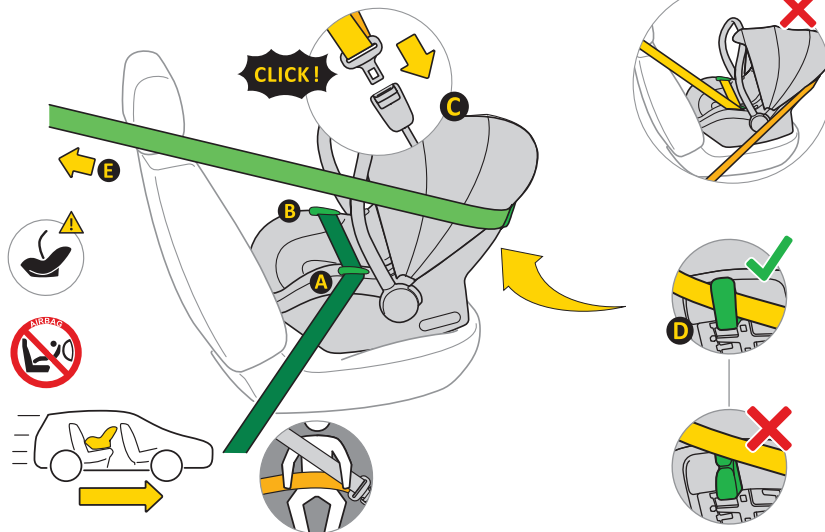

12.

- A. Coloque a cadeira no banco do veículo voltada para a frente.
- B. Mantenha a alça da cadeira na posição vertical.
- C. Puxe o cinto de segurança automático de 3 pontos "E" e posicione a parte pélvica nas guias "A" e "B".
- D. Trave o mecanismo de bloqueio "C" no encaixe do veículo.
- E. Puxe firmemente a parte pélvica do cinto para que não haja folgas.
- F. Passe a parte diagonal do cinto por trás da cadeira, através da guia "D".
- G. Verifique a tensão do cinto. Se houver folgas, puxe mais forte.



13

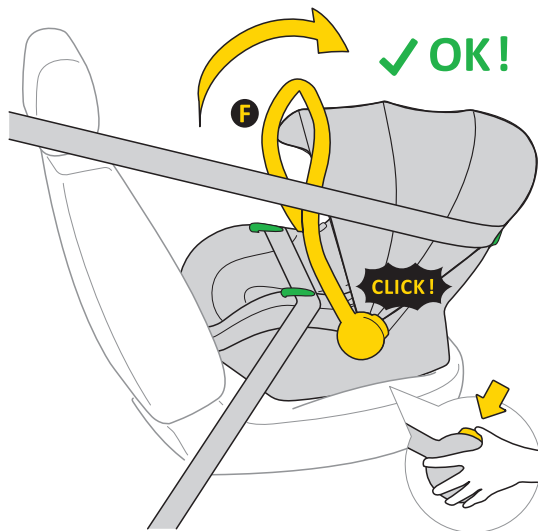

13. Após instalar corretamente a cadeira com os cintos de segurança, pressione os botões em ambos os lados da cadeira. A alça "A" deve estar na posição vertical.

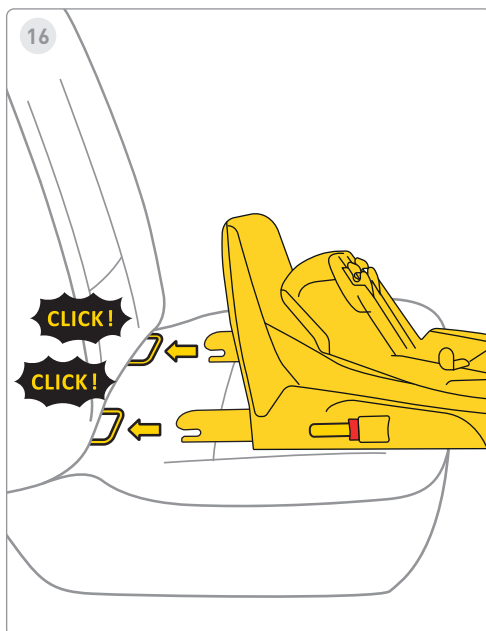
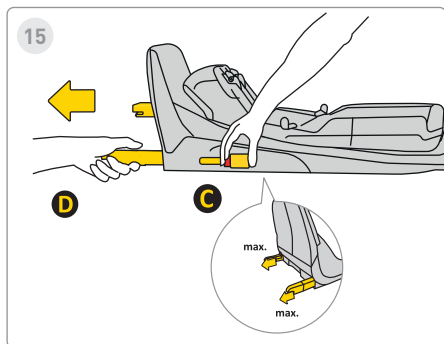
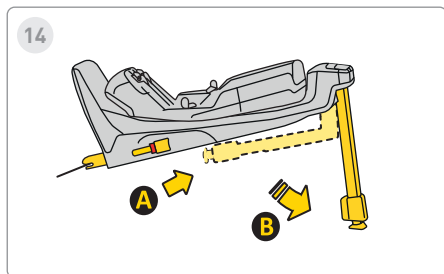

14. Estenda o pé estabilizador da posição "A" para a posição "B".

15. Pressione o botão de liberação do Isofix "C" e puxe-o até a posição máxima "D".

16. Alinhe a base com os encaixes Isofix do banco do veículo e empurre os braços Isofix até ouvir um "clique".

O indicador Isofix muda de vermelho para verde, indicando uma fixação correta.



17

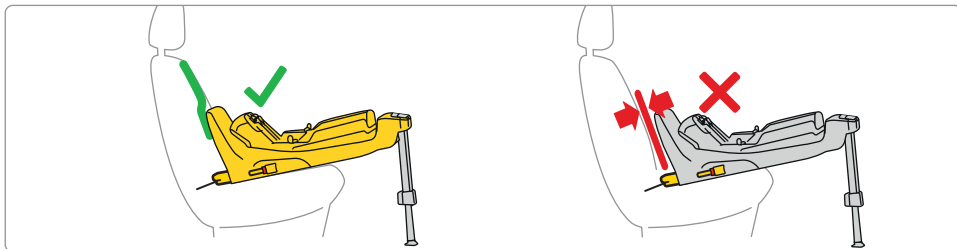
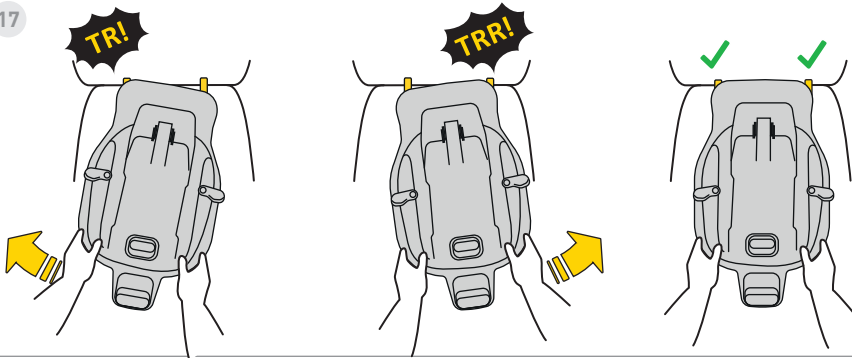

17. Empurre a base em direção ao encosto do banco do veículo.

Lembre-se: a base deve ficar o mais próxima possível do encosto.

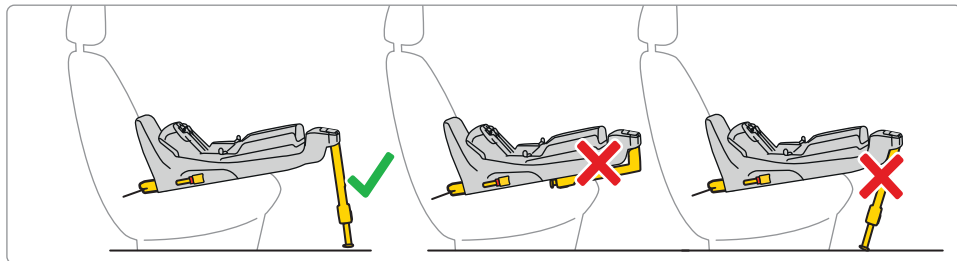
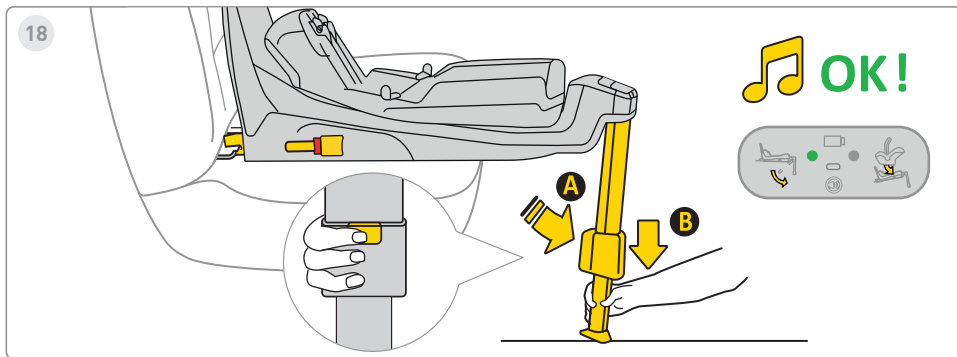

18. Pressione o botão de extensão do pé "A" e estenda a perna até que o pé fique firmemente apoiado no chão do veículo. Quando instalada corretamente, a luz no pé muda de vermelho para verde.



19

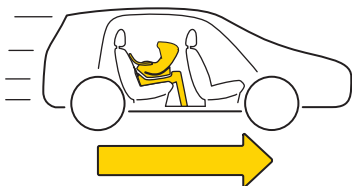
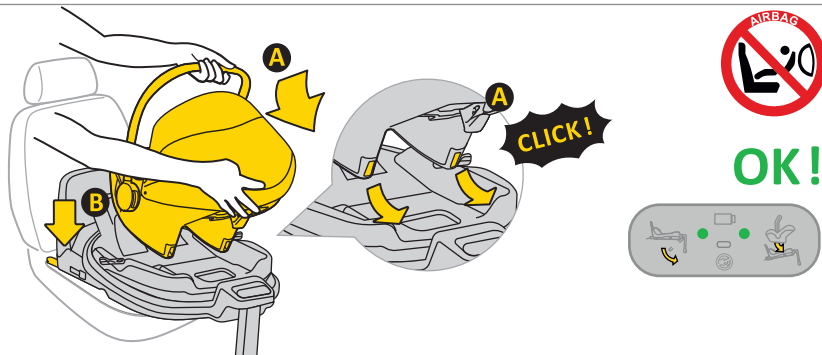

19. Coloque a cadeira na base. Insira a cadeira pela lateral "A" nos ganchos da base e pressione até a posição "B". Quando estiver corretamente encaixada, uma luz verde aparecerá no visor do lado direito.



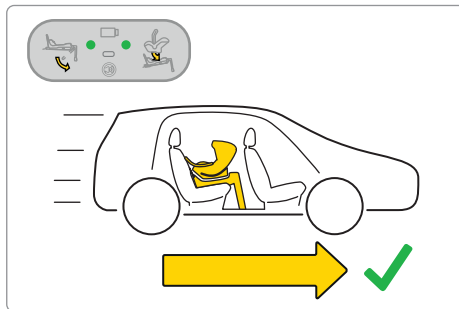
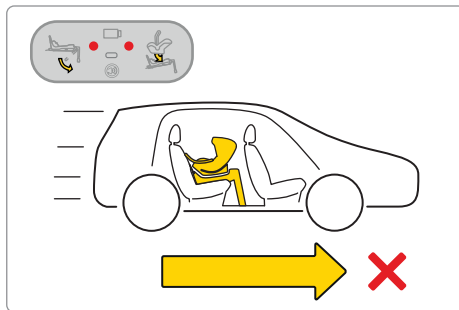
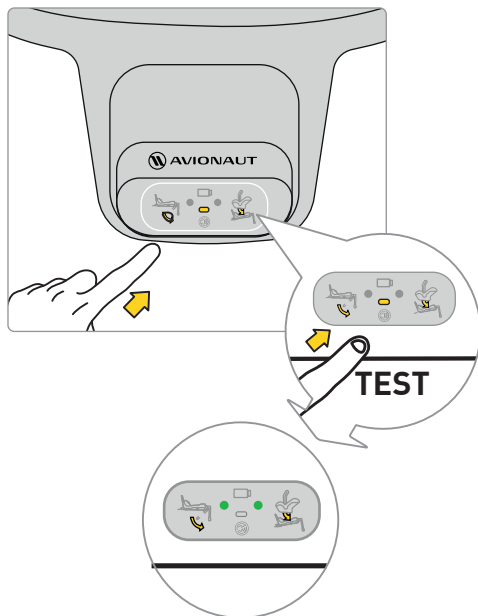











Atenção: Use a cadeira apenas voltada para trás em relação ao sentido da marcha.



Antes de iniciar a viagem com a criança, teste o sistema eletrônico da base. Após fixar corretamente a cadeira e a perna de apoio, dois pontos verdes devem aparecer no visor.

Se aparecerem pontos vermelhos, verifique se a cadeira e a base estão corretamente instaladas.



			
			
Sound			
Lights			

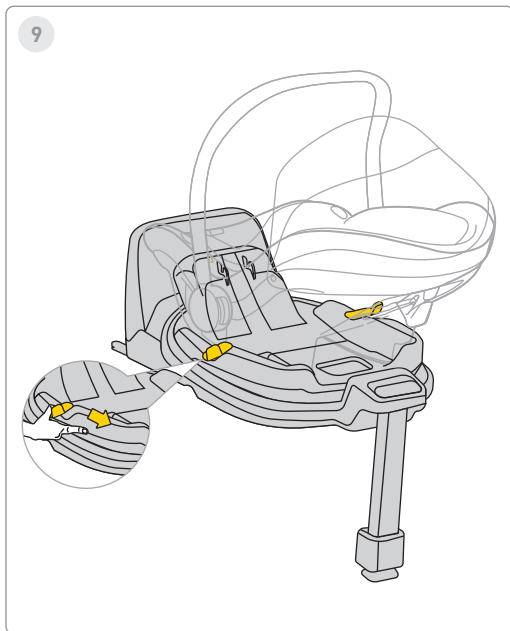

Para girar a cadeira, puxe ou empurre a alavanca "A" e gire a cadeira com uma das mãos na direção desejada.

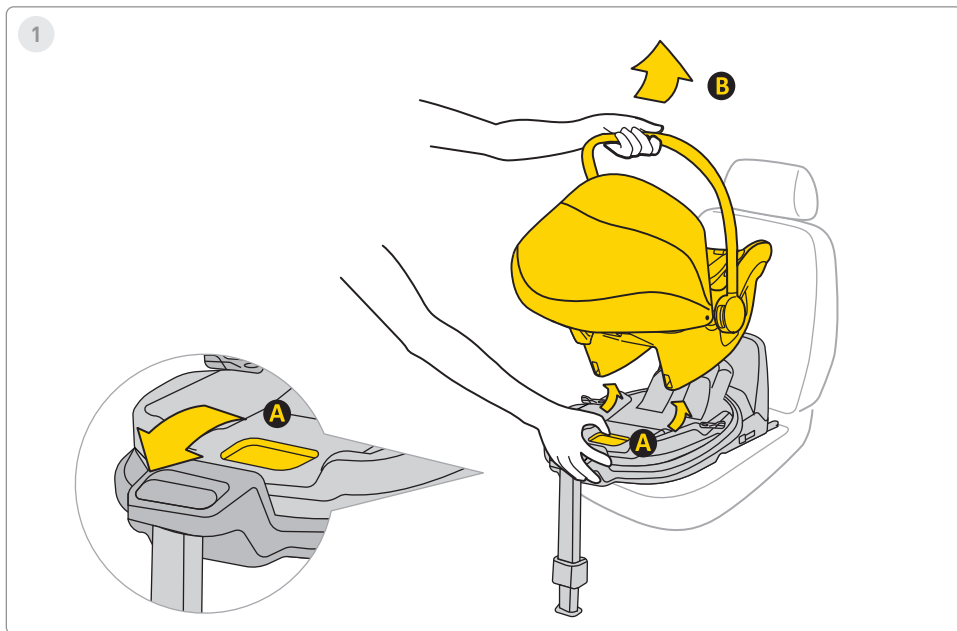

1. Para remover a cadeira da base, puxe a alavanca de liberação "A" e incline suavemente a cadeira para a frente enquanto a levanta pela alça "B".

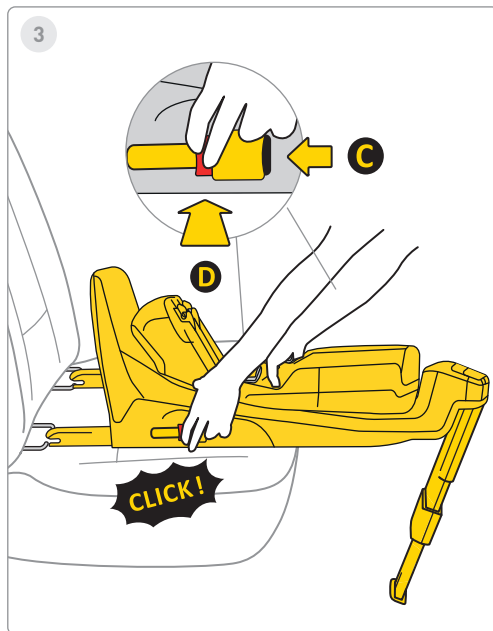
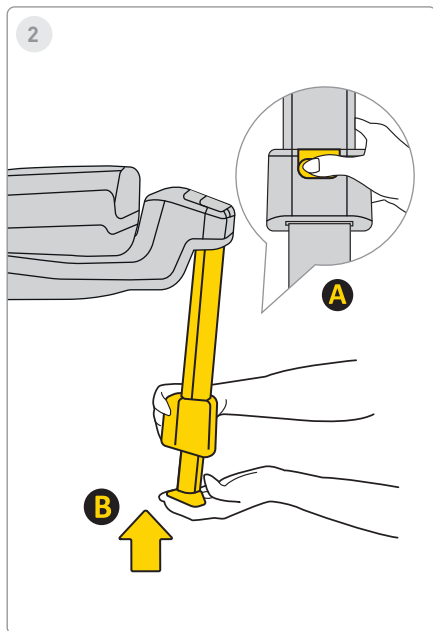

2. Para inserir a perna, pressione o botão "A" e insira a perna "B" na sua posição original, depois dobre-a para economizar espaço.

3. Para desinstalar a base dos encaixes Isofix do carro, primeiro pressione o botão de bloqueio "C", depois o botão de liberação "D" e dobre os ganchos Isofix de volta à posição original.

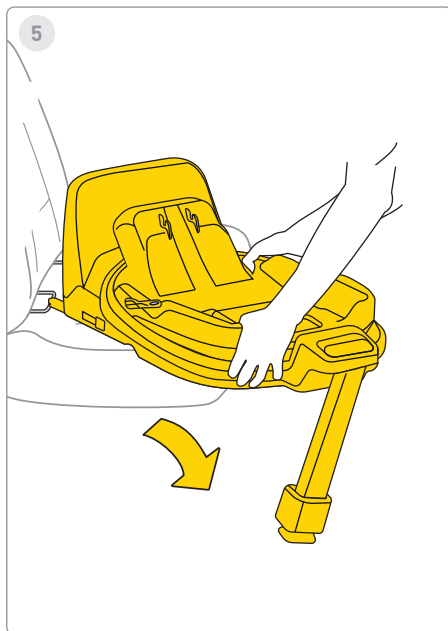
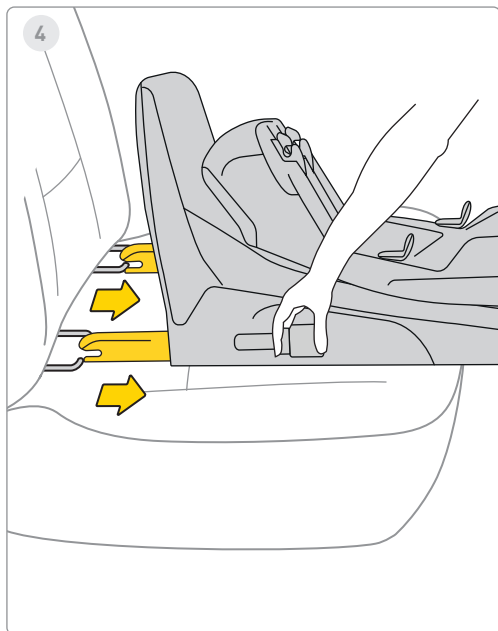

4. Empurre o Isofix até a posição máxima de armazenamento.

5. Retire a base do veículo.



1

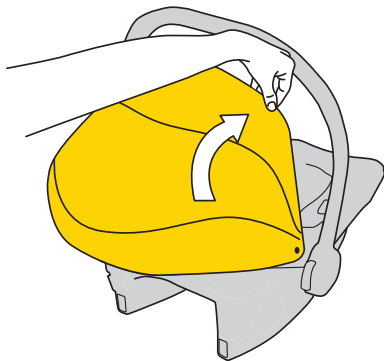

2

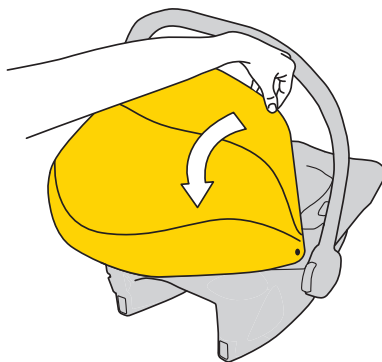

1. Para cobrir o toldo, puxe a estrutura plástica da capota e deslize-a para cobrir a criança.

2. Para descobrir o toldo, empurre a estrutura plástica para trás do assento do carro.



3

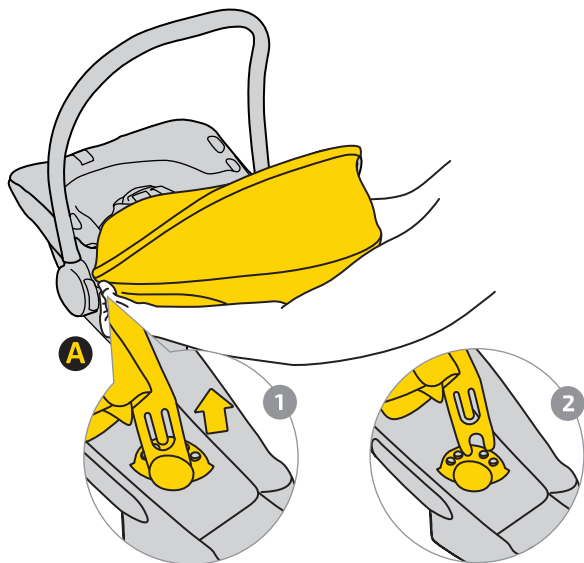

3. Para remover a capota, solte o fecho "A".

Puxe a estrutura plástica da capota 1 e retire-a das fixações 2 em ambos os lados do assento.

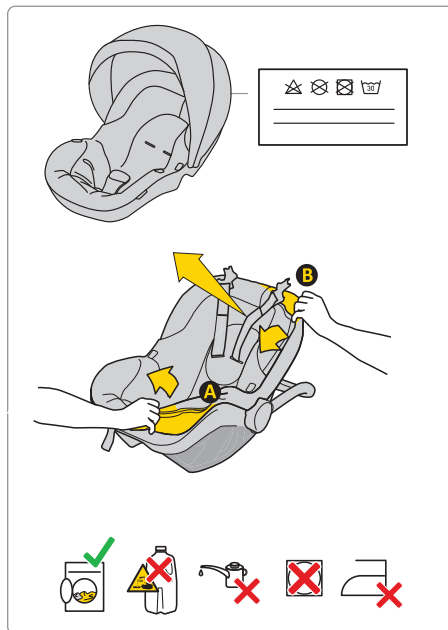

Para lavar o estofamento, siga as instruções de lavagem fornecidas. Pode remover facilmente o estofamento da cadeira. Siga as instruções mostradas nas imagens.

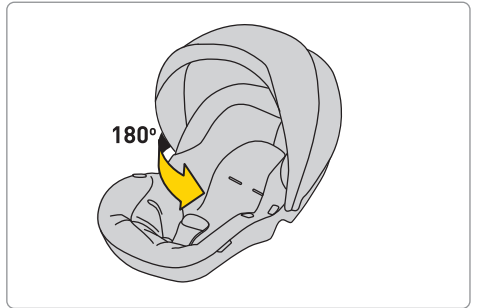
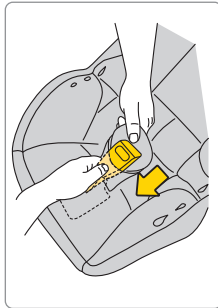
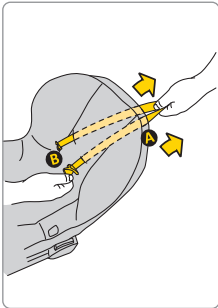
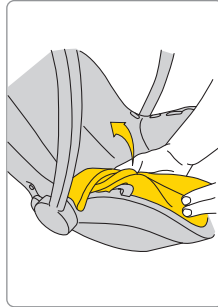
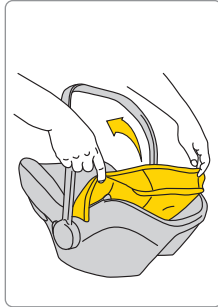
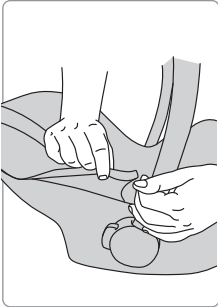

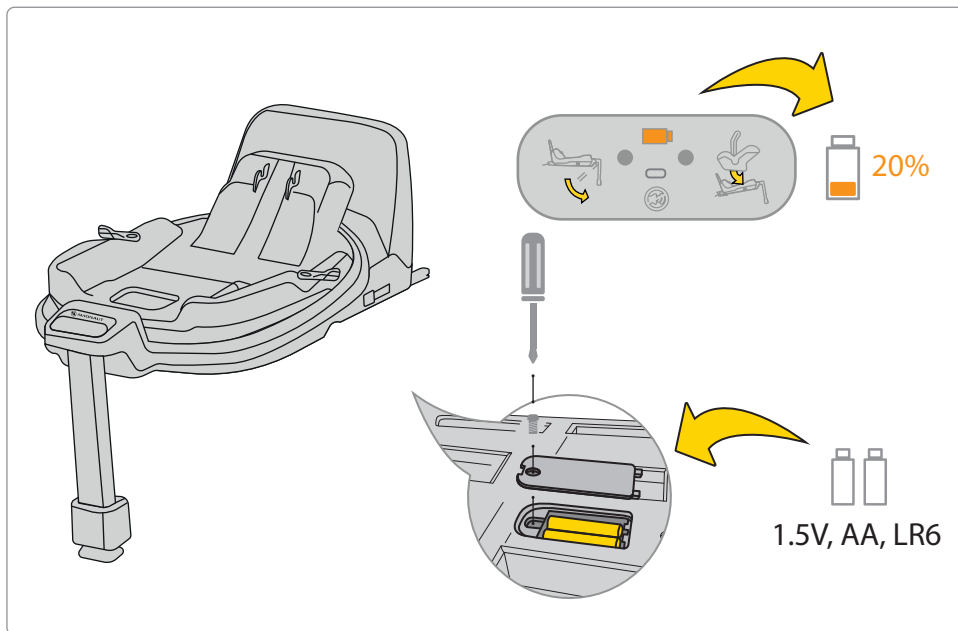

Se o indicador de bateria no visor estiver laranja, a bateria precisa ser substituída. Para isso, retire a tampa na base e remova as pilhas.

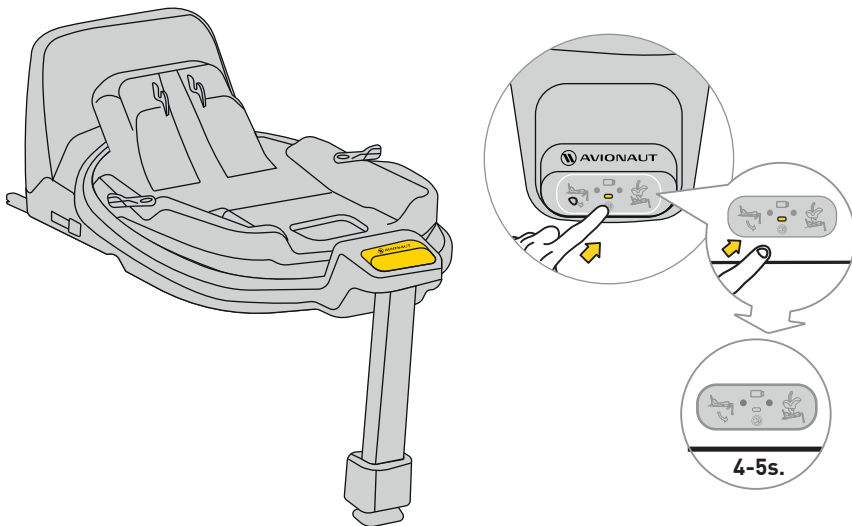

Para silenciar o som, pressione o botão do visor por 4–5 segundos. O visor continuará a mostrar a fixação correta/incorrecta do cinto e da base, mas o som será silenciado.

Segurança, uso e viagem

- Antes da compra, cada cadeira deve ser instalada no carro para verificar se pode ser corretamente montada e utilizada. A compatibilidade entre o modelo da cadeira e o veículo é um dos critérios mais importantes de segurança. A ajuda do vendedor durante a primeira instalação garante uma montagem correta.
 - Lembre-se: os pais são sempre responsáveis pela segurança da criança durante a condução.
 - Nunca deixe a criança desacompanhada na cadeira – nem dentro, nem fora do carro.
 - Nunca segure a criança no colo enquanto o carro estiver em movimento.
 - O local mais seguro para a criança é o banco traseiro.
 - Antes de cada viagem, verifique se os cintos não estão danificados ou torcidos.
 - Quando a cadeira estiver instalada, o encosto do banco traseiro deve estar travado.
 - Certifique-se de que a cadeira Cosmo não esteja presa na porta ou em contato com bagagens ou o banco.
 - Garanta que toda a bagagem no carro esteja bem presa.
 - Nunca utilize a cadeira Cosmo sem o revestimento – ele faz parte do sistema de segurança.
 - Faça pausas durante viagens longas – a criança também precisa se movimentar.
 - Sempre cubra a cadeira quando o carro estiver estacionado ao sol. O tecido e as partes metálicas/plásticas podem aquecer muito e queimar a criança.
 - Sempre prenda a criança com os cintos da cadeira, mesmo fora do carro.
 - Verifique se os cintos estão bem presos e a criança está posicionada corretamente.
 - Não recomendamos a compra de cadeiras de segurança usadas – nunca se pode ter certeza da sua história. No entanto, se decidir comprar uma usada, escolha uma com histórico conhecido.
 - Não utilize a cadeira de segurança Cosmo por mais de 10 anos.
 - Substitua a cadeira se ela estiver envolvida num acidente.
 - Não faça modificações na cadeira. Elas podem causar a perda parcial ou total da segurança do produto.
 - O assento infantil deve estar sempre preso ao carro, mesmo quando não estiver em uso.
-

- O fabricante alerta que o assento pode deixar marcas na estofagem – isto é inevitável devido ao ajuste apertado. O fabricante não se responsabiliza por esse tipo de dano.
 - Certifique-se de que os cintos estão bem ajustados e que a criança está corretamente posicionada.
 - Não use os cintos sem as capas acolchoadas.
 - Deve haver no máximo um dedo (1 cm) entre o cinto e o corpo da criança. Se houver mais espaço – aperte o cinto.
 - Ajuste a altura do cinto para que fique ao nível dos ombros da criança. LEMBRE-SE: Cada criança é diferente – verifique regularmente a posição dos cintos.
 - Para proteger do sol, encaixe e abra o para-sol – ele é parte do assento.
 - Use o Avionaut Cosmo para crianças entre 40 e 87 cm e até 13 kg.
 - Ao instalar a cadeira Avionaut Cosmo, utilize um banco virado para a frente equipado com um cinto de segurança de três pontos. O cinto deve estar bem apertado e passar por todos os pontos da cadeira marcados a verde.
 - As instruções estão neste manual e na etiqueta lateral do Cosmo.
- Use apenas um banco voltado para a frente com cinto de segurança de três pontos em conformidade com a norma ECE R16. Realize um teste de instalação correta da cadeira.
 - Verifique a instalação – se houver luz vermelha, corrija até que ambas fiquem verdes.
 - As fitas devem estar bem esticadas, o pé de apoio tocando o chão e os cintos bem ajustados ao corpo, sem torções.

Manutenção e Higiene

1. O estofamento do assento Cosmo pode ser lavado em máquina de lavar roupa a uma temperatura até 30°C e a uma velocidade de centrifugação até 600 RPM.
 2. Outros componentes do assento podem ser limpos com água e sabão, utilizando uma esponja macia.
 3. Mantenha o seu assento limpo. Não utilize hidratantes ou agentes de limpeza agressivos.
 4. Não utilize lubrificantes, produtos químicos agressivos ou hidratantes nas partes móveis e noutros componentes do assento.
-

Ambiente

- As partes plásticas das embalagens devem ser mantidas fora do alcance das crianças para evitar o risco de asfixia.
- As baterias que alimentam o painel de informação localizado na base do assento devem ser eliminadas de forma adequada.
- Para proteção ambiental, depois de o assento já não estar a ser utilizado, elimine-o no centro de gestão de resíduos apropriado, de acordo com as normas locais.

Questões

- Se tiver alguma dúvida, ligue para o seu revendedor ou distribuidor autorizado. Por favor, prepare as seguintes informações:
- a idade, a altura e o peso do seu filho,
- a marca e modelo do automóvel e a posição do assento onde está a instalar a cadeira Cosmo 2.0 C no veículo.

Garantia

- O Cosmo está coberto por uma garantia de 24 meses.
- Garantimos que o produto foi fabricado de acordo com as normas europeias de segurança e qualidade

em vigor e que, no momento da compra, o produto se encontra isento de defeitos de fabrico e de material.

- A garantia é válida no país de compra e é cumprida por um distribuidor autorizado.
- A garantia cobre quaisquer defeitos de fabrico nos materiais e na mão-de-obra, desde que o o produto é utilizado de acordo com o manual de instruções, em condições normais, pelo primeiro utilizador final e no prazo de 24 meses a contar da data de compra. A Avionaut assume a responsabilidade pela reparação ou substituição do produto defeituoso; no entanto, o titular da garantia decide o método de reparação do defeito e de resolução da reclamação.
- A garantia não cobre os danos causados pelo uso diário, tais como o desgaste do tecido, bem como o desbotamento natural das cores e a deterioração da qualidade do material resultante do envelhecimento normal do produto.
- A garantia também não se aplica a danos causados por destruição acidental, incumprimento do manual de instruções, utilização inadequada, danos por negligência, incêndio, contacto com líquidos ou outras causas externas.
- No momento de uma reclamação ao abrigo da garantia, o assento Cosmo deve ter todas as

etiquetas ou números de identificação e só pode ser reparado por uma pessoa autorizada.

Quer apresentar uma reclamação?

- Se notar um defeito e quiser apresentar uma reclamação, contacte o vendedor a quem comprou o Cosmo. compra, que deve ter sido feita dentro do prazo de 24 meses anteriores ao pedido de serviço.
- Caso seja necessário enviar o produto para um ponto de assistência, devolva o produto ao distribuidor ou vendedor. Ao mesmo tempo, combine o método de envio e os seus custos, pois o não cumprimento pode resultar na recusa do fiador em cobrir os custos de envio. Os danos e/ou defeitos não cobertos pela nossa garantia ou pelos direitos do consumidor, e/ou danos e/ou defeitos do produto não cobertos pela nossa garantia, poderão ser reparados mediante o pagamento de uma taxa acordada.
- Substitua o seu assento por um novo, caso tenha sofrido um acidente. Necessitará de: relatório de acidente, foto do acidente que mostre o assento, ou informação da polícia que confirme a ocorrência, comprovativo de compra, confirmação da seguradora de que o assento não estava incluído na indemnização, o cartão de garantia, e enviar-nos o

assento do acidente.

Direitos do Consumidor

- Os consumidores têm direitos de acordo com a legislação aplicável, que podem variar de acordo com o país. Isto garantia não afeta os direitos do consumidor ao abrigo da legislação nacional adequada.
- Esta garantia foi preparada pela Ł.KARWALA registada na Polónia.

O endereço da empresa é: Ł.KARWALA
Szarlejka,
ul. Łukaszewicza 172
42-130 Wręczyca Wielka, Polónia

(1) Os produtos adquiridos com etiquetas ou números de identificação removidos ou alterados são considerados não autorizados. Devido à impossibilidade de verificar a autenticidade destes produtos, a garantia não se aplica aos mesmos.



Manual de utilizare pentru scaunul auto pentru copii Avionaut® Cosmo™

Important!

Nu citiți acest manual în grabă. Citiți-l cu atenție, păstrați-l pentru viitor și țineți-l întotdeauna la îndemână. În caz de îndoială, contactați-ne. Călătoriți în siguranță și tratați fiecare drum cu seriozitate, chiar și atunci când destinația este la doar câteva străzi distanță. Vă recomandăm să păstrați instrucțiunile împreună cu scaunul auto pe toată durata de utilizare.



Avertisment:

Nu modificați în niciun fel scaunul auto Cosmo, deoarece acest lucru poate afecta siguranța copilului.



Avertisment:

Nu plasați niciodată scaunul Cosmo pe suprafețe înălțate, cum ar fi o masă sau un scaun.



Avertisment:

Nu instalați niciodată scaunul Cosmo cu spatele la direcția de mers pe locul din față cu airbag activ.



Atenție:

Scaunul Cosmo trebuie instalat doar cu spatele la direcția de mers.



Avertisment:

Pentru mai multe informații, consultați manualul producătorului vehiculului.

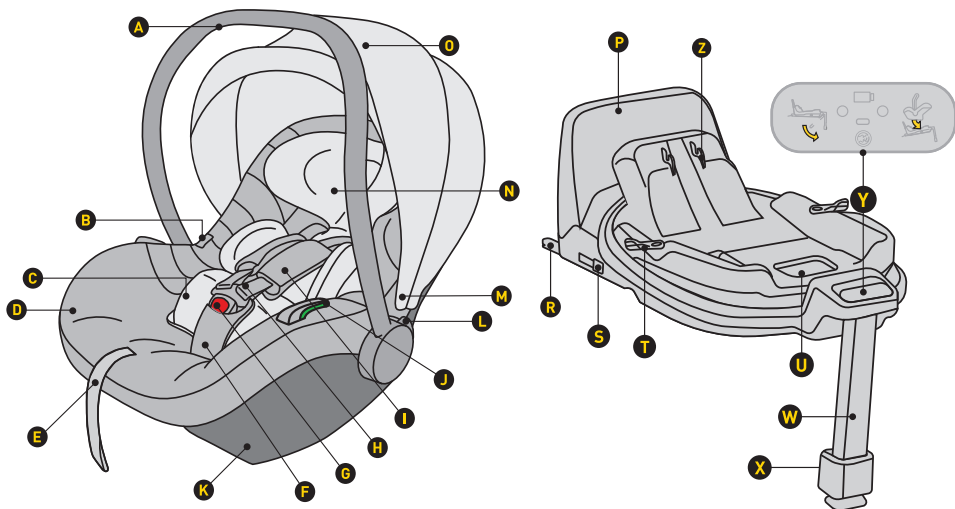

- A Mânere
- B Buton pentru eliberarea scaunului de la cărucior
- C Inserție
- D Tapițerie
- E Regulator de lungime a centurii de siguranță
- F Centură de siguranță cu protecție
- G Blocare a centurii de siguranță
- H Centuri pentru umeri
- I Centuri pentru umeri cu protecții detașabile
- J Conector pentru centura de șold
- K Prindere a bazei
- L Buton pentru ajustarea mânerului
- M Prindere a copertinei
- N Tetieră

- O Copertină solară
- P Cadru anti-rotăție
- R Prindere pentru baza ISOFIX
- S Buton pentru eliberarea conectorului ISOFIX
- T Buton de rotire
- U Manetă de eliberare a scaunului
- W Suport pentru picioare ajustabil
- X Buton pentru ajustarea suportului pentru picioare
- Y Panou de control
- Z Mecanism de prindere a scaunului

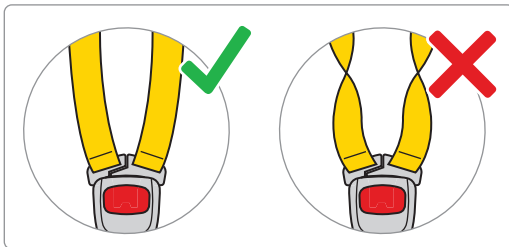
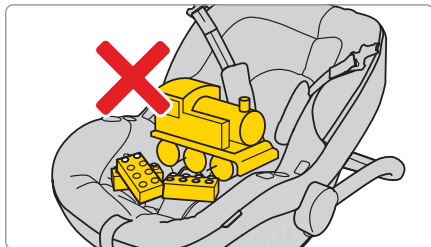
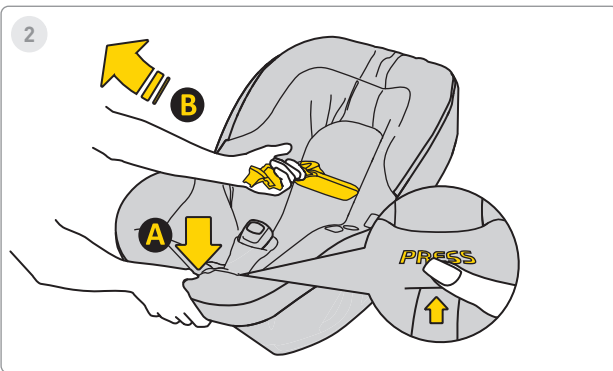
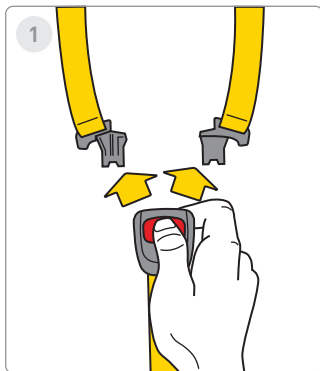

1. Apăsați butoanele roșii pentru a elibera catarama scaunului auto.

2. Slăbiți centurile scaunului pentru a face loc copilului. Apăsați butonul "A" și trageți de centurile "B" pentru a le lungi.



3

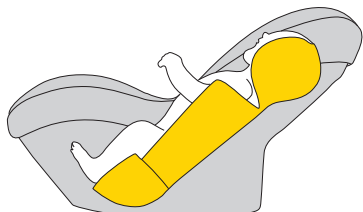

ca. 40-60cm

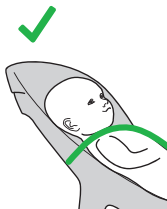

4

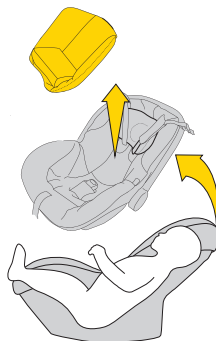

ca. >60cm

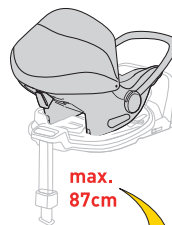
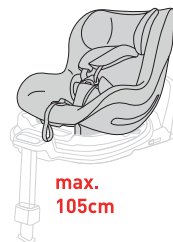
max.
87cmmax.
105cm

3. .. Dacă copilul dumneavoastră are între 40 și 60 cm înălțime, folosiți inserția completă.

4. Când copilul depășește 60 cm, puteți folosi scaunul fără inserție.

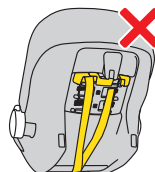
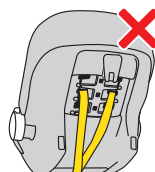
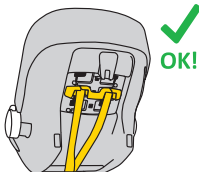
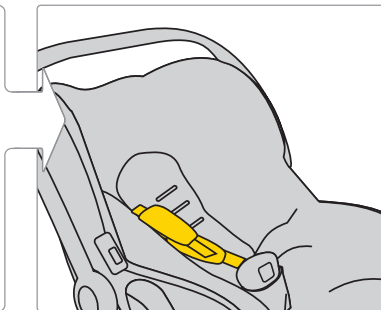
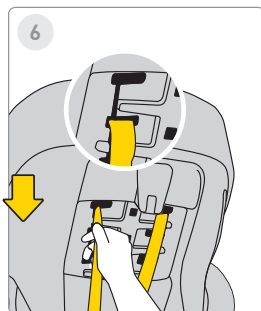
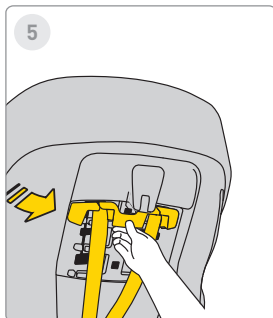

5. Pentru a regla înălțimea centurilor, trageți bara de plastic și desprindeți-o.

6. Apoi mutați centura în poziția dorită. Nu uitați să faceți acest lucru și în cazul înălțimii centurilor din tapițerie.

7. După ce centurile sunt reglate corect, montați la loc bara de plastic până când auziți un „clic”.

ATENȚIE!

Dimensiunile de înălțime în raport cu folosirea inserției sunt doar **SUGESTII**. Fiecare copil este diferit și crește în propriul ritm, de aceea **PRIORITATEA ABSOLUTĂ** este ca nivelul centurilor să fie corect raportat la umerii copilului.

REȚINEȚI – CENTURILE TREBUIE SĂ IASĂ LA NIVELUL SAU UȘOR SUB NIVELUL UMERILOR.



8

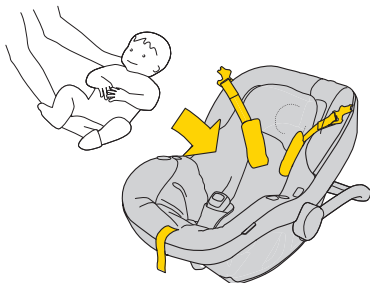

9

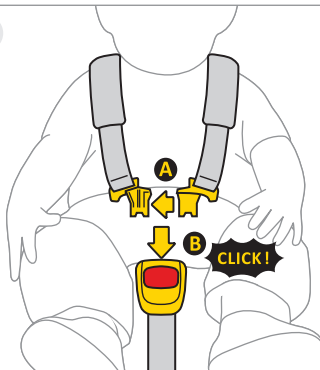

10

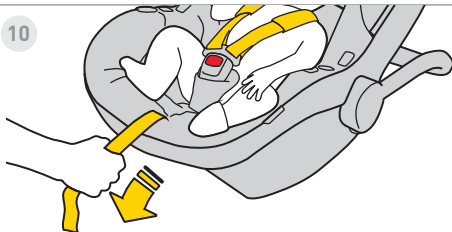

11



8. Mutați centurile în lateralul scaunului auto. Așezați copilul în scaun. Asigurați-vă că acesta stă corect, cu spatele complet sprijinit de spătar și fără ca vreo parte a centurii să fie sub spate.

9. Conectați clipsurile "A" între ele și introduceți-le în locașul clipsului "B". Un clic indică o fixare corectă.

10. Trageți curea centrală în față până când copilul este bine fixat.

11. Distanța dintre centură și corpul copilului nu trebuie să depășească 1 cm. Faceți „testul de ciupire” – dacă puteți apuca și ciupi centura, trebuie strânsă mai bine.



12

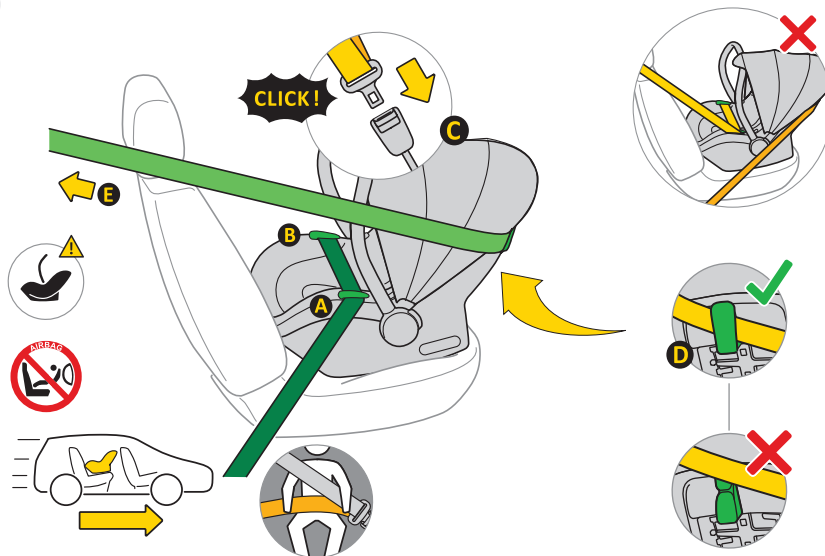

12.

- A. Așezați scaunul auto pe bancheta mașinii, cu fața în sensul de mers.
- B. Mențineți mânerul scaunului auto în poziție verticală.
- C. Trageți centura de siguranță automată în 3 puncte "E" și introduceți partea pelviană în ghidajele "A" și "B".
- D. Blocați mecanismul "C" al centurii în punctul de prindere al vehiculului.
- E. Strângeți partea pelviană a centurii astfel încât să nu rămână spații libere.
- F. Treceți partea diagonală a centurii prin spatele scaunului prin ghidajul "D".
- G. Verificați tensiunea centurii. Dacă există spații, trageți mai puternic.



13

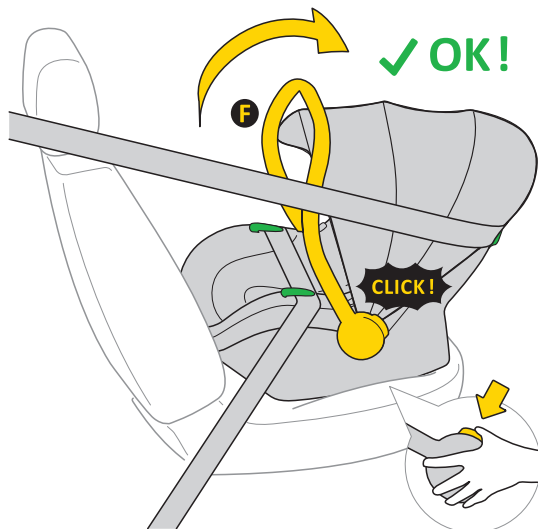

13. După ce scaunul auto este instalat corect folosind centurile de siguranță, apăsați butoanele de pe ambele părți ale scaunului. Mânerul „A” trebuie să fie în poziție verticală.

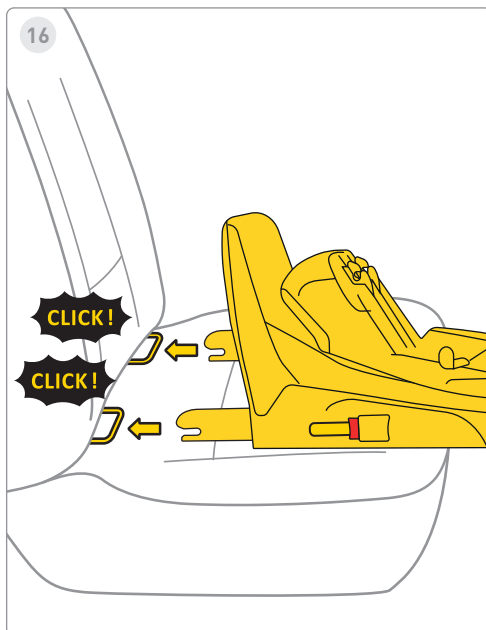
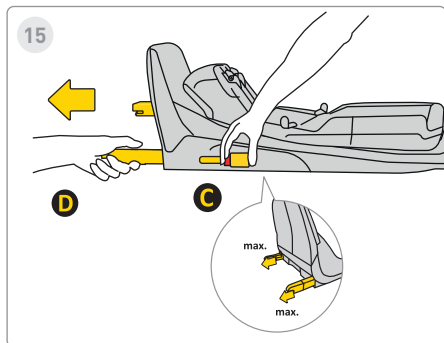
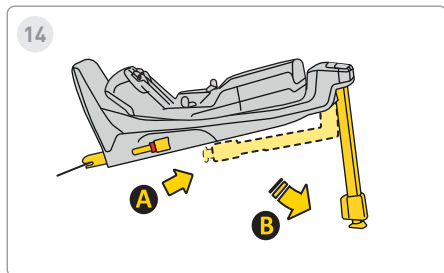

14. Extindeți piciorul de stabilizare din poziția „A” în poziția „B”.

15. Apăsați butonul de eliberare Isofix „C” și trageți-l până la poziția maximă „D”.

16. Aliniați baza cu ancorele Isofix din scaunul vehiculului și împingeți brațele Isofix până auziți un „clic”.

Indicatorul Isofix trece de la roșu la verde, semnalând o fixare corectă.



17

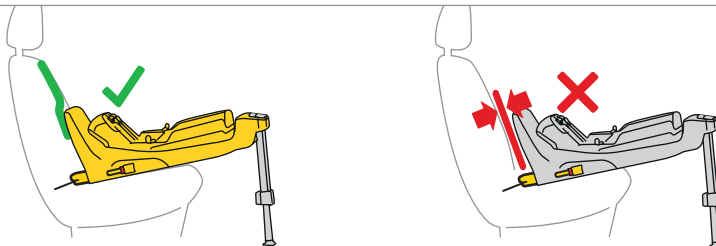
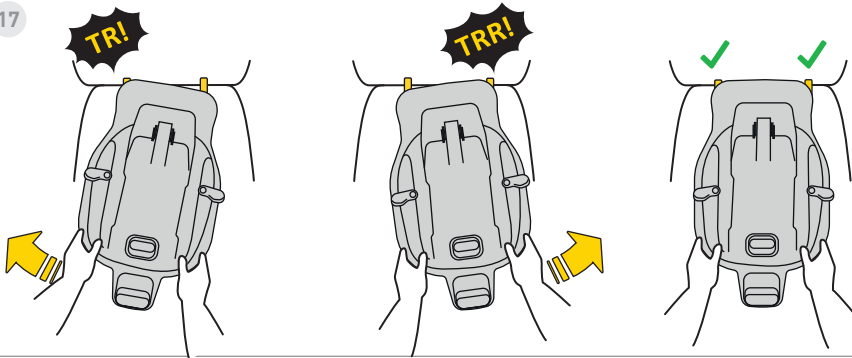

17. Împingeți baza spre spătarul scaunului vehiculului.

Amintiți-vă: baza trebuie să fie cât mai aproape de spătar.



18

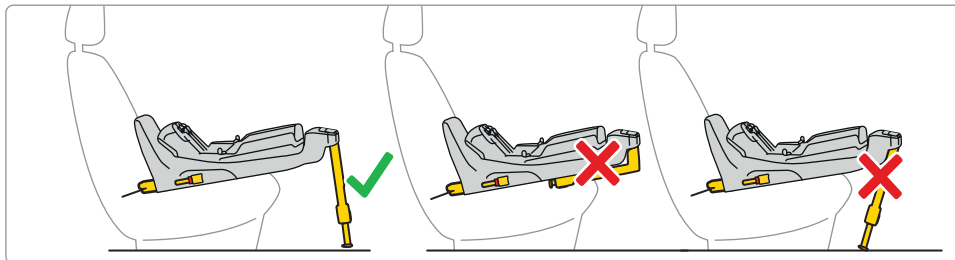
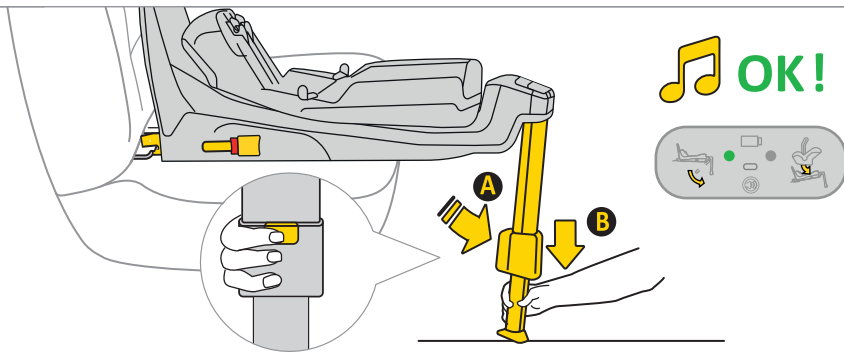

18. Apăsați butonul de extindere a piciorului „A” și extindeți piciorul până când acesta este ferm pe podeaua vehiculului. Dacă instalarea este corectă, lumina de pe picior va trece de la roșu la verde.



19

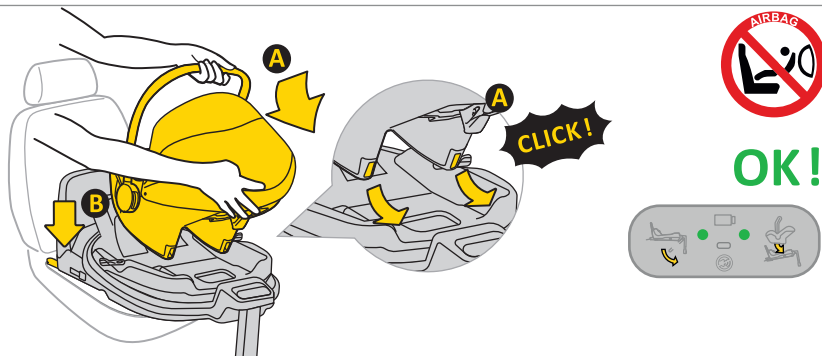

19. Așezați scaunul auto în bază. Introduceți scaunul din partea „A” în cărligele bazei și apoi împingeți-l în poziția „B”. După montarea corectă, va apărea o lumină verde pe partea dreaptă a afișajului.



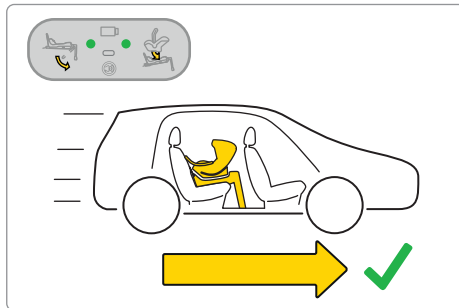
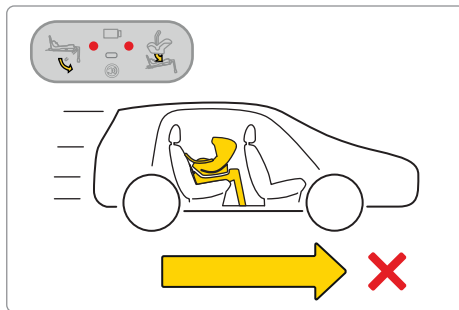
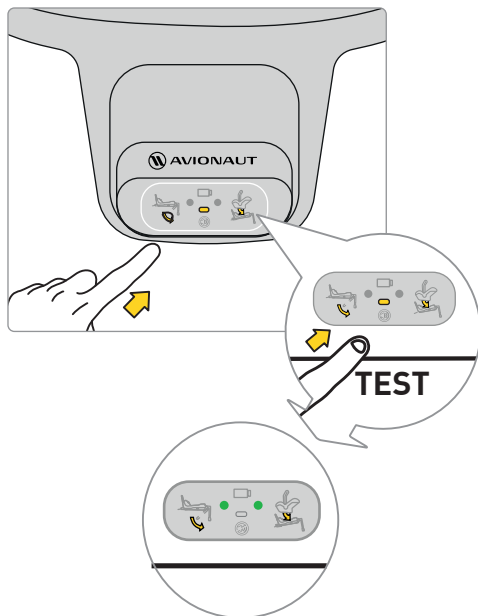











Important: Utilizați scaunul doar cu spatele la sensul de mers.



Înainte de a porni la drum cu copilul, testați sistemul electronic al bazei. După fixarea corectă a scaunului și montarea piciorului, trebuie să apară două puncte verzi pe afișaj.

Dacă apar puncte roșii, verificați dacă scaunul și baza sunt instalate corect.



			
			
Sound			
Lights			



9

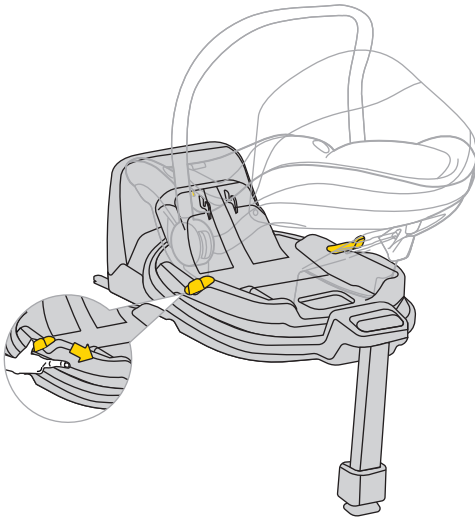

Pentru a roti scaunul auto, trageți sau împingeți maneta "A" și rotiți scaunul cu o mână în direcția dorită.

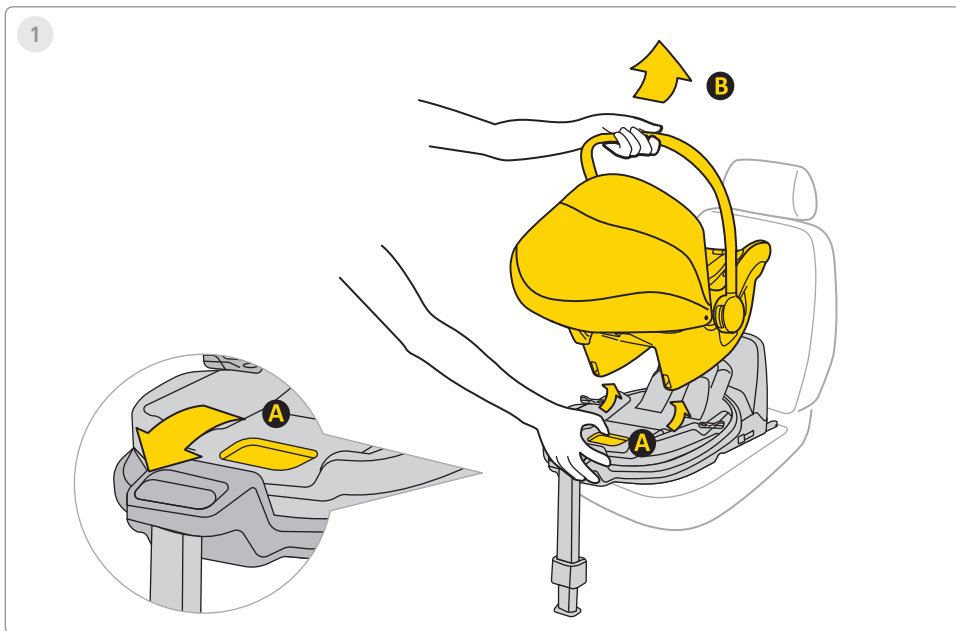

1. Pentru a scoate scaunul auto din bază, trageți de mânerul de eliberare "A" și înclinați ușor scaunul în față, ridicându-l de mânerul "B".

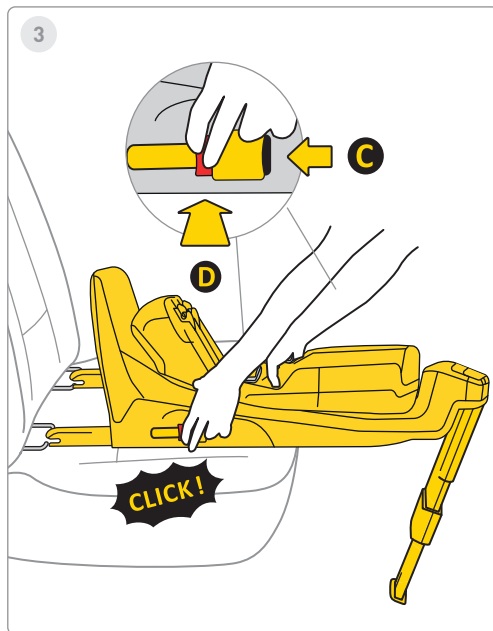
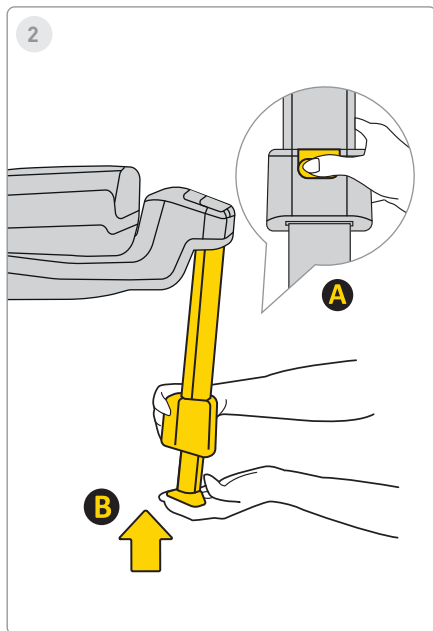

2. Pentru a introduce piciorul, apăsați butonul "A", introduceți piciorul "B" în poziția inițială și apoi pliați-l pentru a economisi spațiu.

3. Pentru a demonta baza din sistemul Isofix al mașinii, apăsați mai întâi butonul de blocare "C", apoi butonul de eliberare "D" și pliați cârțile Isofix înapoi în poziția inițială.

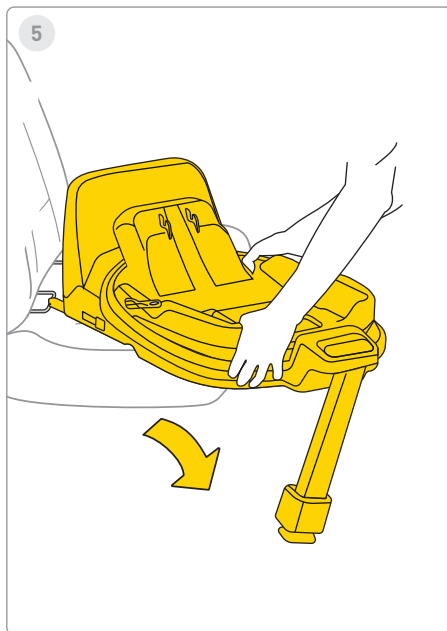
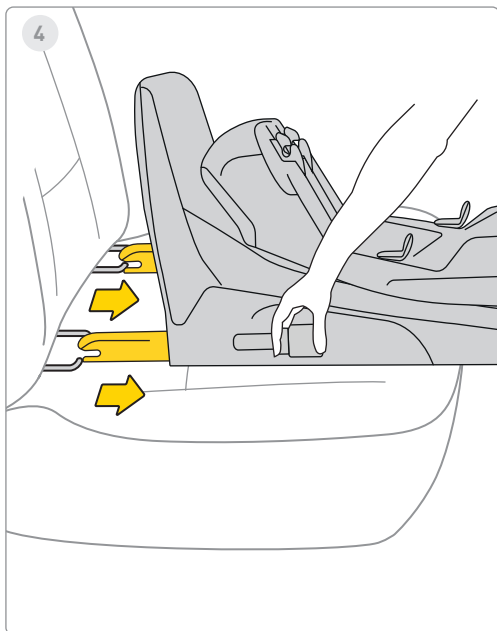

4. Glisați Isofix în poziția maximă de depozitare.

5. Scoateți baza din vehicul.



1

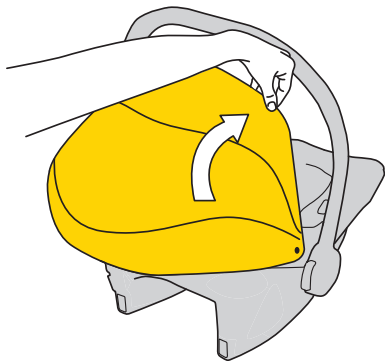

2

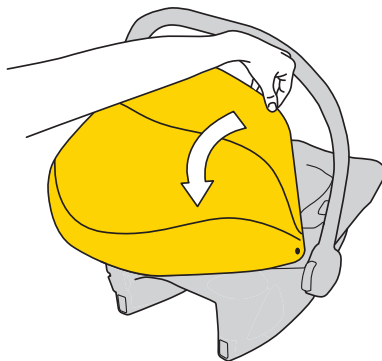

1. Pentru a acoperi parasolarul, trageți de cadrul din plastic al copertinei și glisați-l pentru a acoperi copilul.

2. Pentru a descoperi parasolarul, împingeți cadrul din plastic în spatele scaunului auto.



3

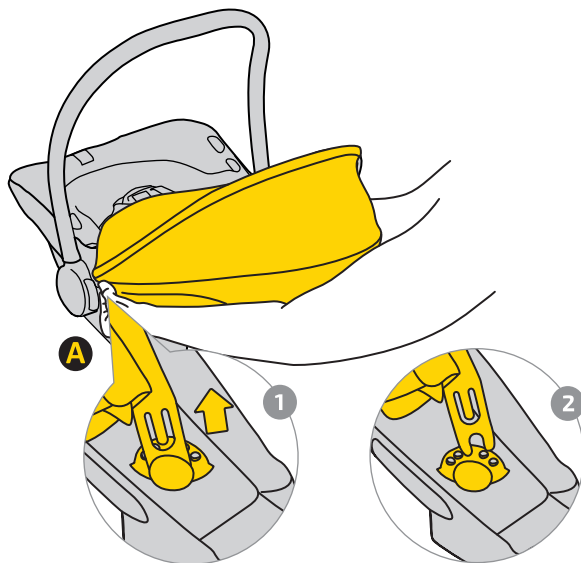

3. Pentru a îndepărta copertina, desfaceți clema "A".

Trageți cadrul din plastic al copertinei 1 și scoateți-l din monturile 2 de pe ambele părți ale scaunului.

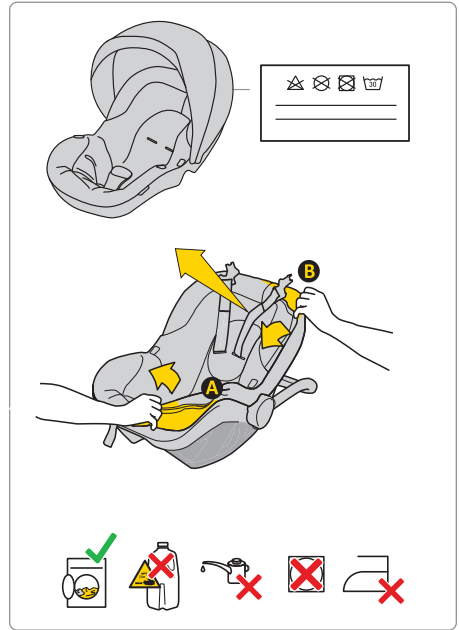

Pentru a spăla tapițeria, urmați instrucțiunile de spălare furnizate. Puteți îndepărta cu ușurință tapițeria de pe scaunul auto. Urmați instrucțiunile prezentate în imagini.

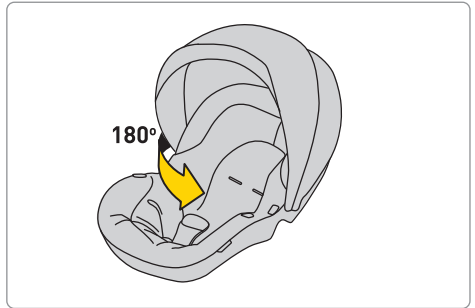
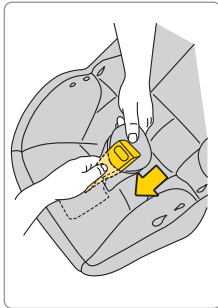
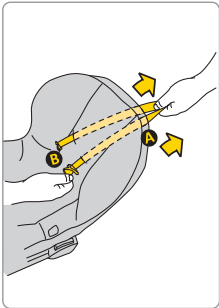
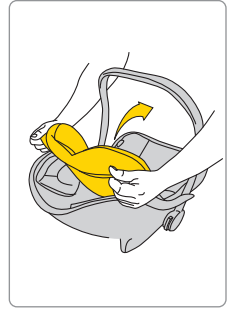
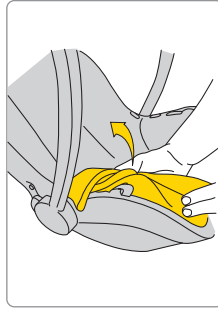
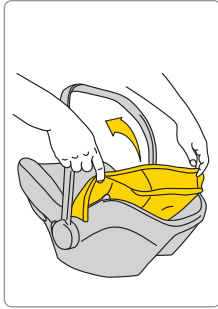
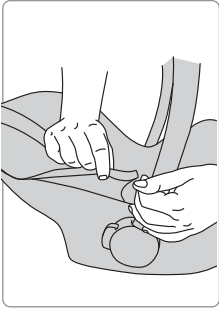

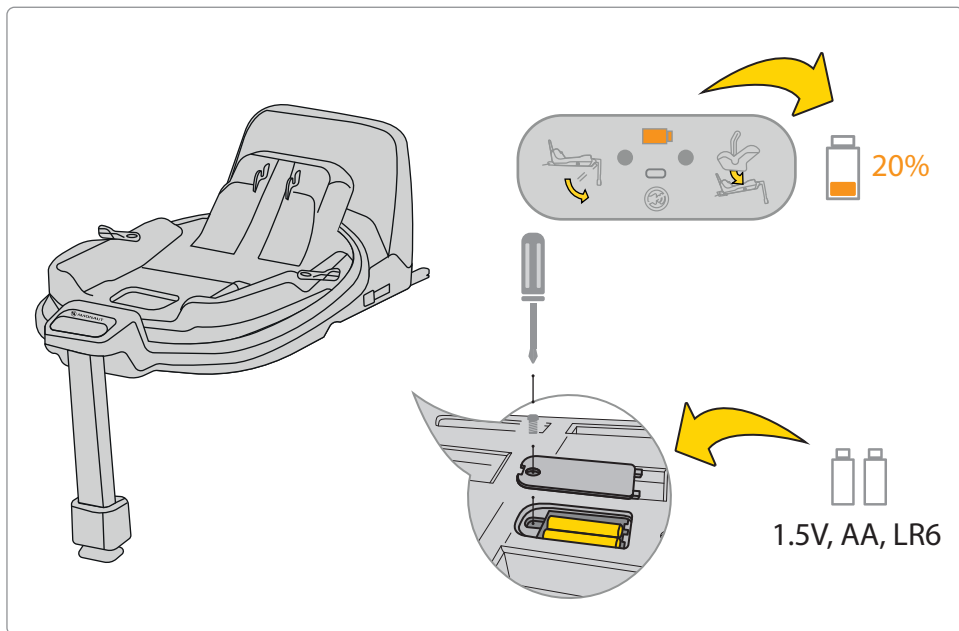

Dacă indicatorul bateriei de pe afișaj este portocaliu, aceasta trebuie înlocuită. Pentru a face acest lucru, scoateți capacul de la bază și scoateți bateriile.

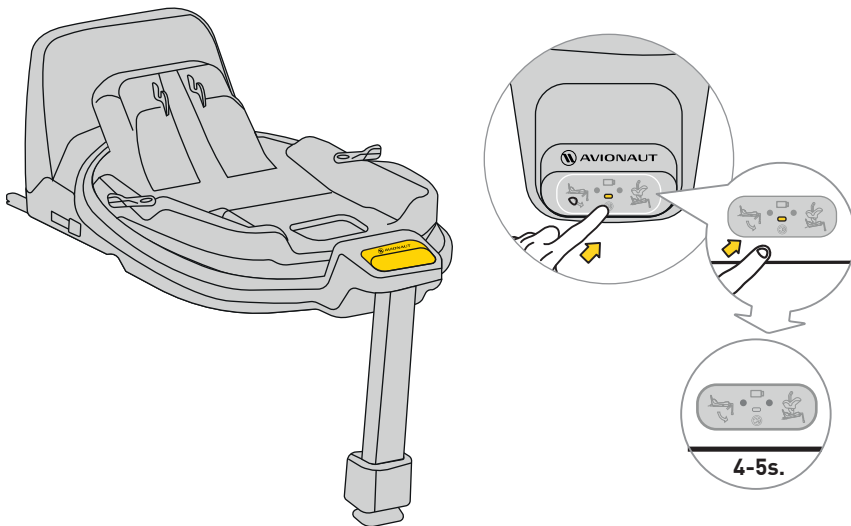

Pentru a dezactiva sunetul, apăsați butonul de pe ecran timp de 4-5 secunde. Ecranul va continua să afișeze fixarea corectă/incorrectă a centurii și a bazei, dar sunetul va fi oprit.

Siguranță, utilizare și călătorie

- Înainte de achiziție, fiecare scaun auto trebuie instalat în mașină pentru a verifica dacă poate fi montat și utilizat corect. Compatibilitatea între modelul scaunului și tipul de vehicul este un criteriu esențial de siguranță. Asistența vânzătorului la prima instalare garantează o montare corectă.
 - Amintiți-vă: părinții sunt întotdeauna responsabili pentru siguranța copilului în timpul deplasării.
 - Nu lăsați niciodată copilul nesupravegheat în scaun – nici în mașină, nici în afara ei.
 - Nu țineți copilul în brațe în timp ce mașina se află în mișcare.
 - Cel mai sigur loc pentru copil în timpul călătoriei este bancheta din spate.
 - Verificați înainte de fiecare călătorie dacă centurile sunt deteriorate sau răsucite.
 - Când scaunul este montat, spătarul banchetei trebuie să fie blocat.
 - Asigurați-vă că scaunul Cosmo nu este prins în ușă sau expus la bagaje sau la spătarul scaunului.
 - Fixați ferm toate bagajele din vehicul.
 - Nu utilizați scaunul Cosmo fără husă – aceasta face parte din sistemul de siguranță.
 - Faceți pauze scurte în timpul călătoriilor lungi – copilul are nevoie de mișcare.
 - Acoperiți întotdeauna scaunul dacă mașina este parcată la soare. Husa, precum și părțile metalice și plastice, se pot încălzi și pot provoca arsuri copilului.
 - Fixați întotdeauna copilul cu centurile de siguranță – chiar și atunci când scaunul este folosit în afara mașinii.
 - Asigurați-vă că centurile sunt bine fixate și copilul este corect poziționat.
 - Nu recomandăm achiziționarea scaunelor auto pentru copii second-hand – nu puteți fi niciodată sigur de istoricul lor. Dacă totuși decideți să cumpărați unul folosit, alegeți unul cu istoric cunoscut.
 - Nu folosiți scaunul auto Cosmo mai mult de 10 ani.
 - Înlocuiți scaunul dacă a fost implicat într-un accident.
 - Nu modificați scaunul auto. Modificările pot duce la pierderea parțială sau totală a siguranței produsului.
 - Scaunul auto pentru copii trebuie să fie întotdeauna fixat, chiar și atunci când nu este folosit.
 - Producătorul informează că scaunul poate lăsa urme pe tapițerie – acest lucru este inevitabil din cauza fixării ferme. Producătorul nu este responsabil pentru astfel de deteriorări.
-

- Asigurați-vă că centurile sunt corect fixate și copilul este bine poziționat.
 - Centurile nu trebuie utilizate fără protecții.
 - Trebuie să existe cel mult un deget (1 cm) între centură și copil. Dacă este mai mult – strângeți.
 - Ajustați înălțimea astfel încât centura să fie la nivelul umerilor. AMINTIȚI-VĂ: Fiecare copil este diferit – verificați periodic poziția centurilor.
 - Pentru protecție solară – montați și deschideți parasolarul, parte a scaunului.
 - Folosiți Avionaut Cosmo pentru copii între 40–87 cm și max. 13 kg.
 - În timpul montării scaunului auto Avionaut Cosmo, folosiți un scaun orientat spre față, echipat cu centuri de siguranță în trei puncte. Centura trebuie să fie întinsă și trecută prin toate punctele marcate cu verde ale scaunului.
 - Instrucțiunile se găsesc în manual și pe eticheta Cosmo.
 - Folosiți doar un scaun orientat spre față, echipat cu centuri de siguranță în trei puncte, conform standardului ECE R16. Efectuați testul de verificare a instalării corecte a scaunului.
 - Verificați instalarea – dacă un marker e roșu, corecetați și repetați până la două verzi.
- Este recomandat ca toate curelele să fie strânse, piciorul de sprijin să atingă podeaua, iar centurile să fie ajustate și netorsionate.

Întreținere și Igienă

1. Tapițeria scaunului Cosmo poate fi spălat într-o mașină de spălat la o temperatură de până la 30°C cu o viteză de centrifugare de până la 600 RPM.
2. Alte componente ale scaunului pot fi curățate cu apă și săpun folosind un burete moale.
3. Păstrați-vă scaunul curat. Nu utilizați creme hidratante sau agenți de curățare agresivi.
4. Nu utilizați lubrifianți, substanțe chimice dure sau creme hidratante atât pe părțile mobile, cât și pe alte componente ale scaunului.

Mediu

- Piesele ambalajelor din plastic nu trebuie ținute la îndemâna copiilor pentru a evita riscul de sufocare.
 - Bateriile care alimentează panoul de informare situat la baza scaunului trebuie aruncate în mod corespunzător.
 - Pentru protecția mediului, după ce scaunul nu mai este utilizat, vă rugăm să-l aruncați la instalația
-

corespunzătoare de gestionare a deșeurilor, în conformitate cu reglementările locale.

Întrebări

- Dacă aveți întrebări, sunați la distribuitorul sau distribuitorul autorizat. Vă rugăm să pregătiți următoarele informații:
- vârsta, înălțimea și greutatea copilului dvs,
- marca și modelul mașinii și poziția pe scaun în care instalați scaunul Cosmo 2.0 C în vehicul.

Garanție

- Cosmo este acoperit de o garanție de 24 de luni.
- Prin prezenta ne asigurăm că produsul a fost fabricat conform standardelor europene actuale de siguranță și calitate și ca la momentul achiziției, produsul să nu prezinte defecte de fabricație și de material.
- Garanția este valabilă în țara de achiziție și este îndeplinită de un distribuitor autorizat.
- Garanția acoperă orice defecte de fabricație în materiale și manoperă, cu condiția ca produsul să fie utilizat conform manualului de instrucțiuni, în condiții normale, de către primul utilizator final și în termen de 24 de luni de la data achiziției. Avionaut își asumă responsabilitatea pentru repararea sau

înlocuirea produsului defect; cu toate acestea, titularul garanției decide asupra modalității de remediere a defecțiunii și de abordare a revendicării.

- Garanția nu acoperă daunele cauzate de utilizarea de zi cu zi, cum ar fi uzura țesăturilor, precum și decolorarea naturală a culorilor și deteriorarea calității materialului ca urmare a îmbătrânirii normale a produsului.
- De asemenea, garanția nu se aplică daunelor cauzate de distrugerea accidentală, nerespectarea manualului de instrucțiuni, utilizarea necorespunzătoare, daune datorate neglijenței, incendiului, contactului cu lichide sau altor cauze externe.
- La momentul unei cereri de garanție, scaunul Cosmo trebuie să aibă toate etichetele sau numerele de identificare și poate fi întreținut numai de o persoană autorizată.

Doriți să depuneți o reclamație?

- Dacă observați un defect și doriți să depuneți o reclamație, contactați vânzătorul de la care ați achiziționat Cosmo. Când raportați o reclamație, trebuie să prezentați dovada că achiziție, care trebuie

să fi fost efectuată în perioada 24 luni anterioare cererii de serviciu.

- Dacă devine necesară trimiterea produsului către a punct de service, returnați produsul la distribuitor sau vânzător. În același timp, conveniți asupra metodei de expediere și a costurilor acesteia, deoarece nerespectarea acesteia poate duce la refuzul garantului să acopere costurile de transport. Daunele și/sau defectele care nu sunt acoperite de garanția noastră sau drepturile consumatorilor și/sau daunele și/sau defectele produsului neacoperite de garanția noastră, pot fi reparate pentru o taxă convenită.
- Înlocuiți-vă scaunul cu unul nou dacă a fost implicat într-un accident. Veți avea nevoie de: un raport de poliție al accidentului, o fotografie a accidentului care arată scaunul sau informații de la poliție care confirmă producerea, dovada achiziției, confirmarea de la compania de asigurări că scaunul nu a fost inclus în despăgubire, garanția card și să ne trimită locul pentru accident.

Drepturile Consumatorului

- Consumatorii au drepturi în conformitate cu legislația aplicabilă, care poate varia în funcție

de țară. Acest garanția nu afectează drepturile consumatorilor conform legislației naționale corespunzătoare..

- Această garanție a fost pregătită de Ł.KARWALA înregistrată în Polonia.

Adresa companiei este: Ł.KARWALA
Szarlejka,
ul. Łukaszewicza 172
42-130 Wręczyca Wielka, POLONIA

[1] Produsele achiziționate cu etichete sau numere de identificare eliminate sau modificate sunt considerate neautorizate. Din cauza imposibilității de a verifica autenticitatea acestor produse, garanția nu se aplică acestora.



Руководство пользователя для детского автокресла Avionaut® Cosmo™

Важно!

Не читайте это руководство наспех. Ознакомьтесь с ним внимательно, сохраните его на будущее и держите под рукой. При возникновении вопросов свяжитесь с нами. Путешествуйте безопасно и серьезно относитесь к каждой поездке, даже если пункт назначения находится всего в нескольких кварталах. Рекомендуем хранить инструкцию вместе с автокреслом на весь срок его службы.



Предупреждение:

Не вносите никаких изменений в автокресло Cosmo, это может повлиять на безопасность ребенка.



Предупреждение:

Никогда не размещайте автокресло Cosmo на возвышенных поверхностях, например, на столе или стуле.



Предупреждение:

Никогда не устанавливайте автокресло Cosmo спиной вперед на переднем пассажирском сиденье с активной подушкой безопасности.



Внимание:

Автокресло Cosmo должно устанавливаться в автомобиле только спиной по направлению движения.



Предупреждение:

Для получения дополнительной информации обратитесь к руководству пользователя транспортного средства.

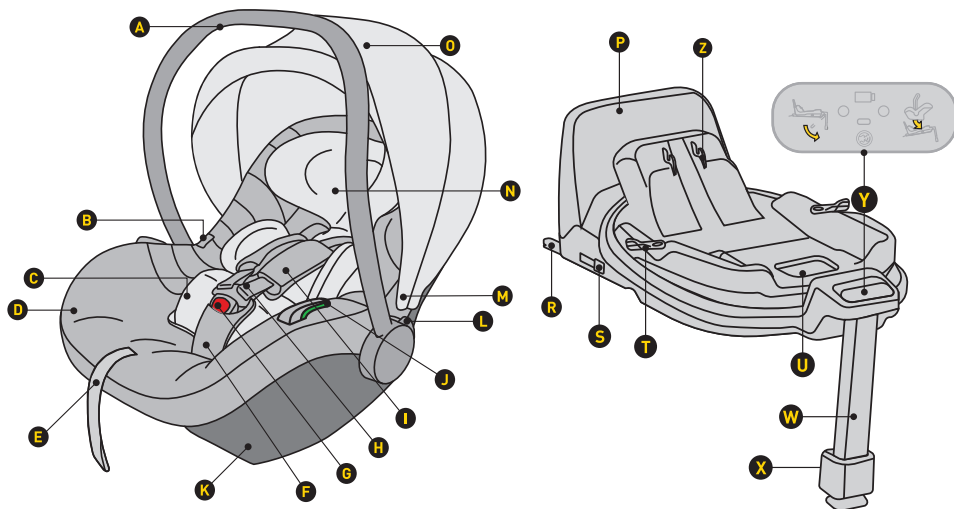

- A Ручки
- B Кнопка для отсоединения сиденья от коляски
- C Вставка
- D Обивка
- E Регулятор длины ремня безопасности
- F Ремень безопасности с защитной накладкой
- G Замок ремня безопасности
- H Плечевые ремни
- I Плечевые ремни со съёмными накладками
- J Соединитель поясного ремня
- K Крепление основания
- L Кнопка регулировки положения ручки
- M Крепление козырька
- N Подголовник

- O Солнцезащитный козырёк
- P Рама против вращения
- R Крепление базы ISOFIX
- S Кнопка для отсоединения ISOFIX
- T Кнопка поворота
- U Рычаг разблокировки сиденья
- W Регулируемая подставка для ног
- X Кнопка регулировки подставки для ног
- Y Панель управления
- Z Механизм крепления сиденья

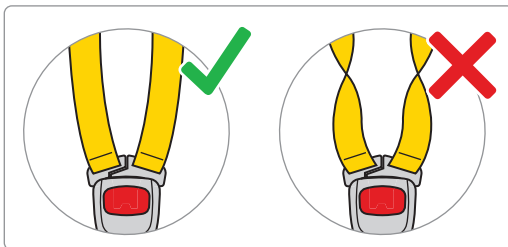
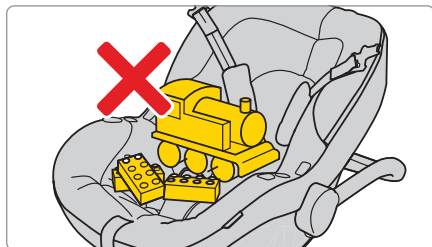
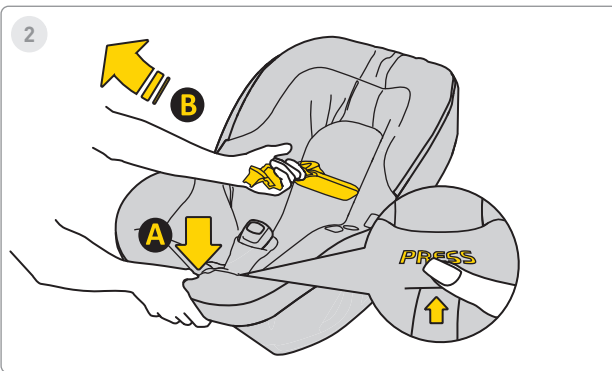
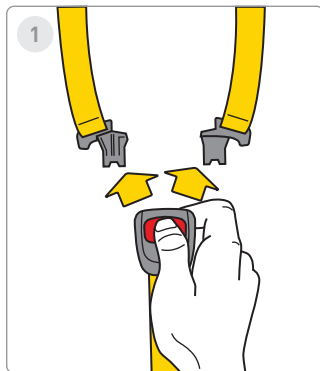

1. Нажмите на красные кнопки, чтобы отстегнуть пряжку автокресла.

2. Ослабьте ремни автокресла, чтобы освободить место для ребёнка. Нажмите кнопку "А" и потяните ремни "В", чтобы их удлинить.



3

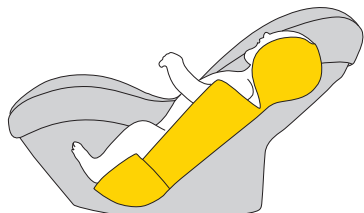

ca. 40-60cm

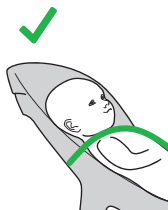
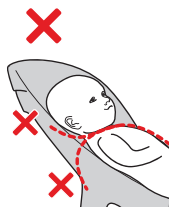

4

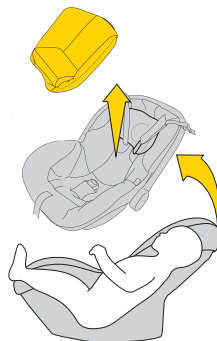

ca. >60cm

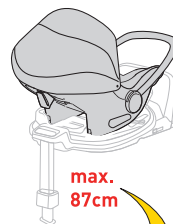

max.
87cm

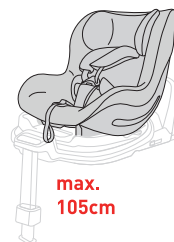

max.
105cm

3. Если рост вашего ребёнка составляет 40–60 см, используйте полный внутренний вкладыш.

4. Когда ребёнок превышает рост 60 см, можно использовать кресло без вкладыша.

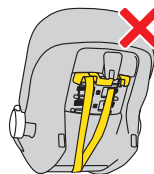
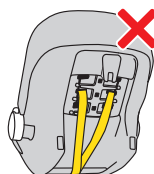
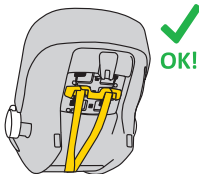
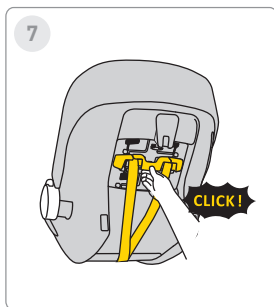
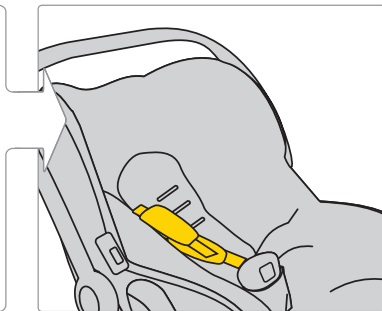
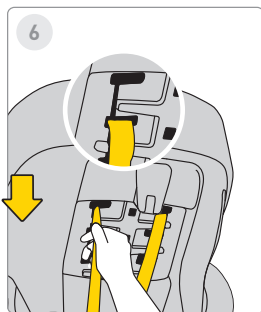
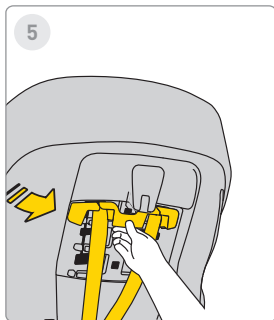

5. Чтобы отрегулировать высоту ремней, вытяните пластиковую планку и отсоедините её.

6. Затем переместите ремень в нужное положение. Не забудьте изменить высоту и в обивке.

7. После правильной настройки ремней установите пластиковую планку обратно до щелчка.

ПРЕДУПРЕЖДЕНИЕ!

Указанные размеры по высоте ребёнка относительно вкладыша — это лишь РЕКОМЕНДАЦИИ. Каждый ребёнок индивидуален и растёт по-разному, поэтому АБСОЛЮТНЫЙ приоритет — это уровень ремней по отношению к плечам ребёнка.

ПОМНИТЕ - РЕМНИ ДОЛЖНЫ ВЫХОДИТЬ НА УРОВНЕ ПЛЕЧ ИЛИ СЛЕГКА НИЖЕ.



8

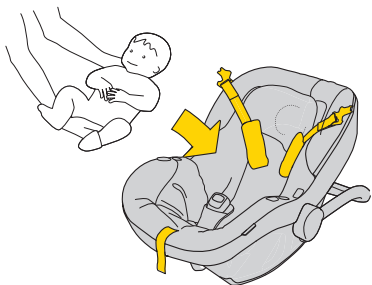

9

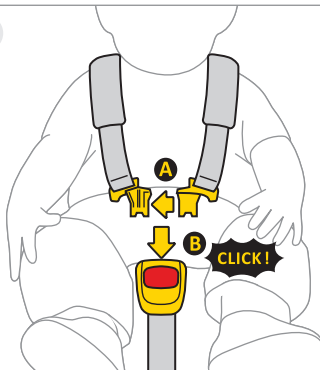

10

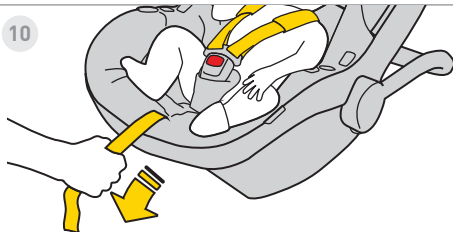

11



8. Переместите ремни к бокам автокресла. Посадите ребёнка в кресло. Убедитесь, что ребёнок сидит правильно — спина полностью прижата к спинке, и ремни не проходят под спиной.

9. Соедините клипсы «А» и вставьте их в паз клипсы «В». Щелчок означает, что ремни зафиксированы правильно.

10. Потяните за центральный ремень вперёд, пока ребёнок не будет надёжно закреплён.

11. Расстояние между ремнём и телом ребёнка должно быть не более 1 см. Проверьте «тестом на защип» – если можно захватить и защипнуть ремень, его необходимо подтянуть.



12

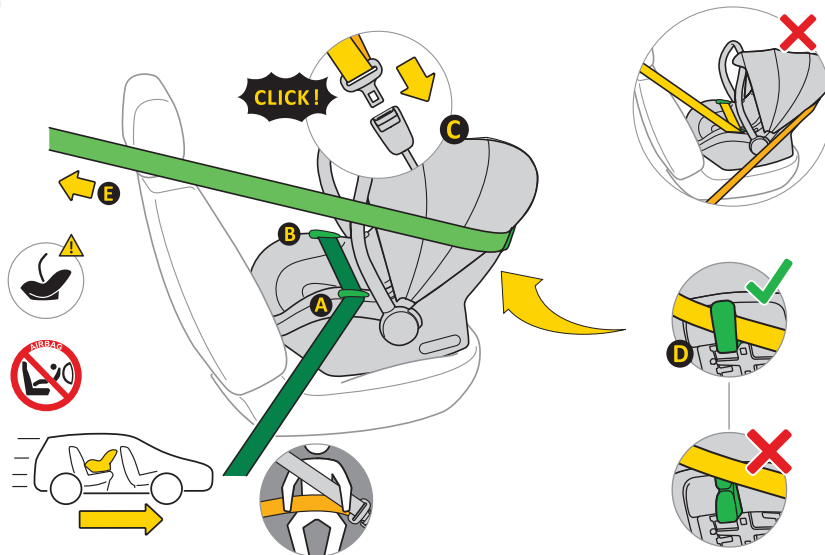

12.

- A. Установите автокресло на сиденье автомобиля лицом по ходу движения.
- B. Держите ручку автокресла в вертикальном положении.
- C. Вытяните автоматический трёхточечный ремень безопасности "E" и проведите тазовую часть ремня через направляющие "A" и "B".
- D. Зафиксируйте замок "C" ремня в креплении автомобиля.
- E. Сильно затяните тазовую часть ремня, чтобы не было зазоров.
- F. Пропустите диагональную часть ремня за креслом через направляющую "D".
- G. Проверьте натяжение ремня. При наличии зазоров — затяните сильнее.



13

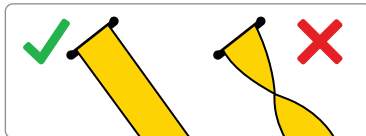
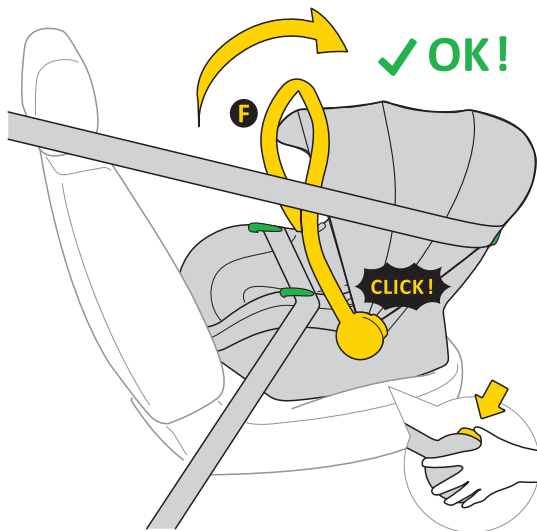

13. После правильной установки автокресла с помощью ремней безопасности нажмите кнопки с обеих сторон кресла. Ручка «А» должна находиться в вертикальном положении.



14

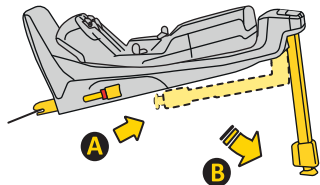

15

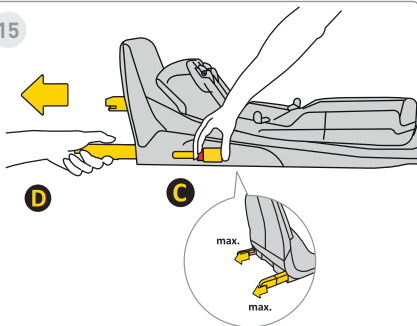

16

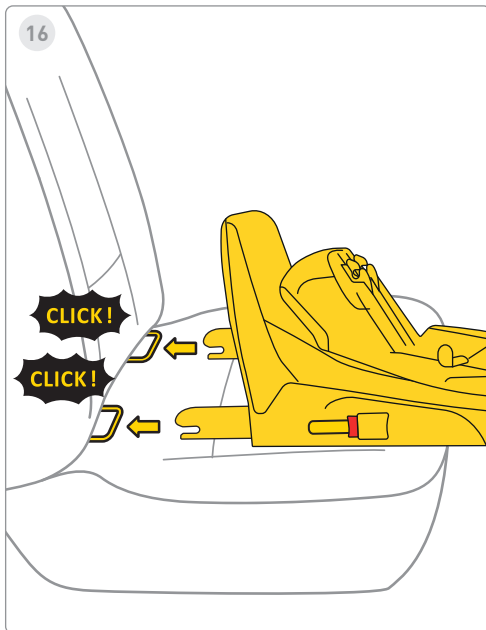

14. Вытяните стабилизирующую ножку из положения «А» в положение «В».

15. Нажмите кнопку разблокировки Isofix «С» и вытяните её до максимального положения «D».

16. Совместите основание с креплениями Isofix на сиденье автомобиля и нажмите на рычаги Isofix до щелчка.

Индикатор Isofix сменит цвет с красного на зелёный, что означает правильную фиксацию.



17

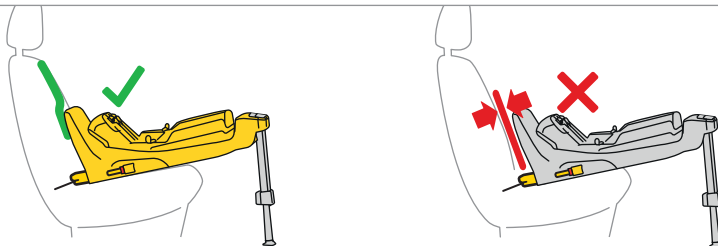
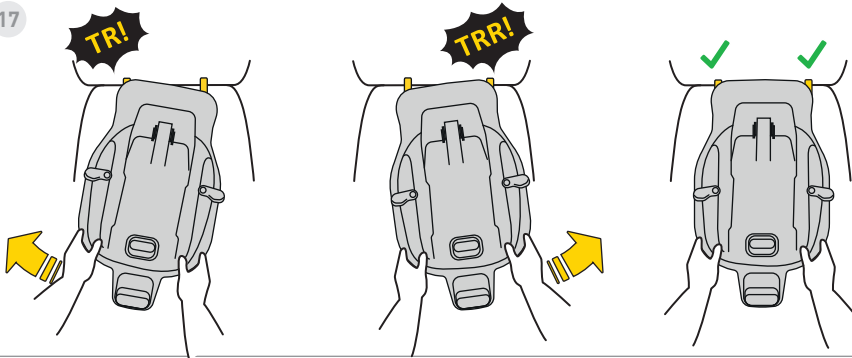

17. Подвиньте основание к спинке сиденья автомобиля.

Помните: основание должно быть максимально близко к спинке.



18

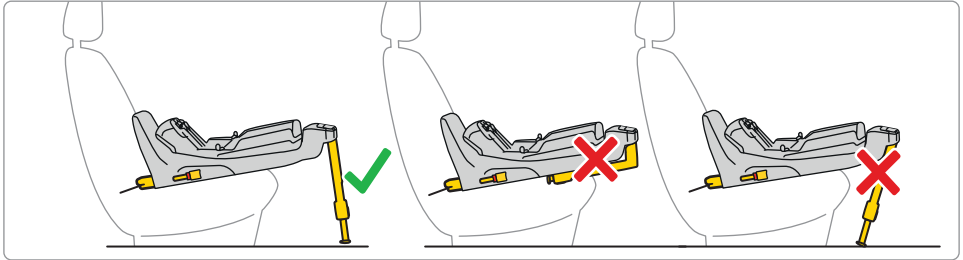
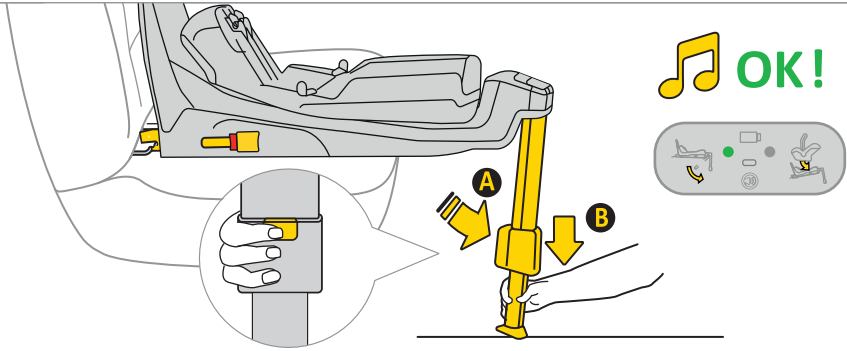

18. Нажмите кнопку выдвижения опоры «А» и вытяните ножку, пока она прочно не упрётся в пол автомобиля. При правильной установке индикатор изменится с красного на зелёный.



19

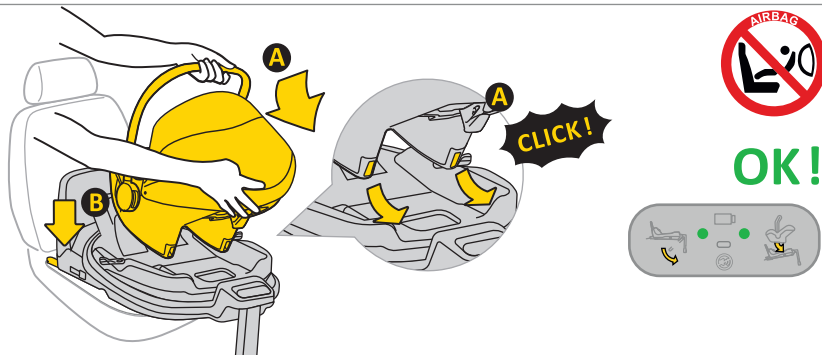

19. Установите автокресло на основание. Вставьте его со стороны «А» в крюки основания и нажмите до позиции «В». После правильной установки справа загорится зелёный индикатор.



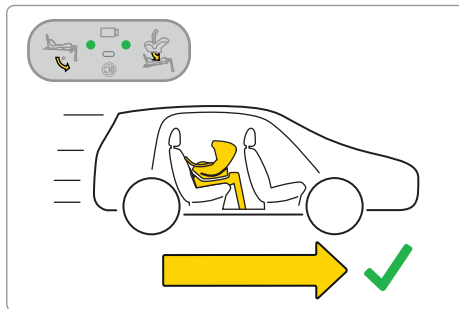
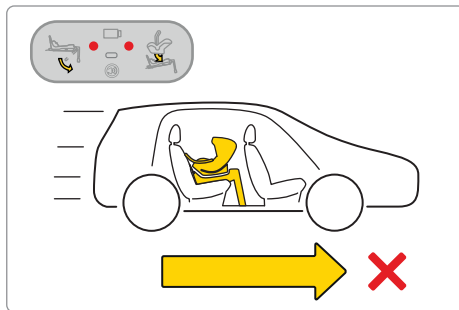
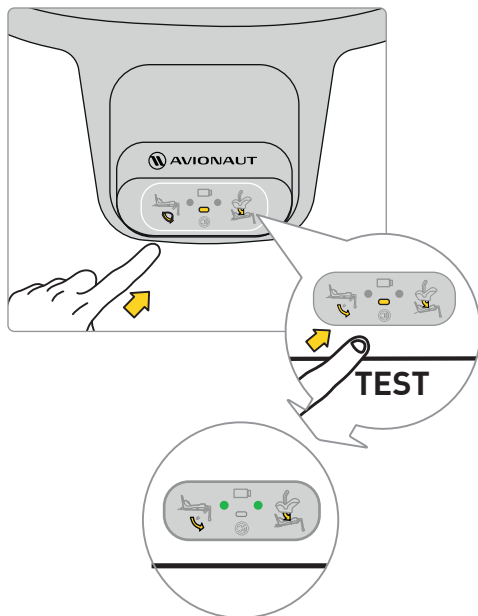











Важно: Используйте кресло только спиной по направлению движения.



Перед поездкой с ребёнком проверьте электронную систему основания. После правильной установки автокресла и опоры на дисплее должны появиться две зелёные точки.

Если появляются красные точки, проверьте правильность установки кресла и основания.



			
			
Sound			
Lights			

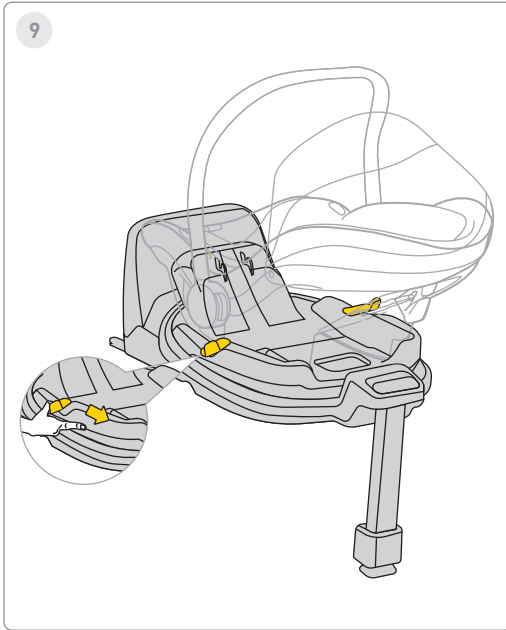

Чтобы повернуть автокресло, потяните или надавите на рычаг «А» и поверните кресло одной рукой в нужном направлении.

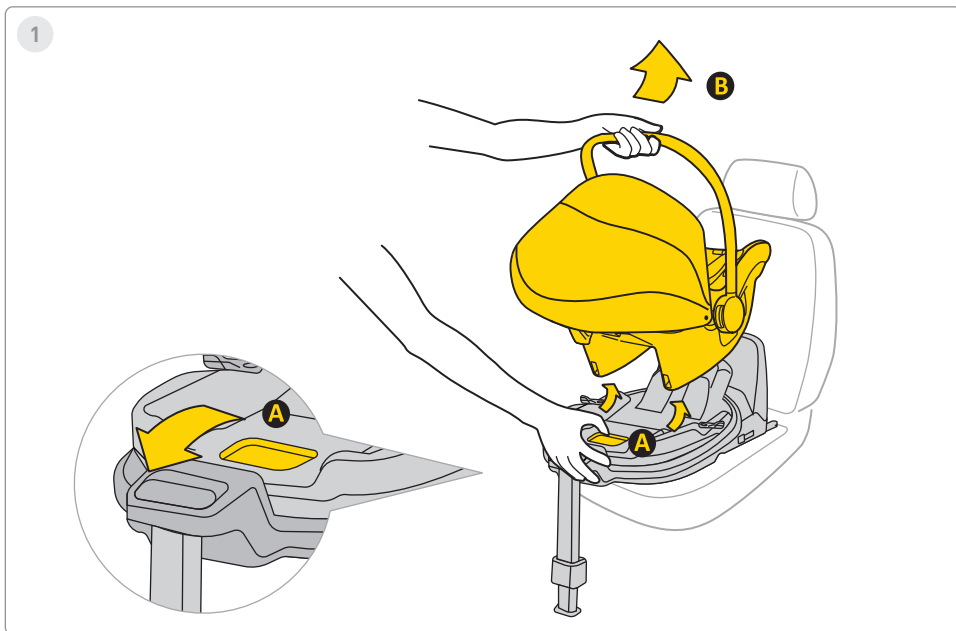

1. Чтобы снять автокресло с базы, потяните за ручку разблокировки «А» и осторожно наклоните кресло вперёд, поднимая его за ручку «В».

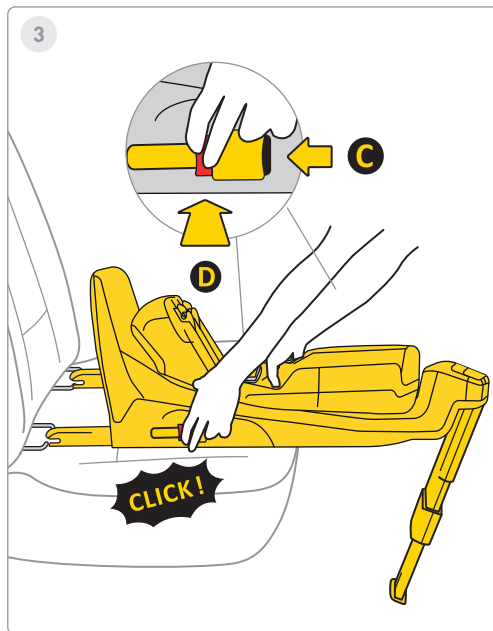
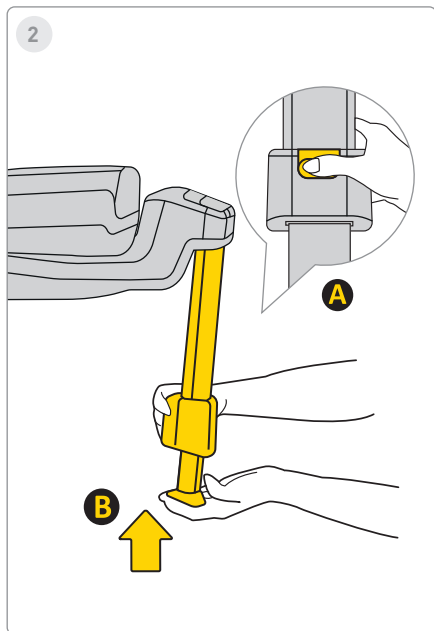

2. Чтобы вставить опору, нажмите кнопку «А» и вставьте ножку «В» в исходное положение, затем сложите её для экономии места.

3. Чтобы отсоединить базу от креплений Isofix автомобиля, сначала нажмите кнопку блокировки «С», затем кнопку разблокировки «D» и сложите крюки Isofix обратно в исходное положение.

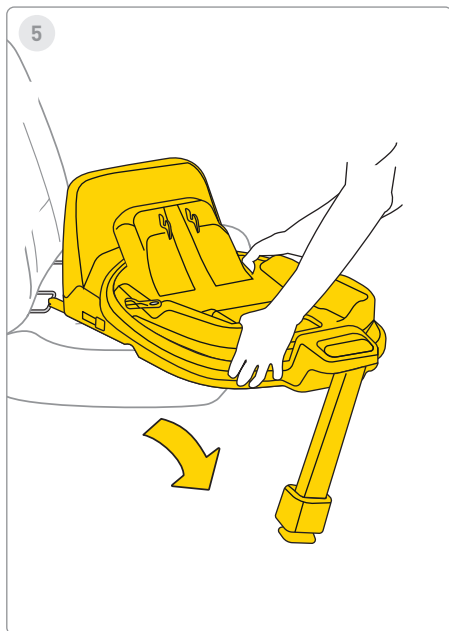
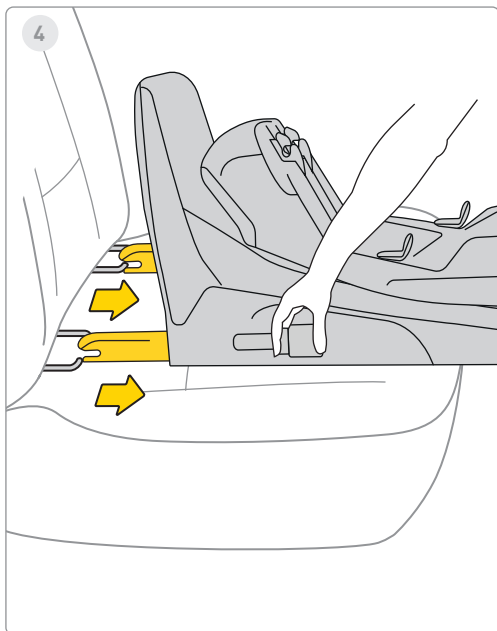

4. Вставьте Isofix в положение полного хранения.

5. Удалите базу из автомобиля.



1

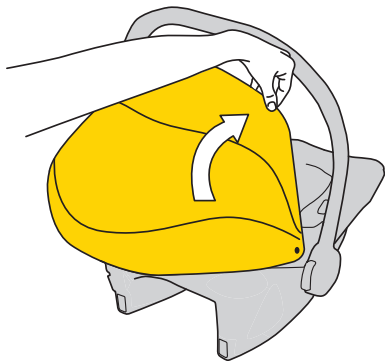

2

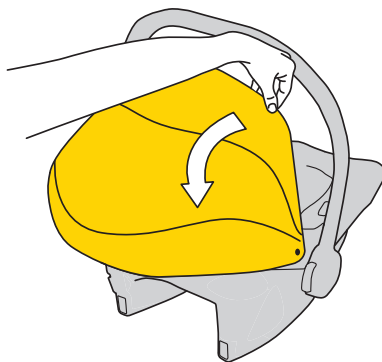

1. Чтобы развернуть козырек, потяните за пластиковую раму и сдвиньте её, чтобы накрыть ребёнка.

2. Чтобы сложить козырек, сдвиньте пластиковую раму за автокресло.



3

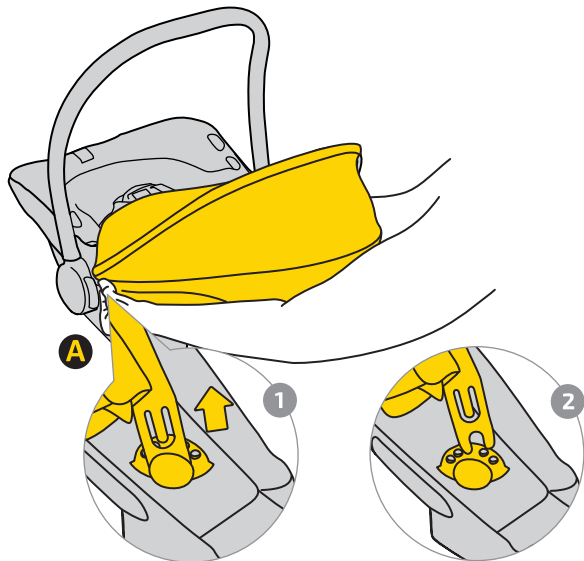

3. Чтобы снять козырек, расстегните застёжку «А».

Потяните пластиковую раму 1 и выньте её из креплений 2 с обеих сторон кресла.

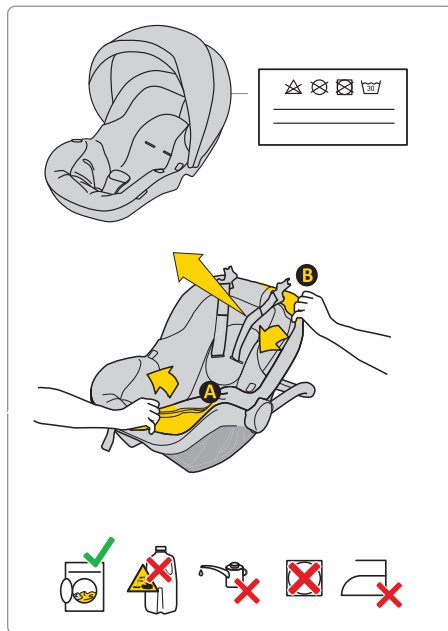

Чтобы постирать обивку, следуйте прилагаемым инструкциям по стирке. Обивку легко снять с автокресла. Следуйте инструкциям, показанным на изображениях.

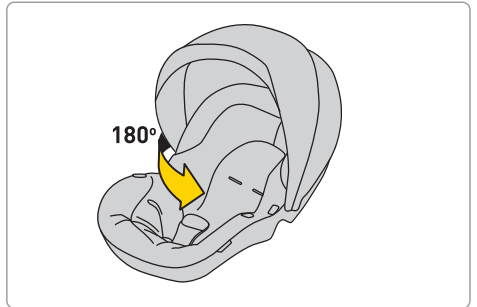
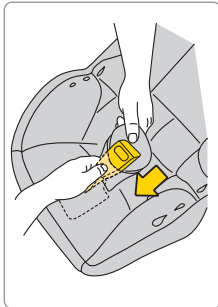
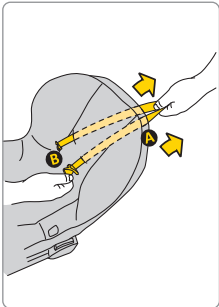
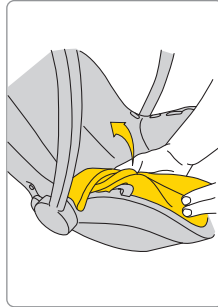
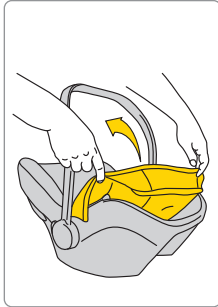
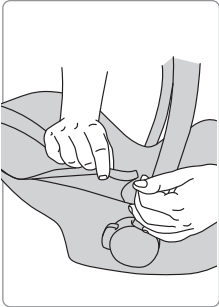

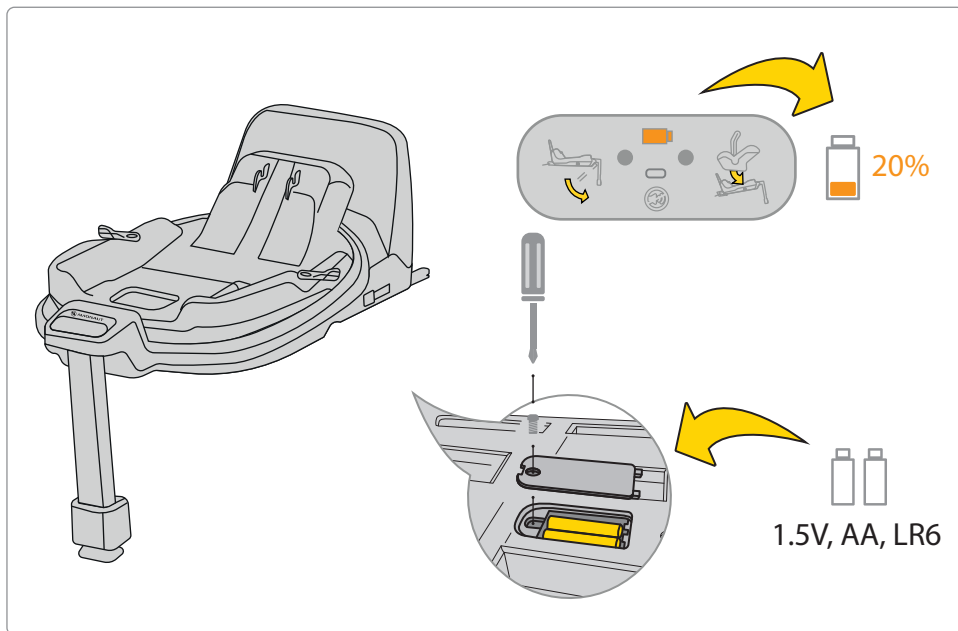

Если индикатор батареи на дисплее оранжевый, её необходимо заменить. Для этого снимите крышку в основании и извлеките батарейки.

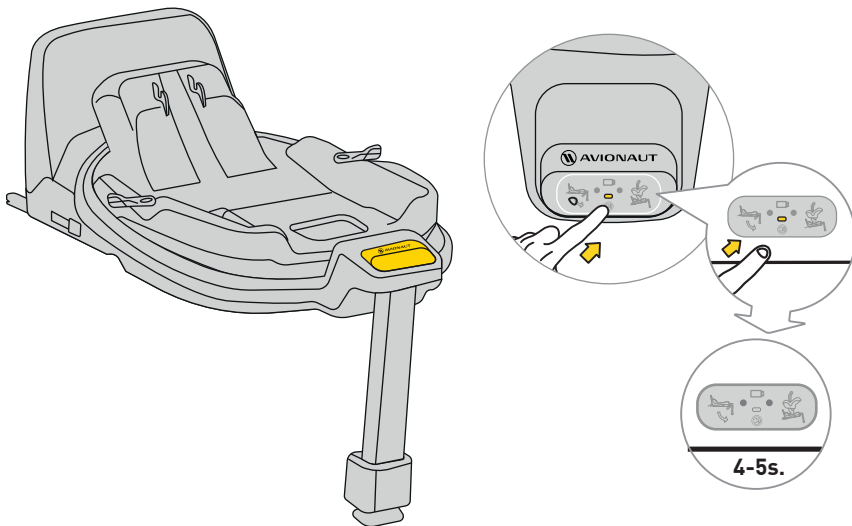

Чтобы отключить звук, нажмите и удерживайте кнопку на дисплее в течение 4–5 секунд. Дисплей по-прежнему будет показывать правильное/неправильное крепление ремня и базы, но звук будет отключён.

Безопасность, использование и поездка

- Перед покупкой каждое автокресло следует установить в автомобиле, чтобы убедиться, что оно подходит и может использоваться корректно. Совместимость кресла с типом автомобиля — один из важнейших факторов безопасности. Помощь продавца при первой установке гарантирует правильную установку.
 - Помните: родители всегда несут ответственность за безопасность ребёнка во время поездки.
 - Никогда не оставляйте ребёнка одного в кресле — ни в машине, ни вне её.
 - Никогда не держите ребёнка на руках во время движения автомобиля.
 - Самое безопасное место для ребёнка — на заднем сиденье.
 - Перед каждой поездкой проверяйте, не повреждены ли ремни и не перекручены ли они.
 - После установки кресла спинка заднего сиденья должна быть зафиксирована и не двигаться.
 - Убедитесь, что кресло Cosmo не зажато дверью и не касается багажа или спинки сиденья.
 - Убедитесь, что весь багаж в машине надёжно закреплён.
 - Не используйте кресло Cosmo без чехла — он является частью системы безопасности.
 - Делайте короткие перерывы во время длительных поездок — ребёнку тоже нужно движение.
 - Всегда накрывайте кресло, если машина припаркована на солнце. Чехол, металлические и пластиковые части могут сильно нагреваться и обжечь ребёнка.
 - Всегда пристёгивайте ребёнка ремнями безопасности, даже вне машины.
 - Убедитесь, что ремни застёгнуты правильно и ребёнок сидит надёжно.
 - Мы не рекомендуем покупать бывшие в употреблении детские автокресла — вы никогда не можете быть уверены в их истории. Однако если вы решили купить подержанное кресло, выбирайте только с известной историей использования.
 - Не используйте автокресло Cosmo более 10 лет.
 - Замените кресло, если оно побывало в аварии.
 - Не вносите изменения в автокресло. Это может привести к частичной или полной потере безопасности изделия.
-

- Детское автокресло всегда должно быть закреплено в автомобиле, даже если в нем не находится ребенок.
 - Производитель учитывает возможность появления вмятин на обивке автомобильного сиденья из-за установки автокресла. Это неизбежно, так как автокресло должно быть плотно закреплено. Производитель не несет ответственности за возможные повреждения.
 - Убедитесь, что ремни надежно застегнуты, чтобы ребенок находился в правильном положении в кресле.
 - Ремни безопасности, удерживающие ребенка, нельзя использовать без накладок.
 - Убедитесь, что между ремнем и телом ребенка остается не более одного пальца (1 см). Если зазор больше — затяните ремень.
 - Отрегулируйте ремни так, чтобы они располагались на уровне плеч ребенка, параллельно им.
 - **ПОМНИТЕ:** у каждого ребенка разные пропорции тела — регулярно проверяйте положение ремней относительно плеч. Это необходимо для обеспечения безопасности ребенка в кресле.
 - Если вы хотите защитить ребенка от солнца, прикрепите и разверните солнцезащитный козырек. Козырек входит в комплект детского автокресла.
 - Используйте детское автокресло Avionaut Cosmo, когда рост ребенка находится в пределах от 40 см до 87 см, а вес — не превышает 13 кг.
 - При установке автокресла Avionaut Cosmo используйте сиденье, обращенное вперед, с трёхточечным ремнём безопасности. Ремень должен быть натянут и проходить через все отмеченные зелёным цветом точки на кресле.
 - Инструкции по правильной установке приведены в этом руководстве и на наклейке Cosmo, размещенной сбоку кресла.
 - Используйте только сиденье, обращенное вперед, с трёхточечным ремнём безопасности, соответствующим стандарту ECE R16. Проведите тест правильности установки автокресла.
 - Проверьте правильность установки автокресла. Если один из индикаторов показывает красный цвет, необходимо скорректировать установку и повторить проверку. Продолжайте до тех пор, пока оба индикатора не покажут зеленый цвет.
-

- Рекомендуется, чтобы все ремни, удерживающие кресло в автомобиле, были натянуты, чтобы опорная ножка касалась пола автомобиля, чтобы ремни или ударные щитки, удерживающие ребенка, были отрегулированы по его телу, а также чтобы ремни не были перекручены.

Техническое обслуживание и гигиена

1. Обивку сиденья Cosmo можно стирать в стиральной машине при температуре до 30 °C со скоростью отжима до 600 об/мин.
2. Другие компоненты сиденья можно чистить водой с мылом, используя мягкую губку.
3. Содержите сиденье в чистоте. Не используйте увлажнители или агрессивные чистящие средства.
4. Не используйте смазочные материалы, едкие химикаты или увлажнители как на подвижных частях, так и на других компонентах сиденья.

Окружающая среда

- Пластиковые детали упаковки следует хранить в недоступном для детей месте, чтобы избежать риска удушья.

- Батареи, питающие информационную панель, расположенную в основании сиденья, следует утилизировать надлежащим образом.
- В целях защиты окружающей среды после того, как сиденье больше не используется, утилизируйте его на соответствующем предприятии по переработке отходов в соответствии с местными правилами.

Вопросы

- Если у вас есть вопросы, позвоните своему продавцу или авторизованному дистрибьютору. Подготовьте следующую информацию:
- возраст, рост и вес вашего ребенка,
- марка и модель автомобиля и место сидения, на которое вы устанавливаете сиденье Cosmo 2.0 C в автомобиле.

Гарантия

- На Cosmo распространяется 24-месячная гарантия
- Настоящим мы заверяем, что изделие было изготовлено в соответствии с действующими европейскими стандартами безопасности и качества и что на момент покупки изделия

не имеет производственных и материальных дефектов.

- Гарантия действительна в стране покупки и выполняется авторизованным дистрибьютором.
- Гарантия распространяется на любые производственные дефекты материалов и изготовления при условии, что продукт используется в соответствии с инструкцией по эксплуатации, в нормальных условиях, первым конечным пользователем и в течение 24 месяцев с даты покупки. Avionaut берет на себя ответственность за ремонт или замену дефектного продукта; однако держатель гарантии принимает решение о способе устранения дефекта и рассмотрения претензии.
- Гарантия не распространяется на повреждения, вызванные повседневным использованием, такие как износ ткани, а также естественное выцветание цветов и ухудшение качества материала в результате нормального старения продукта.
- Гарантия также не распространяется на повреждения, вызванные случайным разрушением, несоблюдением инструкции по эксплуатации, ненадлежащим использованием,

повреждением из-за небрежности, пожара, контакта с жидкостями или других внешних причин.

- На момент подачи претензии по гарантии сиденье Cosmo должно иметь все этикетки или идентификационные номера и может обслуживаться только уполномоченным лицом.

Хотите подать претензию?

- Если вы заметили дефект и хотите подать претензию, свяжитесь с продавцом, у которого вы приобрели Cosmo. При предъявлении претензии вы должны предоставить доказательство покупки, которая должна быть сделана в течение 24 месяцев, предшествующих претензии по обслуживанию.
- Если возникает необходимость отправить продукт в сервисный пункт, верните продукт дистрибьютору или продавцу. В то же время согласуйте способ доставки и ее стоимость, так как невыполнение этого требования может привести к отказу гаранта покрывать расходы на доставку. Повреждения и/или дефекты, не покрываемые нашей гарантией или правами потребителя, и/или повреждения и/или дефекты

продукта, не покрываемые нашей гарантией, могут быть отремонтированы за согласованную плату.

- Замените сиденье на новое, если оно попало в аварию. Вам понадобится: полицейский отчет о аварии, фотография аварии с изображением сиденья или информация из полиции, подтверждающая происшествие, доказательство покупки, подтверждение от страховой компании о том, что сиденье не было включено в компенсацию, гарантийный талон и отправьте нам сиденье, пострадавшее в аварии.

Права потребителей

- Потребители имеют права в соответствии с действующим законодательством, которое может различаться в зависимости от страны. Эта гарантия не влияет на права потребителей в соответствии с соответствующим национальным законодательством.
- Эта гарантия была подготовлена компанией Ł.KARWALA, зарегистрированной в Польше.

Адрес компании: Ł.KARWALA
Szarlejka,
ul. Łukaszewicza 172
42-130 Wręczyca Wielka, Польша

(1) Изделия, приобретенные со снятыми или измененными этикетками или идентификационными номерами, считаются неавторизованными. Из-за невозможности проверить подлинность этих изделий гарантия на них не распространяется.



Bruksanvisning för Avionaut® Cosmo™ bilbarnstol

Viktigt!

Läs inte denna manual hastigt. Läs den noggrant, spara den för framtiden och ha den alltid till hands. Vid tveksamheter, kontakta oss. Res säkert och ta varje bilresa på allvar, även om målet bara är några kvarter bort. Vi rekommenderar att instruktionerna förvaras tillsammans med bilbarnstolen under hela dess livslängd.



Varning:

Modifiera inte Cosmo bilbarnstol på något sätt, då detta kan påverka barnets säkerhet.



Varning:

Placera aldrig Cosmo bilbarnstol på en förhöjd yta, t.ex. ett bord eller en stol.



Varning:

Installera aldrig Cosmo bilbarnstol bakåtvänd i framsätet med en aktiv krockkudde.



Observera:

Cosmo bilbarnstol ska endast installeras bakåtvänd i bilen.



Varning:

För mer information, se fordonets instruktionsbok.

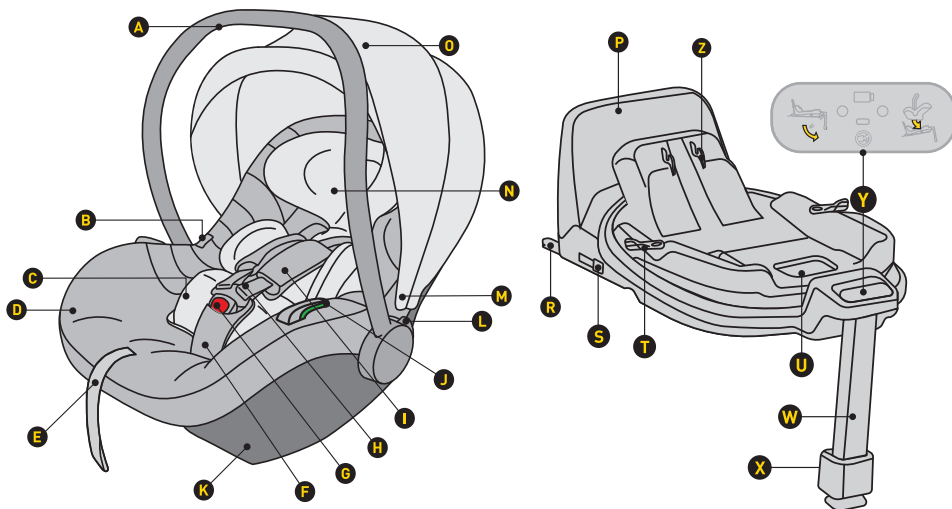

- A Handtag
- B Knapp för att lossa sätet från barnvagnen
- C Inlägg
- D Klädesel
- E Justering för säkerhetsbältets längd
- F Säkerhetsbälte med skydd
- G Spänne för säkerhetsbälte
- H Axelband
- I Axelband med avtagbara skydd
- J Höftbälteskoppling
- K Fäste för bas
- L Knapp för att justera handtagets läge
- M Fäste för sufflett
- N Nackstöd

- O Solskydd
- P Antirotationsram
- R ISOFIX-basfäste
- S Knapp för att lossa ISOFIX-anslutningen
- T Rotationsknapp
- U Spak för att lossa sätet
- W Justerbart fotstöd
- X Knapp för att justera fotstödet
- Y Kontrollpanel
- Z Mekanism för att fästa sätet

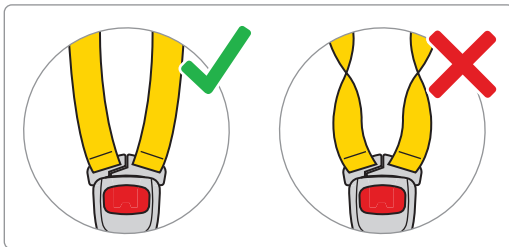
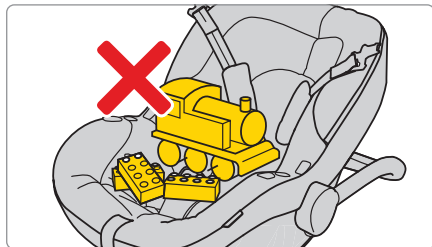
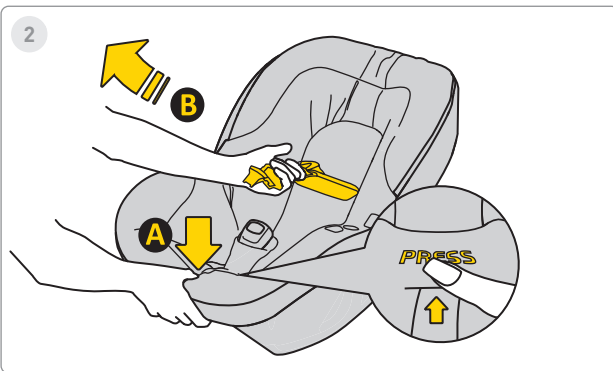
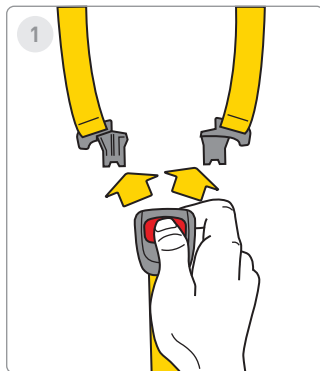

1. Tryck på de röda knapparna för att lossa bilbarnstolens spänne.

2. Lossa bilbarnstolens bälten för att skapa utrymme för barnet. Tryck på knapp "A" och dra i bältena "B" för att förlänga dem.



3

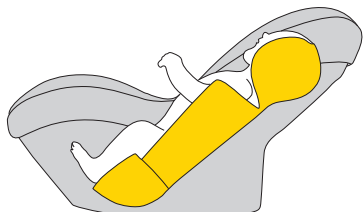

ca. 40-60cm

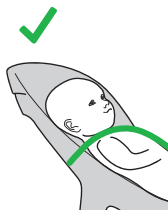
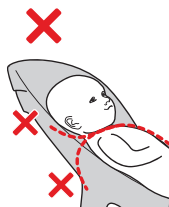

4

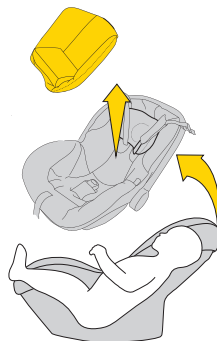

ca. >60cm

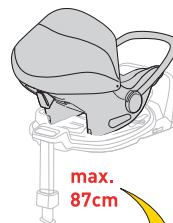
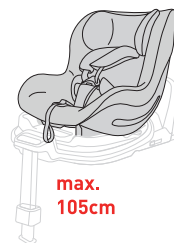
max.
87cmmax.
105cm

3. Om ditt barn är 40–60 cm långt, använd hela innerdynan.

4. När barnet är över 60 cm långt kan du använda stolen utan insatsen.

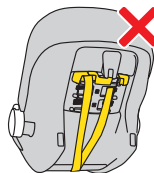
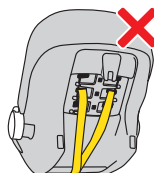
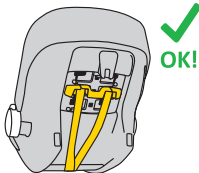
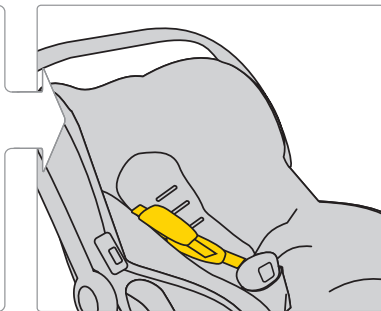
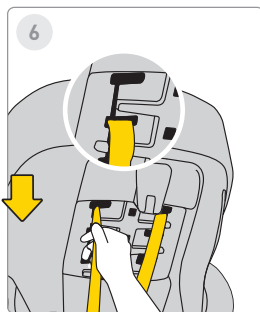
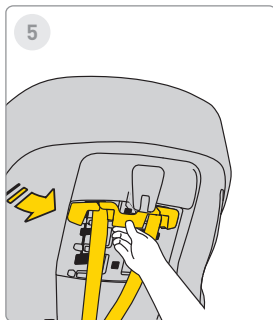

5. För att justera höjden på säkerhetsbältena, dra ut bältesstången och lossa den.

6. Flytta sedan bältet till önskad position. Kom ihåg att justera höjden även i klädseln.

7. När bältena är korrekt justerade, sätt tillbaka plaststången tills du hör ett "klick".

VARNING!

Angivna höjdmått i förhållande till inlägget är endast REKOMMENDATIONER. Varje barn är unikt och växer i sin egen takt, så den ABSOLUT viktigaste faktorn är bältenas höjd i förhållande till barnets axlar.

KOM IHÅG – BÄLTENA SKA KOMMA UT I HÖJD MED ELLER STRAX UNDER AXLARNÄ.



8

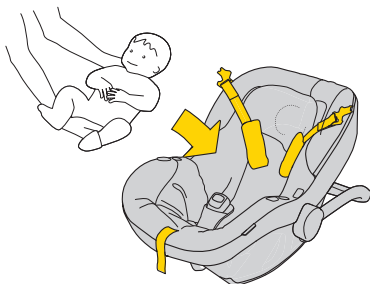

9

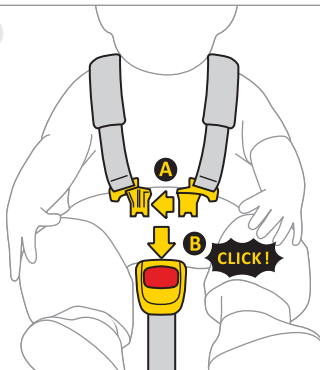

10

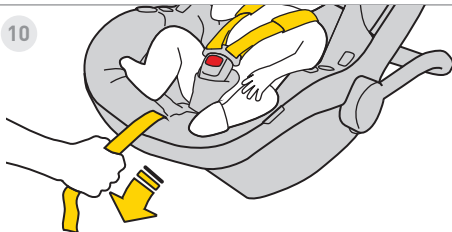

11



8. Flytta selarna till sidorna av bilbarnstolen. Placera barnet i stolen. Se till att barnet sitter korrekt med ryggen helt mot ryggstödet och att inga selar är under ryggen.

9. Koppla samman klämmorna "A" och för in dem i öppningen på klämma "B". Ett klick indikerar att selen är korrekt låst.

10. Dra den mittersta selen framåt tills barnet sitter säkert.

11. Avståndet mellan selen och barnets kropp får vara högst 1 cm. Gör ett "nyp-test" – om du kan nypa selen mellan fingrarna behöver den spännas mer.



12

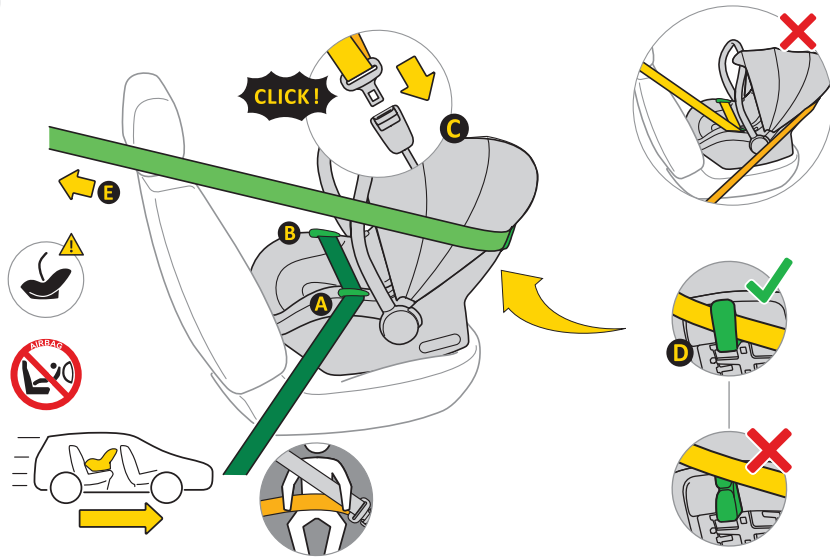

12.

- A. Placera bilbarnstolen på bilens säte, vänd i färdriktningen.
- B. Håll bilbarnstolens handtag i upprätt läge.
- C. Dra ut det automatiska trepunktsbältet "E" och placera höftdelen i bältesguiderna "A" och "B".
- D. Fäst låsmekanismen "C" i bilens fäste.
- E. Dra åt höftdelen ordentligt så att inga glipor uppstår.
- F. För den diagonala delen av bältet bakom stolen genom bältesguiden "D".
- G. Kontrollera bältets spänning. Om det finns slack – dra åt mer.



13

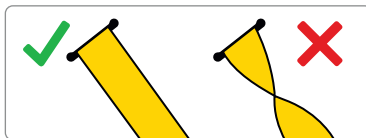
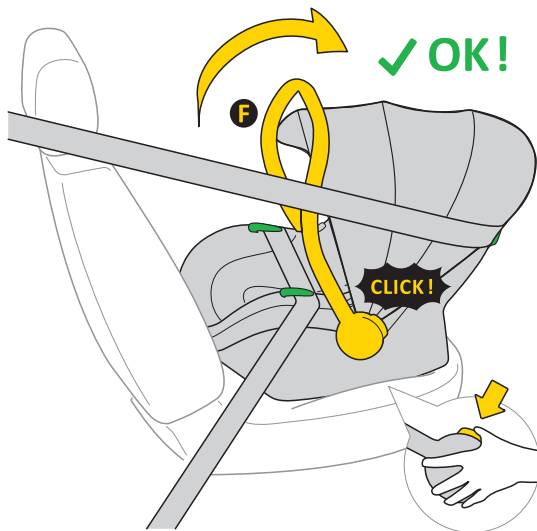

13. När bilbarnstolen är korrekt installerad med säkerhetsbältena, tryck på knapparna på båda sidor av stolen. Handtaget "A" ska vara i vertikalt läge.

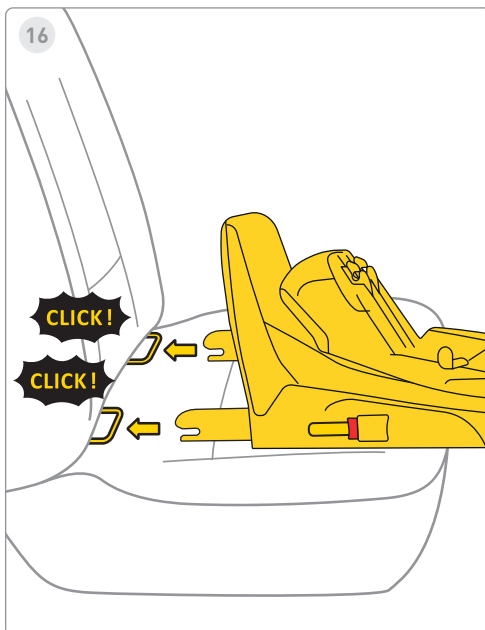
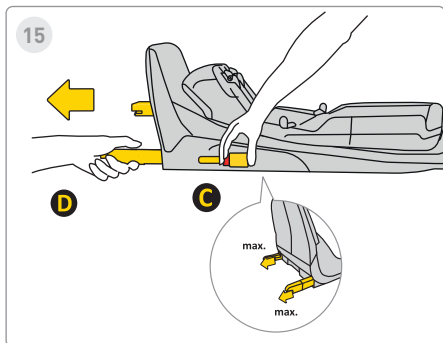
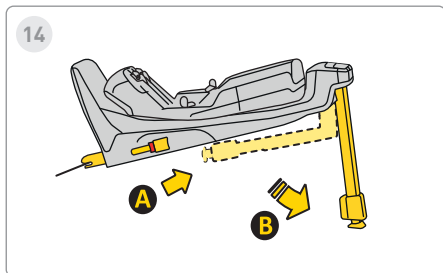

14. Förläng stabiliseringsbenet från läge "A" till läge "B".

15. Tryck på Isofix-frigöringsknappen "C" och dra ut till maximalt läge "D".

16. Justera basen mot Isofix-fästena i bilens säte och tryck in Isofix-armarna tills du hör ett "klick".

Isofix-indikatorn ändras från röd till grön, vilket visar korrekt fastsättning.



17

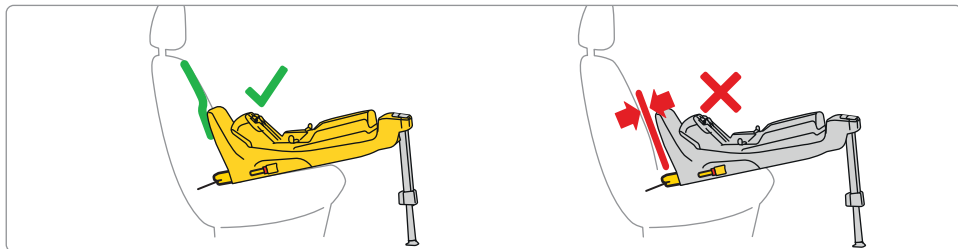
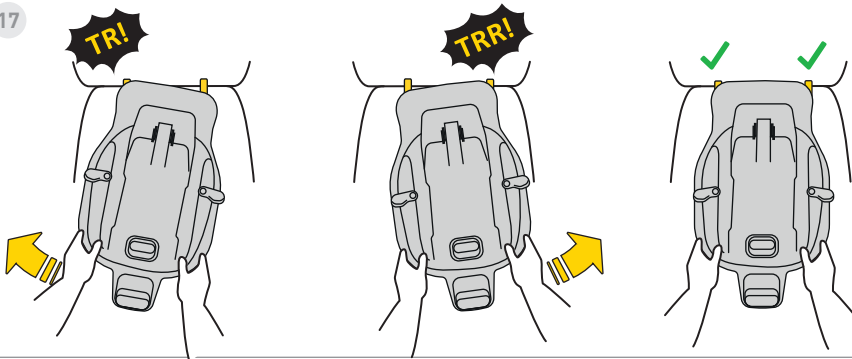

17. Skjut basen mot fordonets sätets ryggstöd.

Kom ihåg: basen ska placeras så nära ryggstödet som möjligt.



18

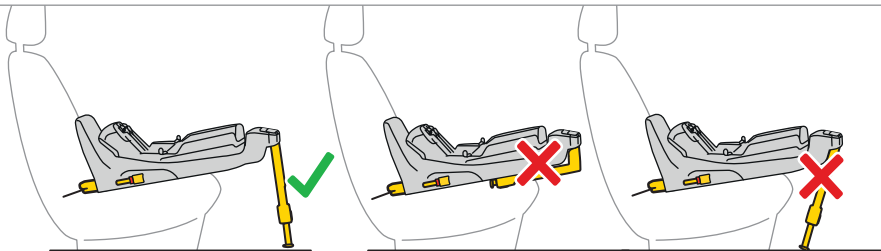
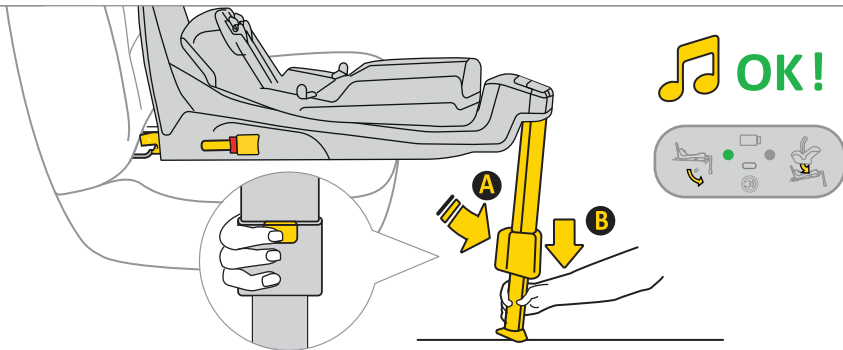

18. Tryck på förlängningsknappen "A" och förläng benet tills foten står stadigt mot golvet. Vid korrekt installation byter lampan färg från röd till grön.



19

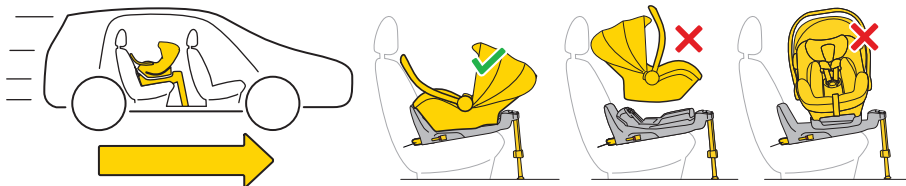
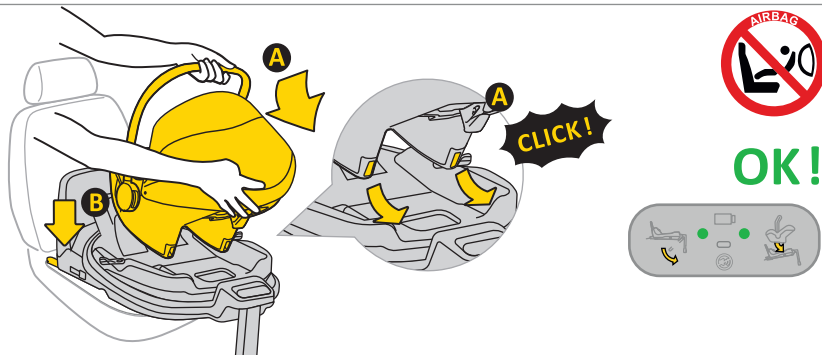

19. Placera bilbarnstolen i basen. För in stolen från sida "A" i basens krokar och tryck ner i position "B". När stolen är rätt monterad lyser en grön lampa på högra sidan.



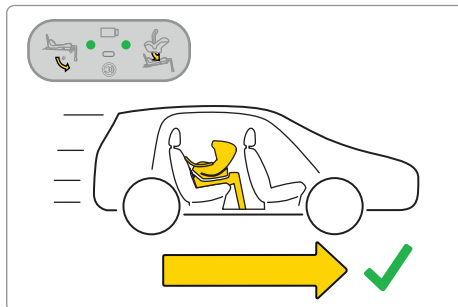
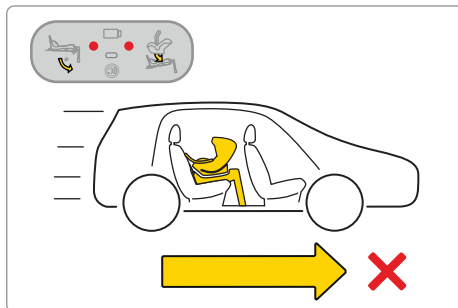
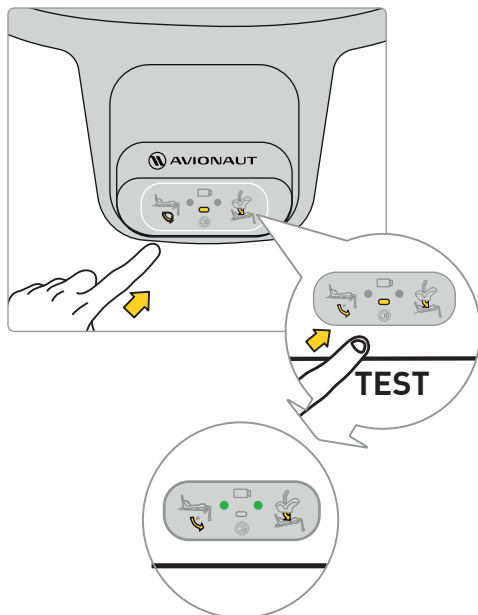





Obs: Använd alltid stolen bakåtvänd i färdriktningen.

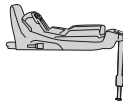

Innan du ger dig ut på resa med ditt barn, testa basens elektroniska system. När bilbarnstolen och benet är korrekt monterade ska två gröna prickar visas på displayen.

Om röda prickar visas, kontrollera att stolen och basen är korrekt installerade.



	✓	✗	✓
	✗	✓	✓
Sound			
Lights			



9

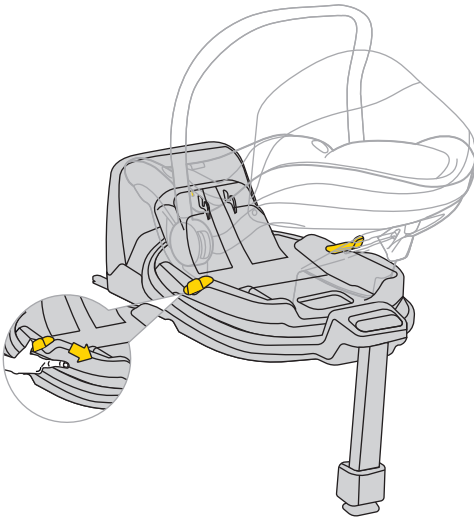

För att rotera bilbarnstolen, dra eller tryck på spaken "A" och vrid stolen med en hand i önskad riktning.

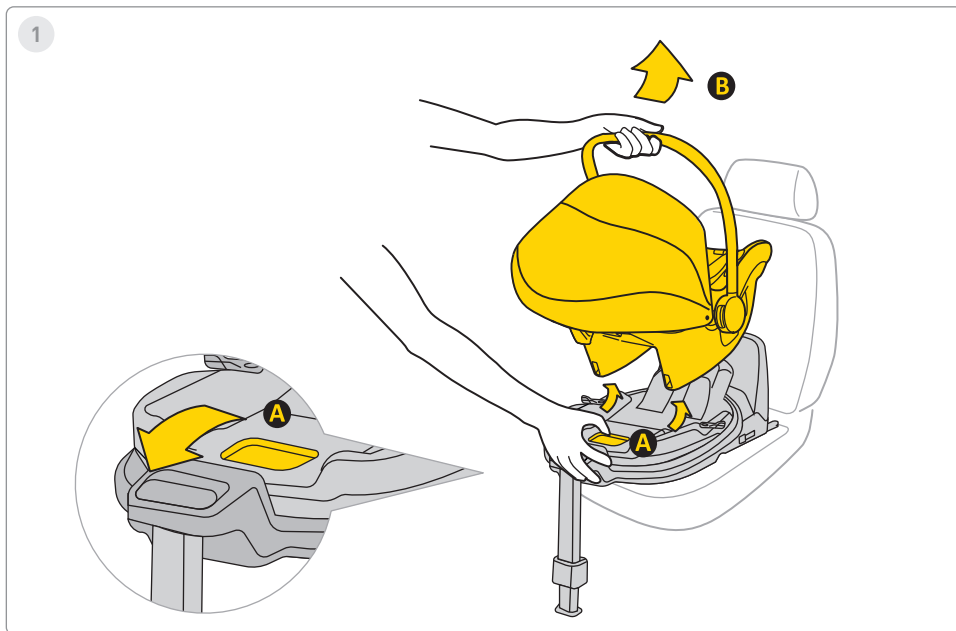

1. För att ta bort bilbarnstolen från basen, dra i frigöringshandtaget "A" och luta stolen försiktigt framåt medan du lyfter den i handtaget "B".

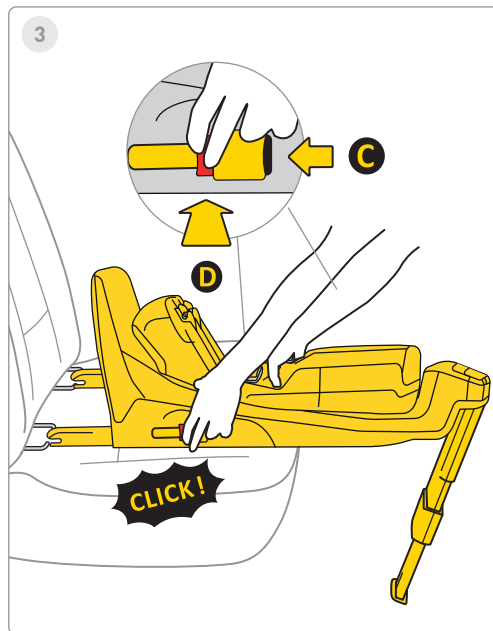
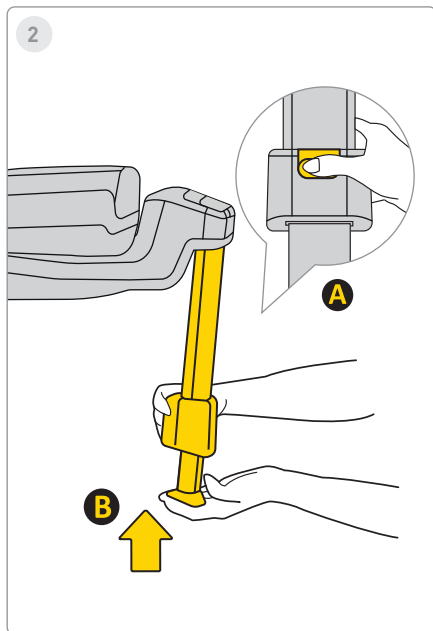

2. För att sätta in stödfoten, tryck på knappen "A" och för tillbaka foten "B" till ursprungsläget, vik sedan in den för att spara utrymme.

3. För att ta bort basen från bilens Isofix-fästen, tryck först på låsknappen "C", sedan på frigöringsknappen "D" och vik tillbaka Isofix-krokarna till ursprungsläget.

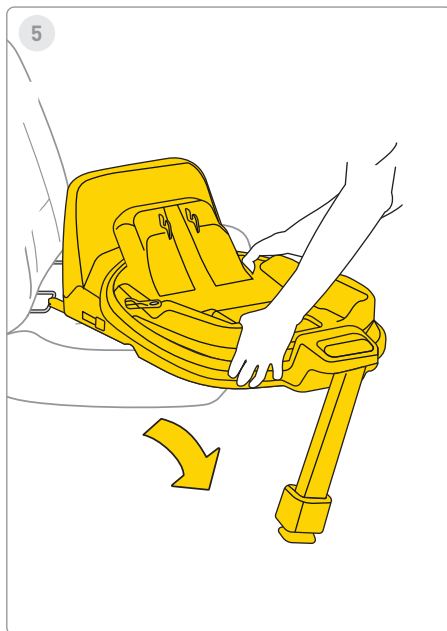
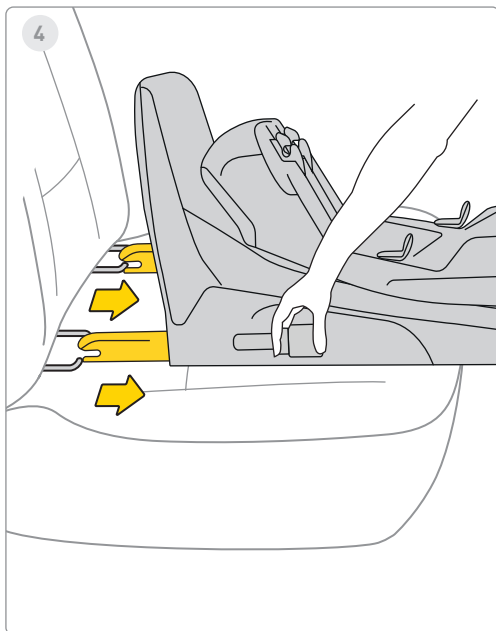

4. Skjut in Isofix i maximalt förvaringsläge.

5. Ta bort basen från fordonet.



1

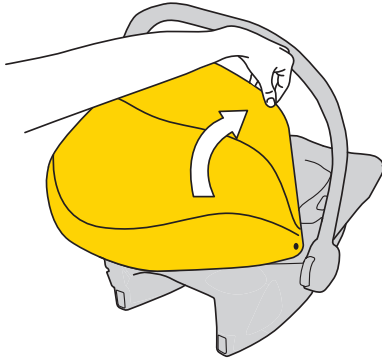

2

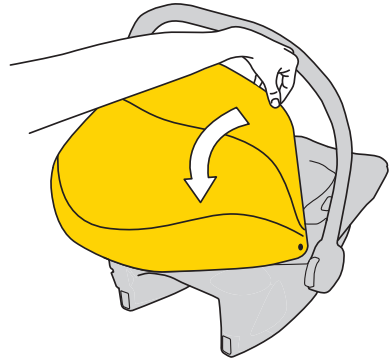

1. För att dra fram solskyddet, dra i plastbågen och skjut den framåt för att täcka barnet.

2. För att fälla tillbaka solskyddet, skjut plastbågen bakom bilbarnstolen.



3

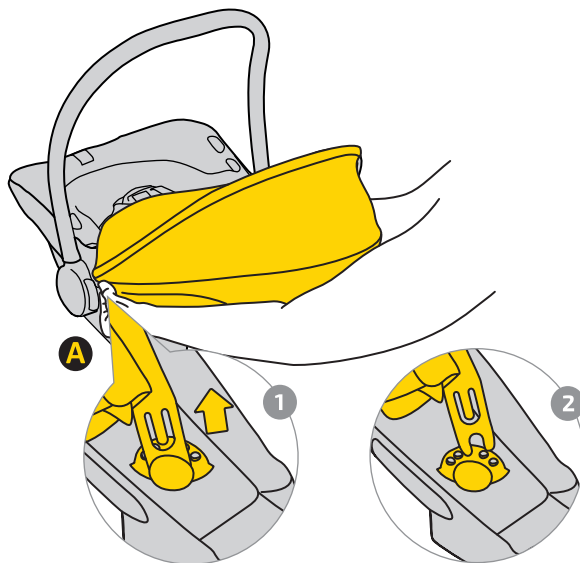

3. För att ta bort solskyddet, lossa fästet "A".
Drag plastbågen 1 ur fästena 2 på båda sidorna av stolen.

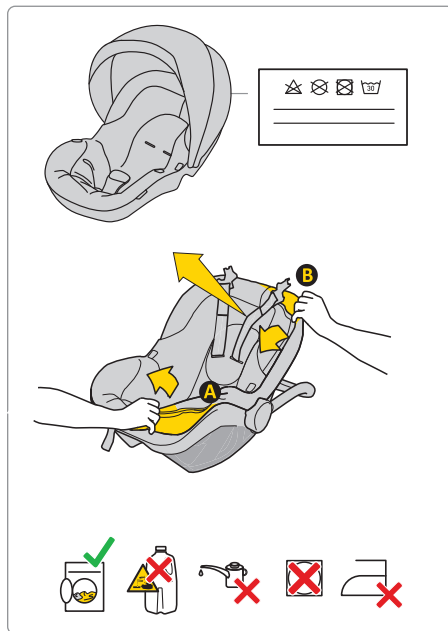

För att tvätta klädseln, följ de medföljande tvättanvisningarna. Du kan enkelt ta bort klädseln från bilbarnstolen. Följ instruktionerna som visas på bilderna.

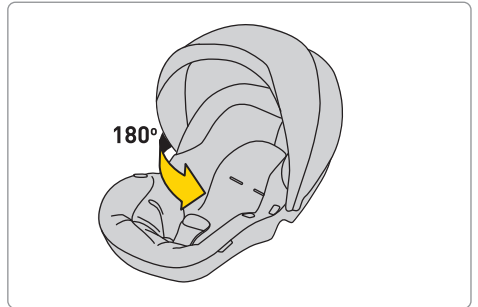
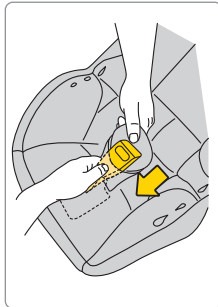
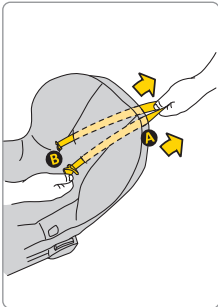
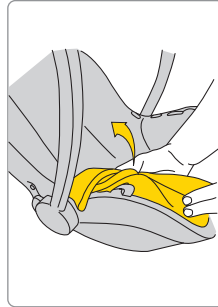
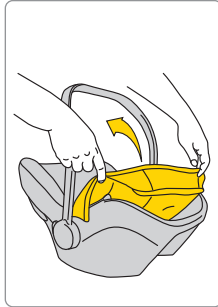
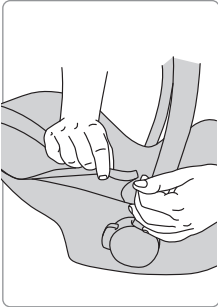

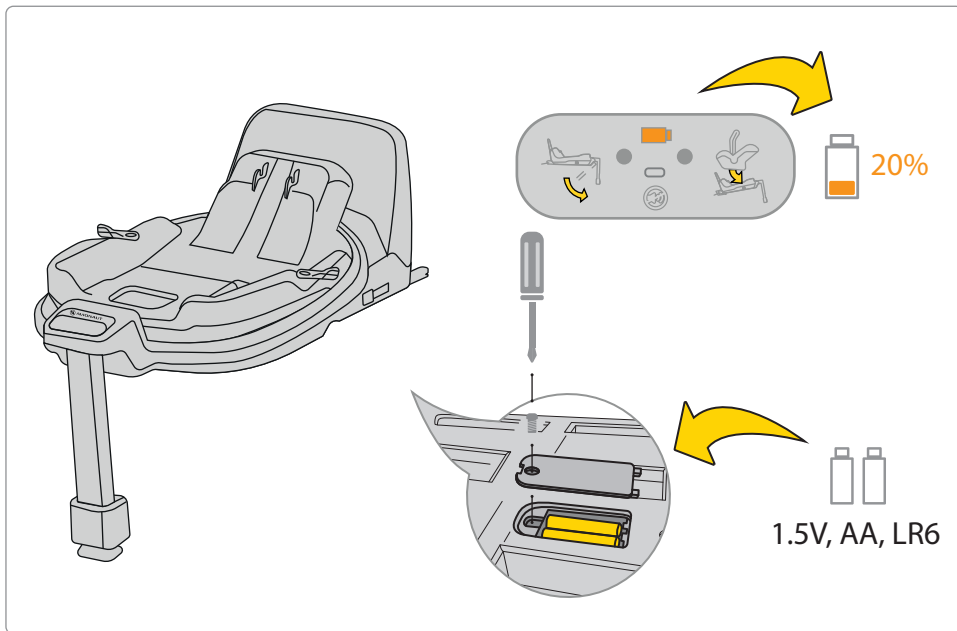

Om batteriindikatorn på displayen är orange måste batteriet bytas ut. Ta bort locket vid basen och ta ut batterierna.

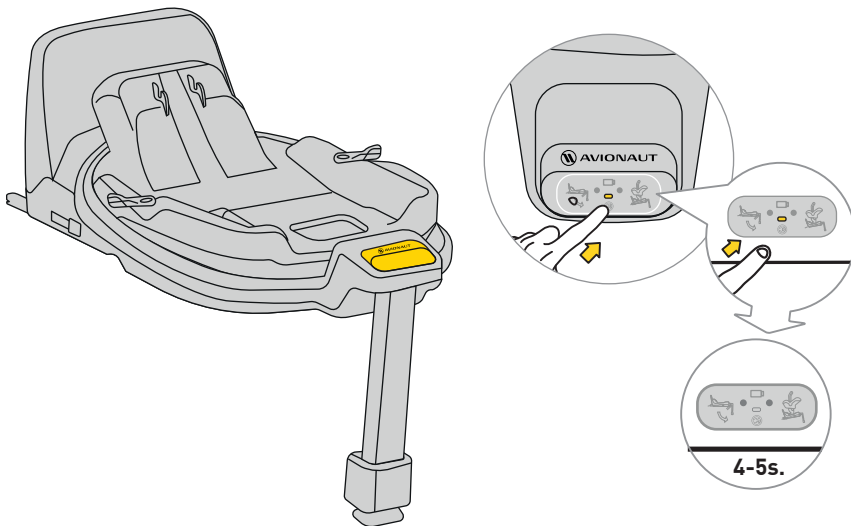

För att stänga av ljudet, håll in displayknappen i 4–5 sekunder. Displayen visar fortfarande korrekt/felaktig bältes- och basanslutning, men ljudet kommer att vara avstängt.

Säkerhet, användning och resa

- Innan köp bör varje bilbarnstol installeras i bilen för att kontrollera om den kan monteras och användas korrekt. Att stolen passar till bilmodellen är ett av de viktigaste säkerhetskriterierna. Säljarens hjälp vid första installationen garanterar korrekt montering.
 - Tänk på att det alltid är föräldrarnas ansvar att se till att barnet är säkert under resan.
 - Lämna aldrig barnet oövervakat i bilbarnstolen – varken i eller utanför bilen.
 - Håll aldrig barnet i knäet medan bilen är i rörelse.
 - Den säkraste platsen för barnet under färd är i baksätet.
 - Innan varje resa, kontrollera att säkerhetsbältena inte är skadade eller snodda.
 - När stolen är installerad ska baksätets ryggstöd vara låst och inte röra sig.
 - Innan varje resa, kontrollera att Cosmo-stolen inte är klämd i dörren eller rörs av bagage eller ryggstöd.
 - Se till att allt bagage i bilen är ordentligt säkrat.
 - Använd inte Cosmo-bilstolen utan klädsel – den är en del av säkerhetssystemet.
 - Ta korta pauser under långa resor – barnet behöver rörelse.
 - Täck alltid över bilbarnstolen när bilen är parkerad i solen. Klädseln samt plast- och metalldelar kan bli mycket heta och bränna barnet.
 - Fäst alltid barnet med säkerhetsbältena – även när stolen används utanför bilen.
 - Säkerställ att bältena är korrekt fastsatta så att barnet sitter rätt i stolen.
 - Vi rekommenderar inte att köpa begagnade bilbarnstolar – man kan aldrig vara säker på deras historia. Om du ändå köper en begagnad stol, välj en med känd användningshistorik.
 - Använd inte Cosmo-bilstolen i mer än 10 år.
 - Byt ut bilbarnstolen om den varit med om en olycka.
 - Gör inga ändringar på bilstolen. De kan leda till partiell eller total förlust av produktens säkerhet.
 - Barnstolen ska alltid vara fastsatt i bilen, även när inget barn sitter i den.
 - Tillverkaren informerar att barnstolen kan lämna märken i bilens klädsel – detta är oundvikligt på grund av den fasta monteringen. Tillverkaren ansvarar inte för sådana skador.
 - Säkerställ att bältena är korrekt fastsatta och att barnet sitter rätt.
 - Sele får inte användas utan vadderade skydd.
-

- Endast ett finger (1 cm) ska rymmas mellan selen och barnets kropp. Vid mer utrymme – dra åt.
- Justera bältets höjd så att det ligger i nivå med barnets axlar. KOM IHÅG: Alla barn är olika – kontrollera regelbundet.
- För solskydd – fäst och fäll ut solskyddet, det är en del av stolen.
- Använd Avionaut Cosmo för barn mellan 40–87 cm och max 13 kg.
- Vid installation av Avionaut Cosmo-bilbarnstolen, använd ett framåtvänd säte utrustat med ett trepunktsbälte. Bältet ska vara spänt och föras genom alla grönt markerade punkter på stolen.
- Installationsanvisningar finns i manualen och på Cosmo-etiketten.
- Använd endast ett framåtvänd säte med ett trepunktsbälte enligt ECE R16. Utför ett test av korrekt installation av bilbarnstolen.
- Kontrollera installationen – om indikatorn visar rött, justera tills två gröna visas.
- Det rekommenderas att alla remmar är åtdragna, stödbenet har kontakt med golvet, och selen är rätt justerad och inte vriden.

Underhåll och hygien

1. Cosmo-sätets klädsel kan vara tvättas i tvättmaskin vid en temperatur på upp till 30°C med en centrifugeringshastighet på upp till 600 rpm.
2. Övriga komponenter i sitsen kan rengöras med vatten och tvål med en mjuk svamp.
3. Håll din stol ren. Använd inte fuktkrämer eller aggressiva rengöringsmedel.
4. Använd inte smörjmedel, starka kemikalier eller fuktighetskräm på både rörliga delar och andra komponenter i sätet.

Miljö

- Plastförpackningsdelar bör förvaras utom räckhåll för barn för att undvika risk för kvävning.
- Batterier som driver informationspanelen i sätets botten ska kasseras på rätt sätt.
- För miljöskydd, efter att stolen inte längre används, släng den till lämplig avfallshanteringsanläggning i enlighet med lokala bestämmelser.

Frågor

- Om du har några frågor, ring din återförsäljare eller auktoriserade distributör. Förbered följande information:
- ditt barns ålder, längd och vikt,

- bilens märke och modell samt sittpositionen där du installerar Cosmo 2.0 C-stolen i fordonet.

Garanti

- Cosmo täcks av en 24-månaders garanti.
- Vi försäkrar härmed att produkten har varit tillverkad enligt gällande europeiska säkerhets- och kvalitetsstandarder och att produkten vid köptillfället är fri från tillverknings- och materialfel.
- Garantin gäller i inköpslandet och uppfylls av en auktoriserad distributör.
- Garantin täcker eventuella tillverkningsfel i material och utförande, förutsatt att produkten används enligt bruksanvisningen, under normala förhållanden, av den första slutanvändaren och inom 24 månader från inköpsdatumet. Avionaut tar ansvar för reparation eller utbyte av den defekta produkten; garantiinnehavaren bestämmer dock hur defekten ska åtgärdas och reklamationen ska åtgärdas.
- Garantin täcker inte skador orsakade av dagligt bruk, såsom slitage av tyg, samt naturlig blekning av färger och försämring av materialkvalitet till följd av normalt åldrande av produkten.
- Garantin gäller inte heller skador orsakade av oavsiktlig förstörelse, underlåtenhet att följa

bruksanvisningen, olämplig användning, skador på grund av försummelse, brand, kontakt med vätskor eller andra yttre orsaker.

- Vid tidpunkten för ett garantianspråk måste Cosmo-stolen ha alla etiketter eller identifieringsnummer och kan endast servas av en auktoriserad person.

Vill du lämna in ett krav?

- Om du upptäcker ett defekt och vill göra en reklamation, kontakta säljaren som du köpte Cosmo av. När du anmäler en reklamation måste du visa upp bevis på köp, som måste ha gjorts inom den 24 månader före tjänsteanspråket.
- Om det blir nödvändigt att skicka produkten till en serviceställe, returnera produkten till distributören eller säljare. Kom samtidigt överens om fraktmetoden och dess kostnader, eftersom underlåtenhet att göra det kan leda till att garantigivaren vägrar att täcka fraktkostnader. Skador och/eller defekter som inte täcks av vår garanti eller konsumenträttigheter, och/eller skador och/eller defekter på produkten som inte täcks av vår garanti, kan repareras mot en överenskommen avgift.

- Byt ut din stol mot en ny om den har varit inblandad i en olycka. Du behöver: en polisanmälan om olyckan, ett foto på olyckan som visar sätet, eller information från polisen som bekräftar händelsen, köpbevis, bekräftelse från försäkringsbolaget att sätet inte ingick i ersättningen, garantin kort och skicka oss olycksplatsen.

Konsumenträttigheter

- Konsumenter har rättigheter i enlighet med tillämplig lagstiftning, som kan variera från land till land. Detta garantin påverkar inte konsumenternas rättigheter enligt tillämplig nationell lagstiftning.
- Denna garanti har upprättats av Ł.KARWALA registrerad i Polen.

Företagets adress är: Ł.KARWALA
Szarlejka,
ul. Łukaszewicza 172
42-130 Wręczycza Wielka, Polen

[1] Produkter köpta med borttagna eller ändrade etiketter eller identifikationsnummer anses vara otillåtna. På grund av oförmågan att verifiera äktheten av dessa produkter, gäller inte garantin för dem.



Používateľská príručka pre detskú autosedačku Avionaut® Cosmo™

Dôležité!

Tento návod nečítajte narýchlo. Prečítajte si ho dôkladne, odložte ho na budúce použitie a majte ho vždy po ruke. V prípade pochybností nás kontaktujte. Cestujte bezpečne a každú jazdu autom berte vážne, aj keď je cieľ len o pár blokov ďalej. Odporúčame uchovávať pokyny spolu s autosedačkou počas celej doby jej používania.



Upozornenie:

Nijako neupravujte detskú autosedačku Cosmo, môže to ovplyvniť bezpečnosť dieťaťa.



Upozornenie:

Nikdy neumiestňujte detskú autosedačku Cosmo na vyvýšený povrch, napr. stôl alebo stoličku.



Upozornenie:

Nikdy neinštalujte detskú autosedačku Cosmo proti smeru jazdy na predné sedadlo spolujazdca s aktívnym airbagom.



Pozor:

Autosedačka Cosmo sa má inštalovať len proti smeru jazdy.



Upozornenie:

Pre viac informácií si pozrite príručku výrobcu vozidla.

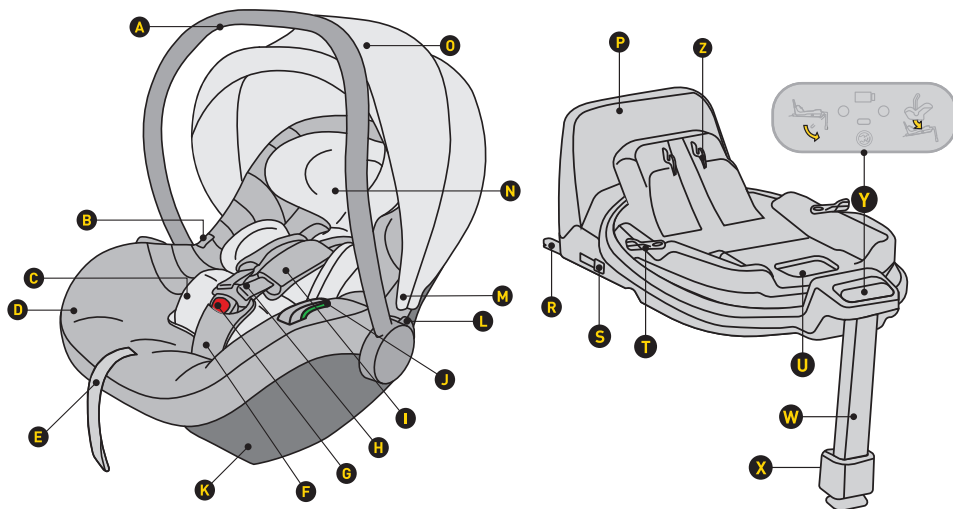

- A Rukoväte
- B Tlačidlo na uvoľnenie sedačky z kočíka
- C Vložka
- D Čalúnenie
- E Nastavovač dĺžky bezpečnostného pásu
- F Bezpečnostný pás s polstrovaním
- G Záмок bezpečnostného pásu
- H Ramenné pásy
- I Ramenné pásy s odnímateľnými chráničmi
- J Spojka bedrového pásu
- K Upevnenie základne
- L Tlačidlo na nastavenie polohy rukoväte
- M Upevnenie striešky
- N Opierka hlavy

- O Slnecná strieška
- P Protirotačný rám
- R Upevnenie ISOFIX základne
- S Tlačidlo na uvoľnenie ISOFIX konektora
- T Tlačidlo na otočenie
- U Páčka na uvoľnenie sedačky
- W Nastaviteľná opierka na nohy
- X Tlačidlo na nastavenie opierky na nohy
- Y Ovládací panel
- Z Mechanizmus na uchytenie sedačky

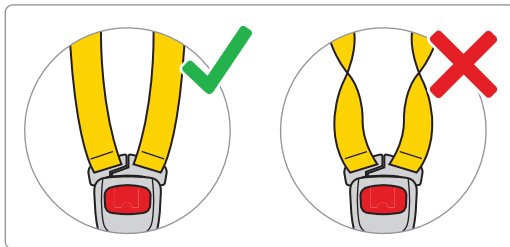
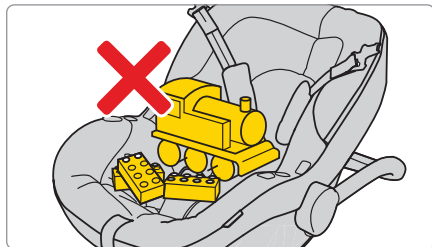
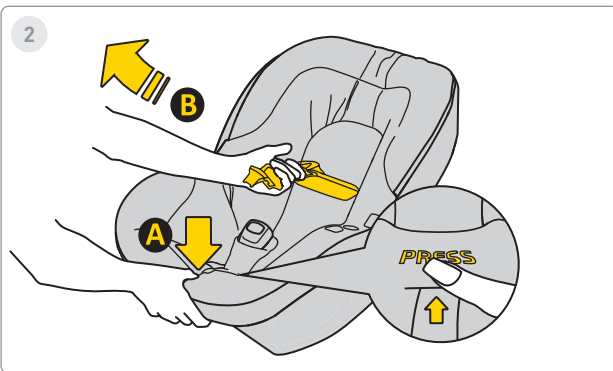
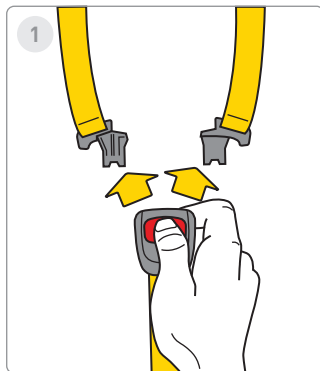

1. Stlačte červené tlačidlá, aby ste uvoľnili pracku autosedačky.

2. Uvoľnite bezpečnostné pásy, aby ste uvoľnili miesto pre dieťa. Stlačte tlačidlo „A“ a potiahnite pásy „B“, aby ste ich predĺžili.



3

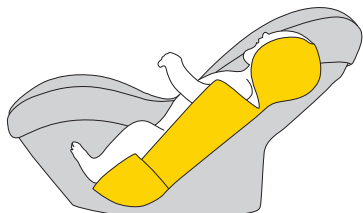

ca. 40-60cm

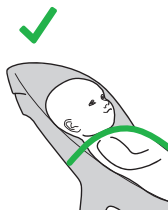
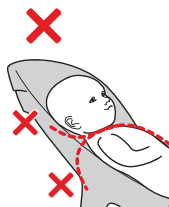

4

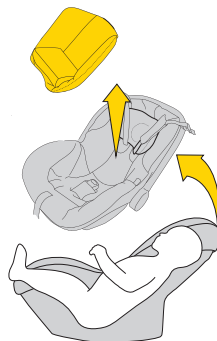

ca. >60cm

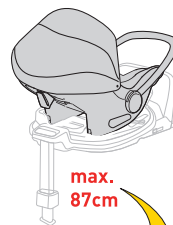
max.
87cmmax.
105cm

3. Ak má vaše dieťa výšku 40–60 cm, použite celú vložku.

4. Keď dieťa presiahne výšku 60 cm, môžete sedačku používať bez vložky.

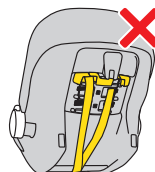
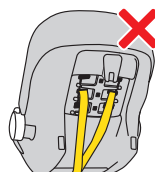
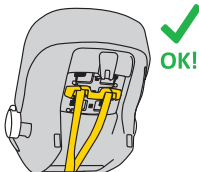
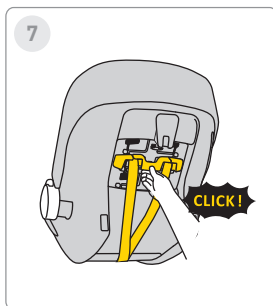
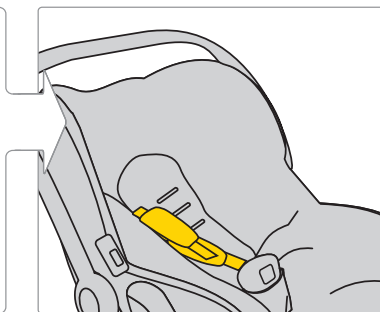
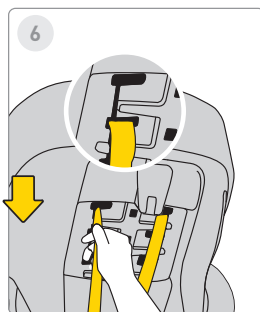

5. Na nastavenie výšky pásov vytiahnite plastovú tyčku a odopnite ju.

6. Následne posuňte pás do požadovanej polohy. Nezabudnite upraviť aj výšku pásov v potahu.

7. Keď sú pásy správne nastavené, znovu upevnite plastovú tyčku, až kým nepočujete „klik“.

UPOZORNENIE!

Uvedené výškové rozmery dieťaťa vo vzťahu k vložke sú iba ODPORÚČANIA. Každé dieťa je iné a rastie iným tempom, preto je ABSOLÚTNA priorita výška pásov vo vzťahu k ramenám dieťaťa.

PAMÄTAJTE - PÁSY MAJÚ VYCHÁDZAŤ V ÚROVNI ALEBO TESNE POD RAMENAMI.



8

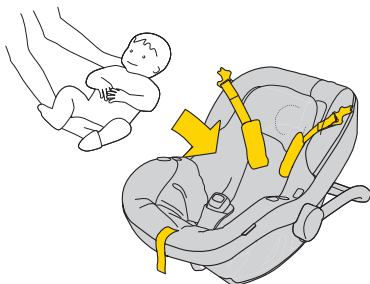

9

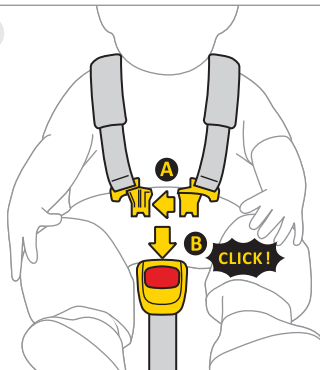

10

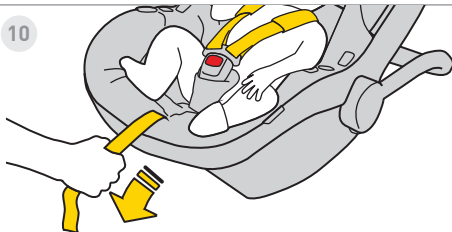

11



8. Pásy posuňte na boky autosedačky. Dieťa posadte do sedačky. Uistite sa, že dieťa sedí správne – s chrbtom úplne opretým o operadlo a žiadna časť pásu nie je pod chrbtom.

9. Spojte klipsy „A“ a vložte ich do otvoru klipsu „B“. Kliknutie znamená, že pás je správne upevnený.

10. Potiahnite stredový pás dopredu, kým dieťa nie je pevne pripútané.

11. Vzdialenosť medzi pásom a telom dieťaťa by nemala presiahnuť 1 cm. Vykonajte „test štipnutia“ – ak môžete pás zachytiť medzi prstami, treba ho viac utiahnuť.



12

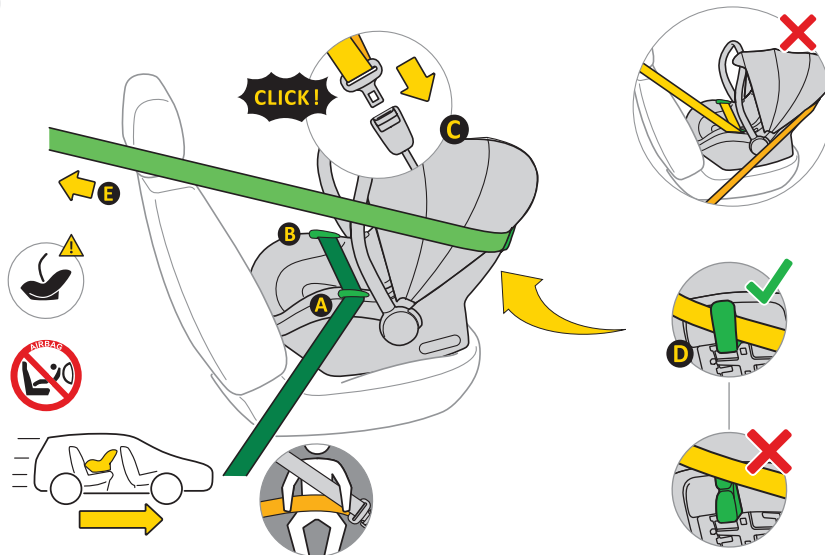

12.

- A. Umiestnite autosedačku na sedadlo vozidla, otočenú v smere jazdy.
- B. Rukoväť autosedačky nechajte vo zvislej polohe.
- C. Vytiahnite trojbodový automatický bezpečnostný pás „E“ a vložte panovú časť do vodičov pásu „A“ a „B“.
- D. Zablokujte mechanizmus „C“ pásu do úchyty vo vozidle.
- E. Utiahnite panovú časť pásu tak, aby nezostali medzery.
- F. Vedenie šikmej časti pásu smerujte za autosedačku cez vodič „D“.
- G. Skontrolujte napnutie pásu. Ak sú medzery, pás silnejšie utiahnite.



13

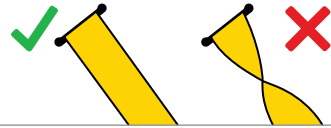
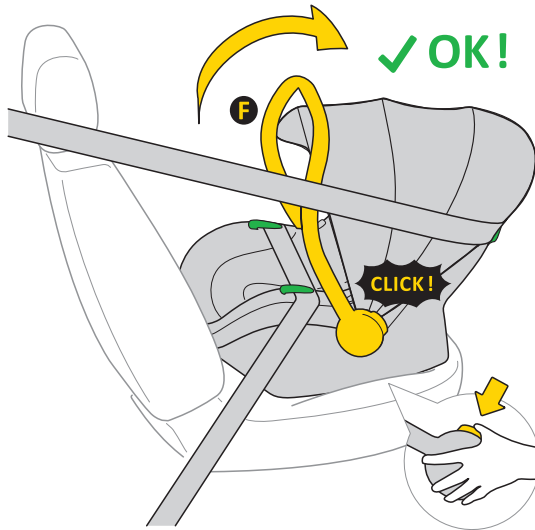

13. Po správnom nainštalovaní autosedačky pomocou bezpečnostných pásov stlačte tlačidlá na oboch stranách sedačky. Rukoväť „A“ musí byť vo zvislej polohe.

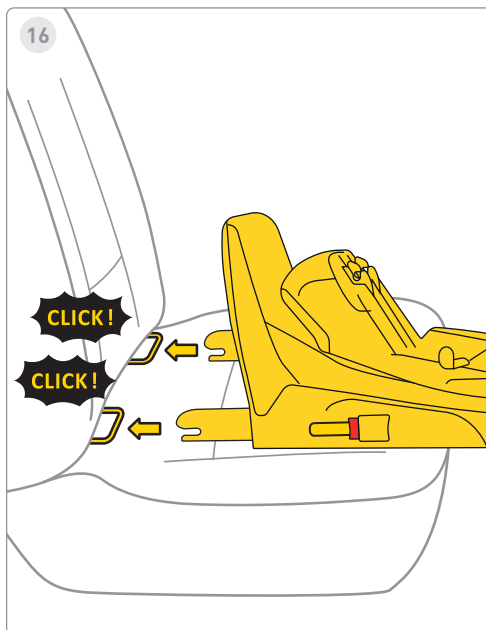
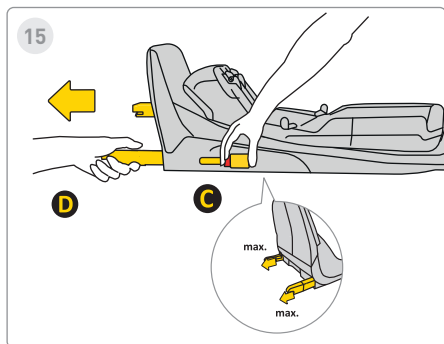
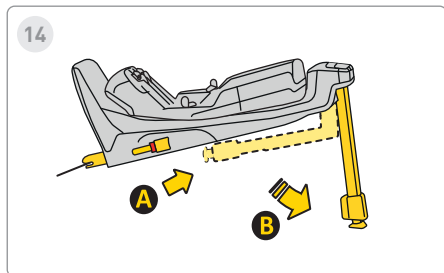

14. Vytiahnite stabilizačnú nohu z polohy „A“ do polohy „B“.

15. Stlačte tlačidlo uvoľnenia Isofix „C“ a vytiahnite ho do maximálnej polohy „D“.

16. Zarovnajzte základňu s kotvami Isofix na sedadle vozidla a zatlačte Isofix ramená, kým nebudete počuť „cvaknutie“.

Indikátor Isofix sa zmení z červenej na zelenú, čo znamená správne upevnenie.



17

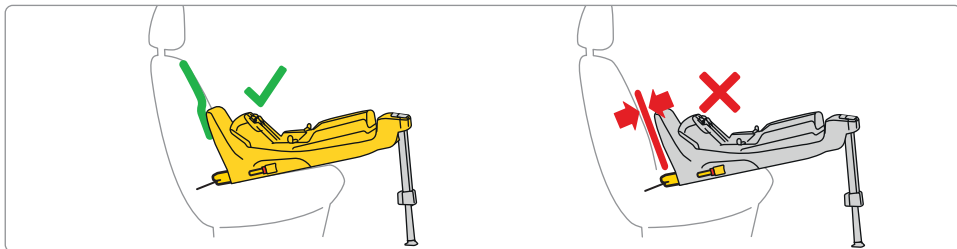
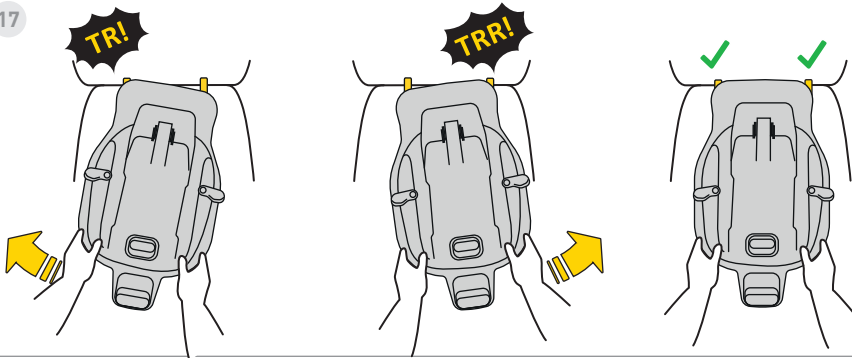

17. Zatlačte základňu smerom k operadlu sedadla vozidla.

Nezabudnite: základňa má byť čo najbližšie k operadlu.



18

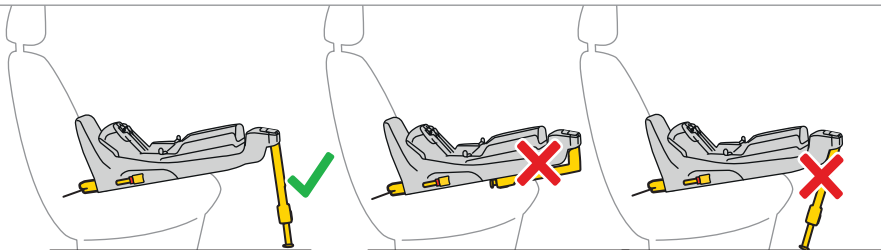
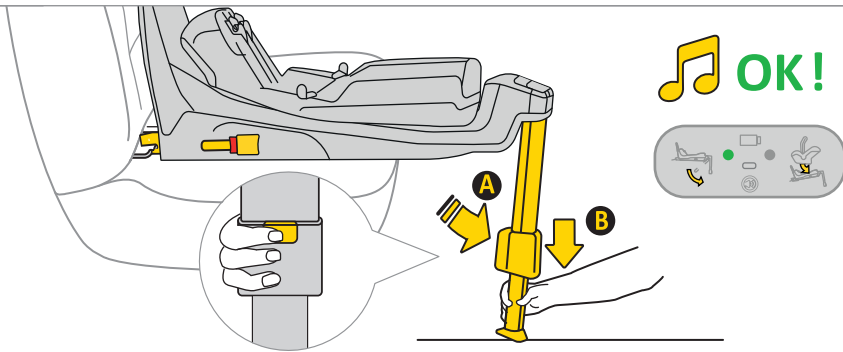

18. Stlačte tlačidlo na vysunutie nohy „A“ a vysuňte nohu, kým nebude pevne stáť na podlahe vozidla. Pri správnej inštalácii sa svetlo zmení z červenej na zelenú.



19

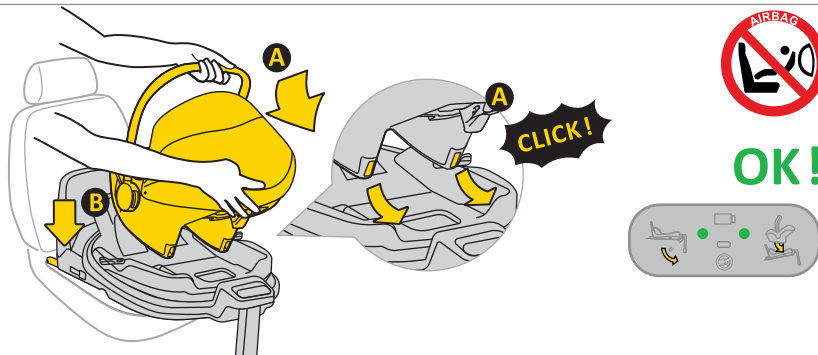

19. Vložte autosedačku do základne. Zasuňte ju zo strany „A“ do háčikov a zatlačte do polohy „B“. Po správnom zasunutí sa na pravej strane rozsvieti zelená kontrolka.



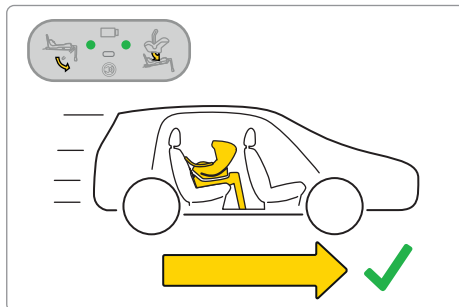
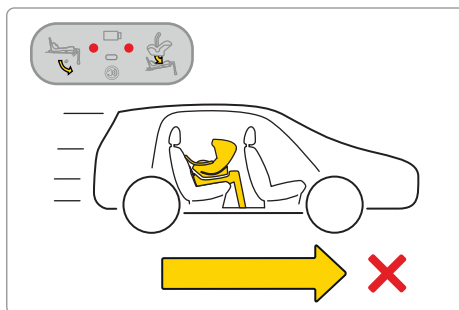
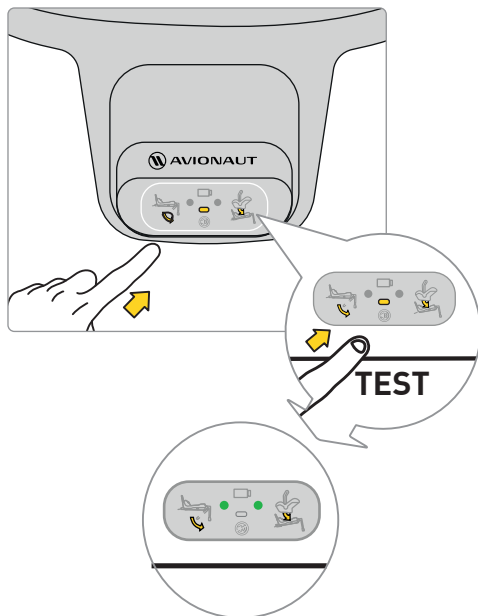







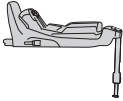





Upozornenie: Používajte autosedačku len proti smeru jazdy.



Pred cestou s dieťaťom otestujte elektronický systém základne. Po správnej montáži sedačky a nohy by sa na displeji mali zobrazíť dva zelené body.

Ak sa zobrazia červené body, skontrolujte, či je sedačka a základňa správne nainštalovaná.



 	 	 	 
<p>Sound</p>			
<p>Lights</p>	 	 	 



9

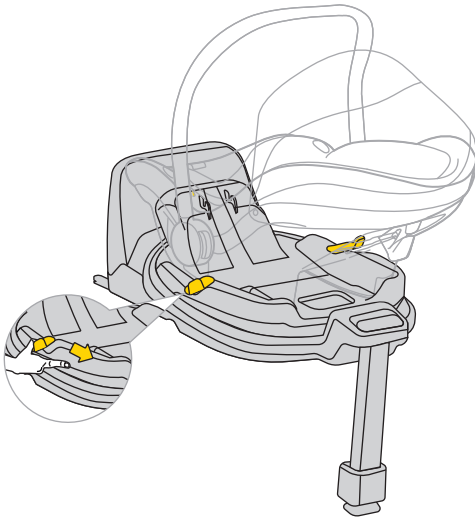

Ak chcete otočiť autosedačku, potiahnite alebo zatlačte páčku „A“ a jednou rukou otočte sedačku požadovaným smerom.

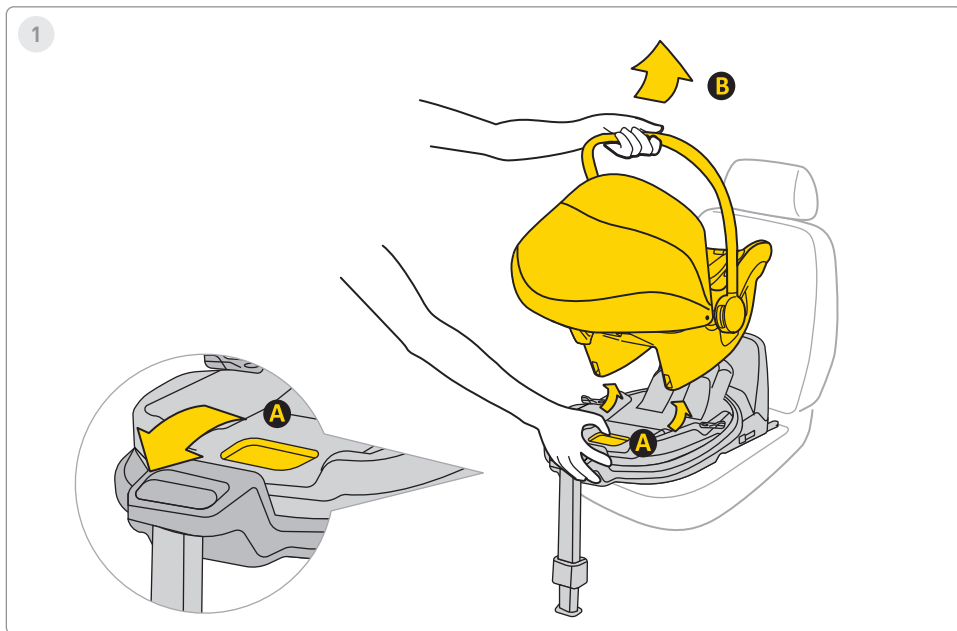

1. Na odstránenie autosedačky zo základne potiahnite za uvoľňovaciu páku „A“ a jemne nakloňte sedačku dopredu, pričom ju zdvihnite za rukoväť „B“.

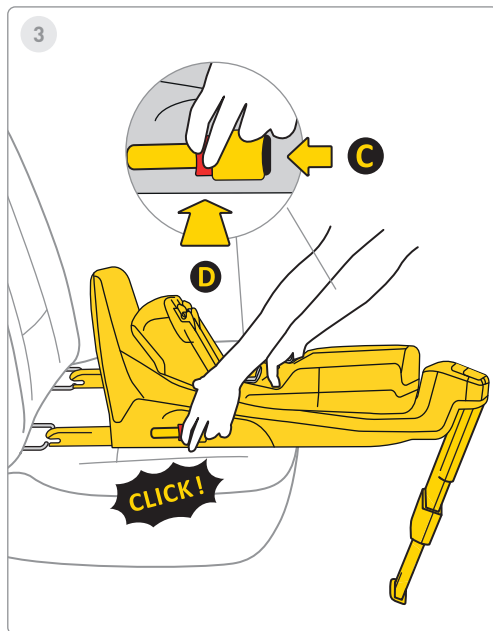
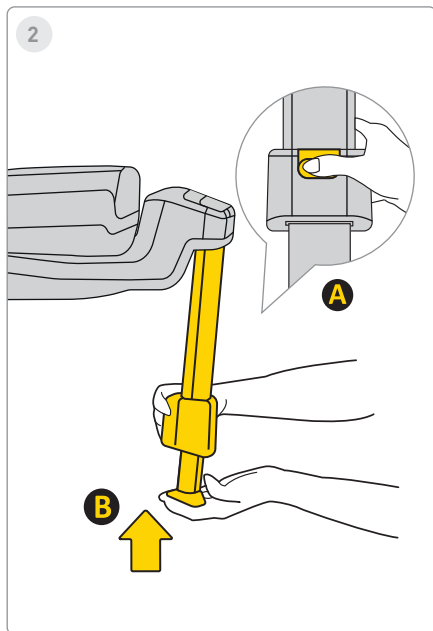

2. Na vloženie nohy stlačte tlačidlo „A“, zasuňte nohu „B“ do pôvodnej polohy a potom ju zložte kvôli úspore miesta.

3. Na odpojenie základne od upevnení Isofix v aute najprv stlačte tlačidlo uzamknutia „C“, potom tlačidlo uvoľnenia „D“ a sklopte háky Isofix späť do pôvodnej polohy.

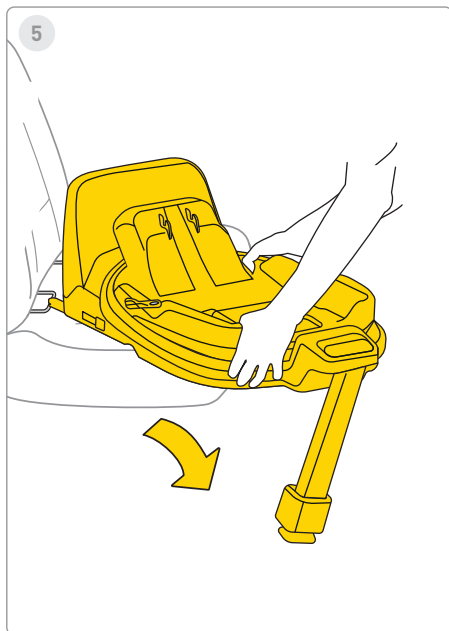
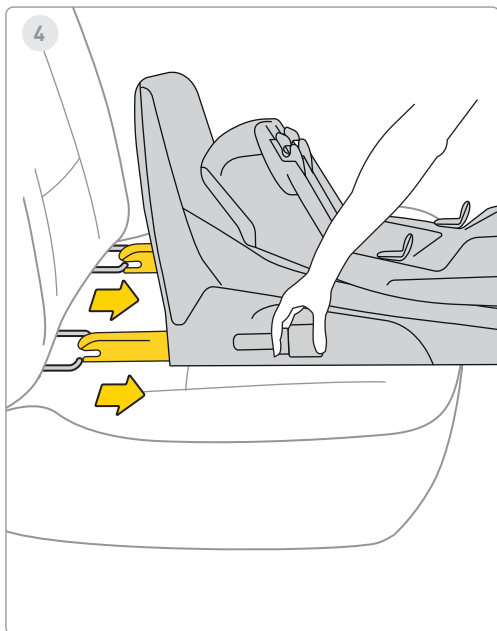

4. Vložte Isofix do maximálnej úložnej polohy.

5. Vyberte základňu z vozidla.



1

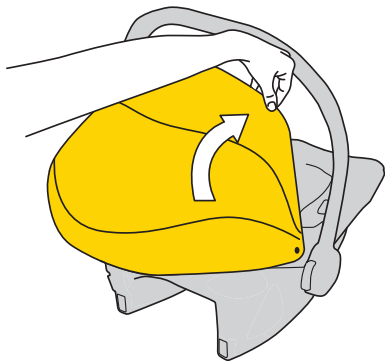

2

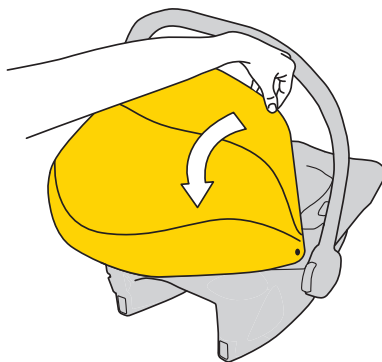

1. Na zakrytie clony potiahnite plastový rám striešky a posuňte ho, aby zakryl dieťa.

2. Na odkrytie clony zatlačte plastový rám za autosedačku.



3

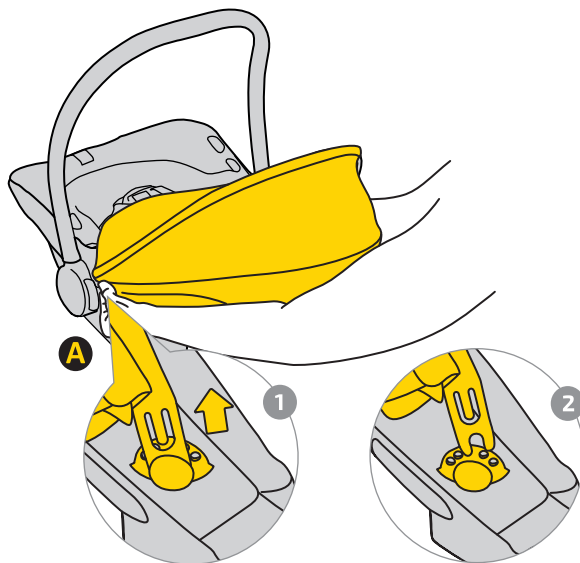

3. Na odstránenie striešky odpnite úchyt „A“.

Potiahnite plastový rám striešky 1 a vytiahnite ho z úchyto 2 na oboch stranách sedačky.

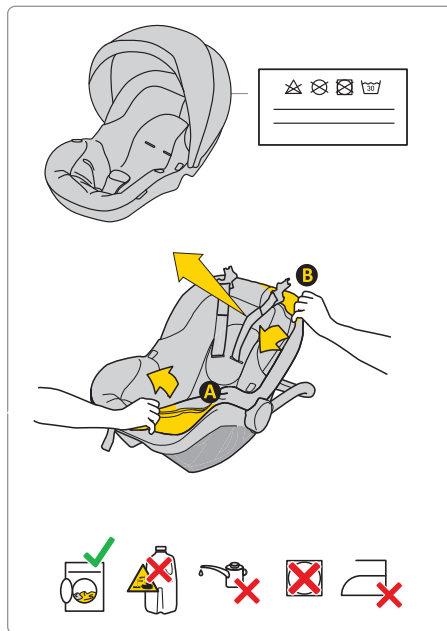

Na vypranie potahu dodržujte priložené pokyny na pranie. Potah možno ľahko odstrániť z autosedačky. Postupujte podľa pokynov zobrazených na obrázkoch.

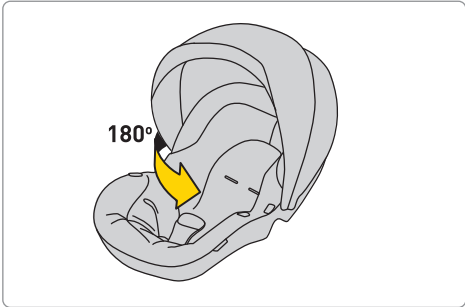
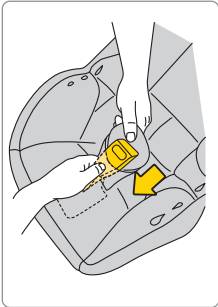
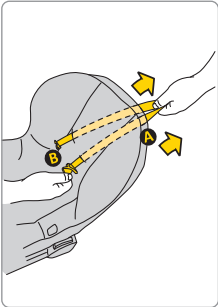
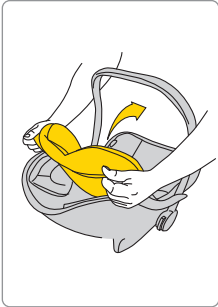
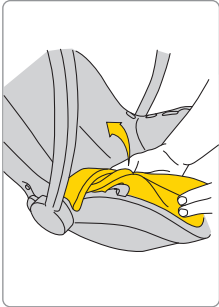
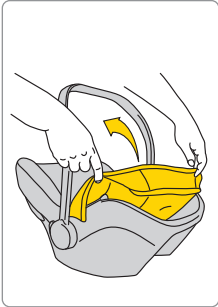
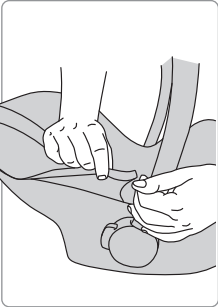

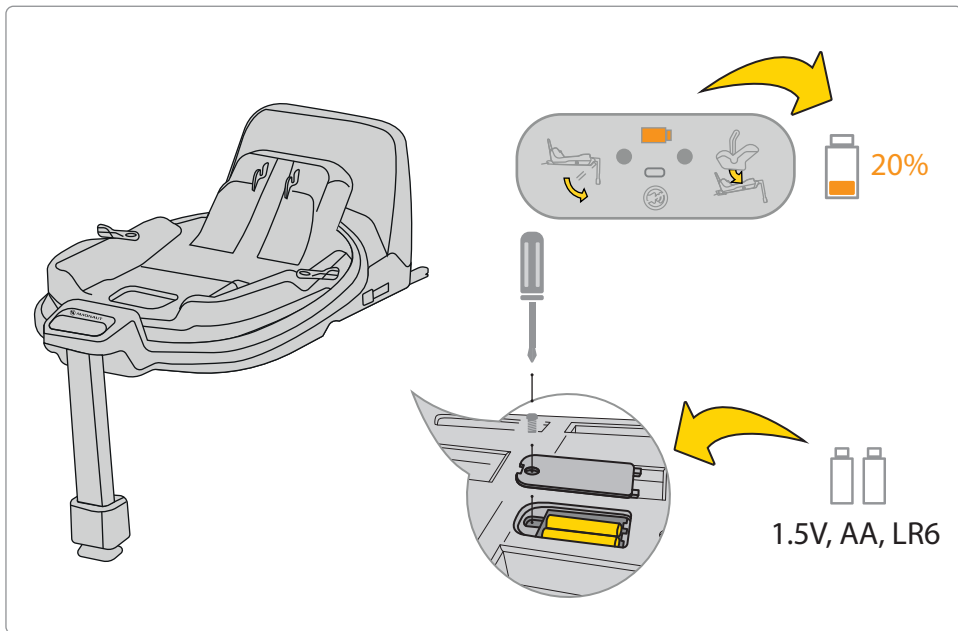

Ak je indikátor batérie na displeji oranžový, batériu je potrebné vymeniť. Na to odstráňte kryt v spodnej časti a vyberte batérie.

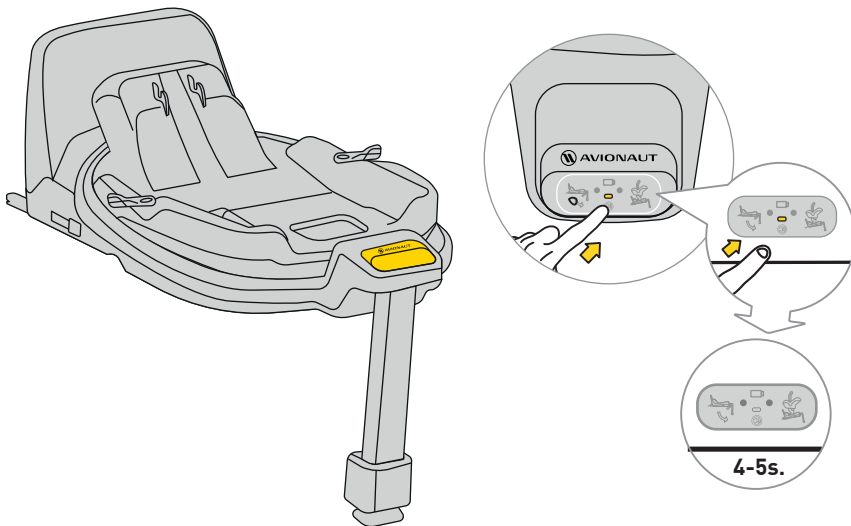

Na stlmenie zvuku podržte tlačidlo na displeji 4–5 sekúnd. Displej bude stále zobrazovať správne/ nesprávne uchytenie pásu a základne, ale zvuk bude vypnutý.

Bezpečnosť, použitie a cestovanie

- Pred kúpou je potrebné každú autosedačku nainštalovať do auta, aby ste overili, či je možné ju správne pripevniť a používať. Zhodnosť medzi typom sedačky a vozidlom je jedným z najdôležitejších bezpečnostných kritérií. Pomoc predajcu pri prvej inštalácii zabezpečí správnu montáž.
 - Nezabudnite, že rodičia sú vždy zodpovední za bezpečnosť dieťaťa počas jazdy.
 - Nikdy nenechávajte dieťa v sedačke bez dozoru – ani v aute, ani mimo neho.
 - Nikdy nedržte dieťa na kolenách počas jazdy.
 - Najbezpečnejšie miesto pre dieťa je na zadnom sedadle vozidla.
 - Pred každou jazdou skontrolujte, či nie sú bezpečnostné pásy poškodené alebo skrútené.
 - Pri inštalácii autosedačky musí byť operadlo zadného sedadla zaistené a nesmie sa pohybovať.
 - Pred jazdou sa uistite, že sedačka Cosmo nie je pritlačená k dverám alebo ovplyvnená batožinou alebo operadlom.
 - Uistite sa, že všetka batožina je v aute riadne zabezpečená.
 - Nepoužívajte sedačku Cosmo bez poľahu – je súčasťou bezpečnostného systému.
 - Robte krátke prestávky počas dlhších ciest – dieťa potrebuje pohyb.
 - Vždy zakryte sedačku, ak je auto zaparkované na slnku. Poľah aj plastové a kovové časti sa môžu prehriať a spôsobiť popáleniny.
 - Dieťa vždy pripútajte bezpečnostnými pásmi – aj keď používate sedačku mimo auta.
 - Uistite sa, že pásy sú správne zapnuté a dieťa správne usadené.
 - Neodporúčame kupovať použité detské autosedačky – nikdy si nemôžete byť istí ich históriou. Ak sa predsa rozhodnete pre kúpu, vyberte si takú, ktorej história používania je známa.
 - Nepoužívajte detskú autosedačku Cosmo dlhšie ako 10 rokov.
 - Vymeňte autosedačku, ak bola účastníkom nehody.
 - Nerobte žiadne úpravy autosedačky. Môžu viesť k čiastočnej alebo úplnej strate bezpečnosti výrobku.
 - Detská sedačka musí byť vždy upevnená v aute, aj keď v nej nie je dieťa.
 - Výrobca upozorňuje, že sedačka môže zanechať odtlačky na čalúnení – je to nevyhnutné kvôli pevnému uchyteniu. Výrobca nenesie zodpovednosť za takéto poškodenia.
-

- Uistite sa, že pásy sú správne zapnuté a dieťa je v správnej polohe.
 - Popruhy sa nesmú používať bez ochranných návlekov.
 - Medzi popruhom a telom dieťaťa smie byť najviac jeden prst (1 cm). V opačnom prípade pás dotiahnite.
 - Nastavte výšku popruhov tak, aby boli vo výške ramien. PAMÄTAJTE: Každé dieťa je iné – pravidelne kontrolujte polohu popruhov.
 - Na ochranu pred slnkom pripevnite a roztiahnite slnečnú clonu – je súčasťou sedačky.
 - Používajte Avionaut Cosmo pre deti s výškou 40–87 cm a hmotnosťou max. 13 kg.
 - Pri montáži sedačky Avionaut Cosmo použijete sedadlo otočené dopredu, ktoré je vybavené trojbodovým bezpečnostným pásom. Tento pás musí byť napnutý a vedený cez všetky body sedačky označené zelenou farbou.
 - Správnu inštaláciu nájdete v tomto návode a na nálepke Cosmo na boku sedačky.
 - Používajte iba sedadlo otočené dopredu s trojbodovým bezpečnostným pásom podľa normy ECE R16. Vykonaajte test správnej inštalácie detskej sedačky.
- Skontrolujte správnosť montáže – ak niektorý ukazovateľ svieti na červeno, opravte a opakujte, kým nebudú dva zelené.
 - Odporúča sa, aby boli všetky popruhy pevne utiahnuté, oporná noha bola na podlahe a popruhy správne nastavené bez prekrútenia.

Údržba a hygiena

1. Čalúnenie sedadla Cosmo môže byť prať v práčke pri teplote do 30°C s rýchlosťou odstreďovania do 600 ot./min.
2. Ostatné súčasti sedačky je možné čistiť vodou a mydlom pomocou mäkkej špongie.
3. Udržujte svoje sedadlo čisté. Nepoužívajte zvlhčovače ani agresívne čistiace prostriedky.
4. Nepoužívajte lubrikanty, agresívne chemikálie alebo zvlhčovače na pohyblivé časti a iné súčasti sedadla.

Životné prostredie

- Časti plastového obalu by sa mali uchovávať mimo dosahu detí, aby sa predišlo riziku udusenía.
- Batérie napájajúce informačný panel umiestnený v spodnej časti sedadla by sa mali správne zlikvidovať.
- Z dôvodu ochrany životného prostredia, keď sa sedadlo už nepoužíva, zlikvidujte ho v príslušnom

zariadení na nakladanie s odpadmi v súlade s miestnymi predpismi.

Otázky

- Ak máte nejaké otázky, zavolajte svojmu predajcovi alebo autorizovanému distribútorovi. Pripravte si prosím nasledujúce informácie:
- vek, výška a hmotnosť vášho dieťaťa,
- značku a model auta a polohu sedenia, kde inštalujete sedačku Cosmo 2.0 C vo vozidle.

Záruka

- Na Cosmo sa vzťahuje 24-mesačná záruka.
- Týmto uisťujeme, že výrobok bol vyrobený v súlade s aktuálnymi európskymi bezpečnostnými a kvalitatívnymi normami a že v čase nákupu je výrobok bez výrobných a materiálových chýb.
- Záruka platí v krajine nákupu a plní ju autorizovaný distribútor.
- Záruka sa vzťahuje na všetky výrobné chyby materiálu a spracovania za predpokladu, že výrobok používa prvý koncový používateľ v súlade s návodom na použitie, za normálnych podmienok a do 24 mesiacov od dátumu nákupu. Avionaut preberá zodpovednosť za opravu alebo výmenu chybného

produktu; o spôsobe odstránenia vady a vybavenia reklamácie však rozhoduje držiteľ záruky.

- Záruka sa nevzťahuje na poškodenia spôsobené každodenným používaním, ako je opotrebovanie látky, ako aj prirodzené vyblednutie farieb a zhoršenie kvality materiálu v dôsledku bežného starnutia výrobku.
- Záruka sa tiež nevzťahuje na škody spôsobené náhodným zničením, nedodržaním návodu na použitie, nevhodným používaním, poškodením v dôsledku nedbanlivosti, požiarom, kontaktom s kvapalinami alebo inými vonkajšími príčinami.
- V čase reklamácie musí mať sedačka Cosmo všetky štítky alebo identifikačné čísla a môže ju opravovať len oprávnená osoba.

Chcete podať reklamáciu?

- Ak spozorujete závalu a chcete uplatniť reklamáciu, kontaktujte predajcu, u ktorého ste Cosmo zakúpili. Pri nahlasovaní reklamácie je potrebné predložiť doklad o nákup, ktorý musí byť uskutočnený do 24 mesiacov pred uplatnením nároku na službu.
- Ak bude potrebné zoslať produkt na a servisnom mieste, vráťte výrobok distribútorovi alebo predajcu. Zároveň si dohodnite spôsob dopravy a jej náklady,

pretože v opačnom prípade môže ručiteľ odmietnuť uhradiť náklady na dopravu. Škody a/alebo chyby, na ktoré sa nevzťahuje naša záruka alebo práva spotrebiteľov, a/alebo škody a/alebo chyby produktu, na ktoré sa nevzťahuje naša záruka, môžu byť opravené za dohodnutý poplatok.

- Vymeňte sedadlo za nové, ak sa stalo účastníkom nehody. Budete potrebovať: policajnú správu o nehode, fotografiu nehody, na ktorej je sedačka, prípadne informácie od polície potvrdzujúce výskyt, doklad o kúpe, potvrdenie od poisťovne, že sedačka nebola zahrnutá v náhrade škody, záruka kartu a poslať nám miesto nehody.

Práva spotrebiteľov

- Spotrebiteľia majú práva v súlade s platnou legislatívou, ktorá sa môže v jednotlivých krajinách líšiť. Toto záruka neovplyvňuje práva spotrebiteľov podľa príslušnej národnej legislatívy.
- Túto záruku pripravila spoločnosť Ł.KARWALA registrovaná v Poľsku.

Adresa spoločnosti je: Ł.KARWALA
Szarlejka,
ul. Łukaszewicza 172
42-130 Wręczyca Wielka, Poľsko

[1] Produkty zakúpené s odstránenými alebo zmenenými štítkami alebo identifikačnými číslami sa považujú za nepovolené. Vzhľadom na nemožnosť overenia pravosti týchto produktov sa na ne nevzťahuje záruka.



Uporabniški priročnik za otroški avtosedež Avionaut® Cosmo™

Pomembno!

Priročnika ne preberite na hitro. Natančno ga preberite, shranite za prihodnost in ga imejte vedno pri roki. Če imate kakršne koli dvome, nas kontaktirajte. Potujte varno in vsako vožnjo jemljite resno, tudi če je cilj le nekaj ulic stran. Priporočamo, da navodila hranite skupaj z avtosedežem ves čas uporabe.



Opozorilo:

Ne spreminjajte avtosedeža Cosmo, saj to lahko vpliva na otrokovo varnost.



Opozorilo:

Avtosedeža Cosmo nikoli ne postavljajte na višje površine, kot so miza ali stol.



Opozorilo:

Nikoli ne nameščajte avtosedeža Cosmo obrnjeno nazaj na sprednji sedež z aktivnim zračnim mehom.



Pozor:

Avtosedež Cosmo mora biti nameščen izključno obrnjen nazaj.



Opozorilo:

Za več informacij si oglejte priročnik proizvajalca vozila.

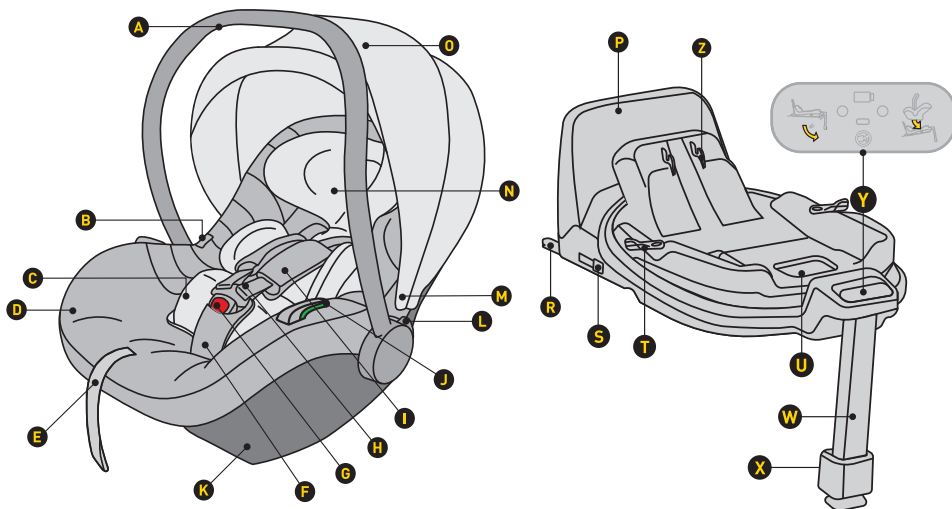

- A Ročaji
- B Gumb za sprostitvev sedeža iz vozička
- C Vložek
- D Oblazinjenje
- E Nastavljalik dolžine varnostnega pasu
- F Varnostni pas z zaščito
- G Zaklep varnostnega pasu
- H Ramenski pasovi
- I Ramenski pasovi z odstranljivimi blazinicami
- J Povezovalnik pasu v predelu bokov
- K Priključek za bazo
- L Gumb za nastavitev položaja ročaja
- M Priključek za strešico
- N Naslonjalo za glavo

- O Senčnik
- P Okvir proti obračanju
- R Priključek ISOFIX baze
- S Gumb za sprostitvev ISOFIX priključka
- T Gumb za vrtenje
- U Ročica za sprostitvev sedeža
- W Nastavljiva opora za noge
- X Gumb za nastavitev opore za noge
- Y Nadzorna plošča
- Z Mehanizem za pritrditev sedeža

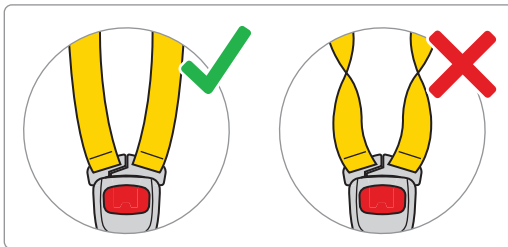
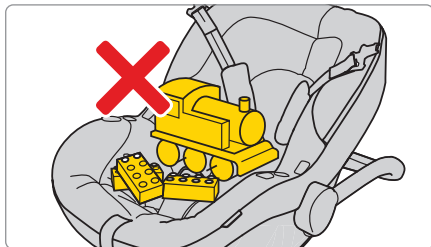
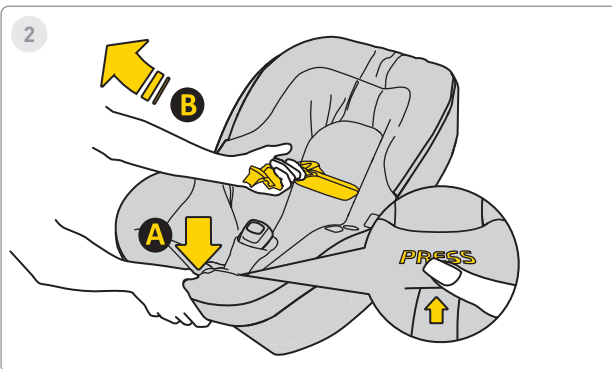
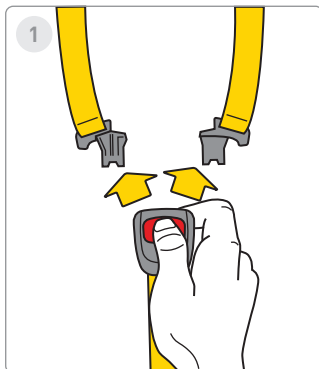

1. Pritisnite rdeča gumba, da sprostite zaponko otroškega sedeža.

2. Ohlapno nastavite varnostne pasove, da naredite prostor za otroka. Pritisnite gumb "A" in povlecite pasove "B", da jih podaljšate.



3

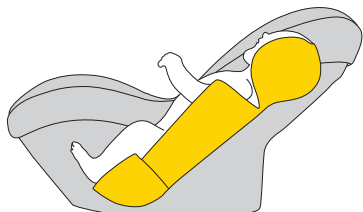

ca. 40-60cm

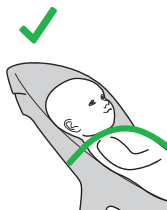
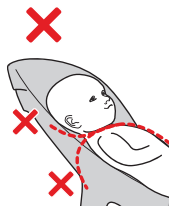

4

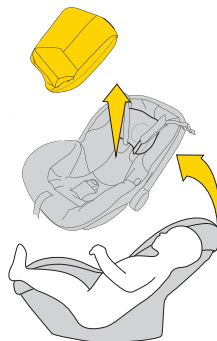

ca. >60cm

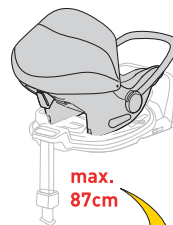
max.
87cmmax.
105cm

3. Če je vaš otrok visok med 40 in 60 cm, uporabite celoten notranji vložek.

4. Ko otrok preseže višino 60 cm, lahko uporabljate sedež brez vložka.

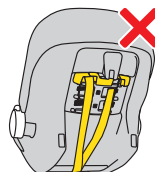
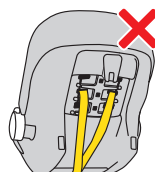
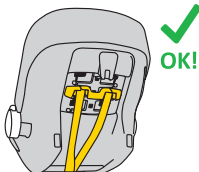
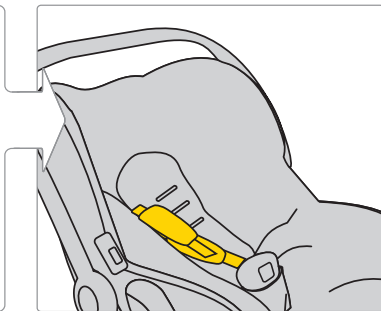
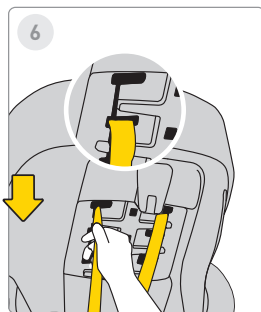
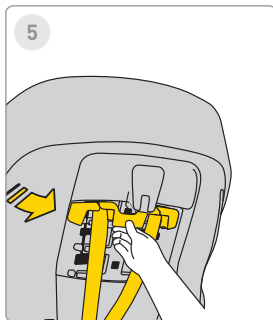

5. Za nastavev višine pasov izvlecite plastično palico in jo odpnete.

6. Nato premaknite pas v želeni položaj. Ne pozabite prilagoditi tudi višine v preleki.

7. Ko so pasovi pravilno nastavljeni, ponovno pritrдите plastično palico, dokler ne zaslišite "klik".

OPOZORILO!

Navedene višine otroka glede na vstavek so zgolj PRIPOROČILA. Vsak otrok je drugačen in raste s svojim tempom, zato je ABSOLUTNA prioriteta nastavev pasov glede na otrokova ramena.

NE POZABITE – PASOVI MORAJO IZHAJATI NA ALI TIK POD RAVNINO RAMEN.



8

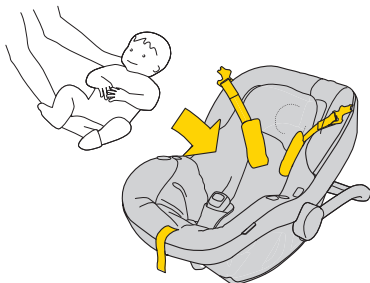

9

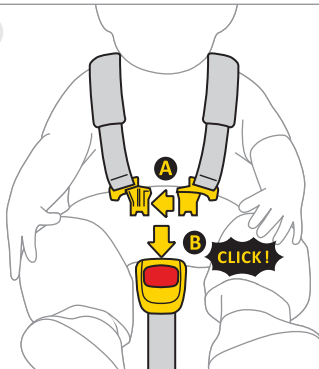

10

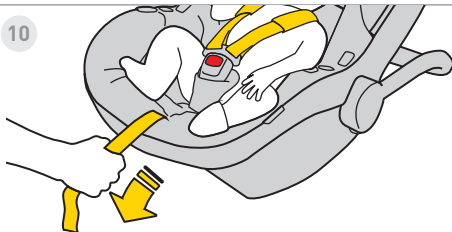

11



8. Premaknite pasove na stran sedeža. Otroka posadite v sedež. Poskrbite, da otrok pravilno sedi – hrbet mora biti popolnoma pritisnjen ob naslonjalo, brez da bi pas potekal pod hrbtom.

9. Združite sponki "A" in ju vstavite v režo sponke "B". Klik pomeni, da je sponka varno zapeta.

10. Povlecite sredinski pas naprej, dokler otrok ni varno pripet.

11. Razdalja med pasom in telesom otroka naj bo največ 1 cm. Opravite "test stiska" – če lahko pas primete in stisnete med prsti, ga je treba dodatno zategniti.



12

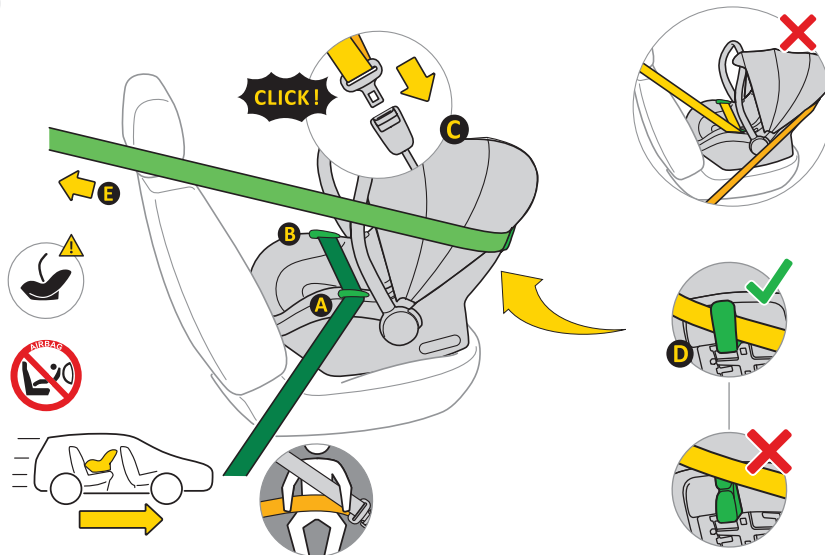

12.

- A. Namestite avtosedež na sedež v vozilu, obrnjen v smer vožnje.
- B. Ročaj avtosedeža naj bo v navpičnem položaju.
- C. Izvlecite 3-točkovni samodejni varnostni pas "E" in postavite medenični del v vodila "A" in "B".
- D. Zaklenite mehanizem "C" v pritrdilni točki vozila.
- E. Tesno zategnite medenični del pasu, da ne ostane prostora.
- F. Diagonalni del pasu speljite za avtosedež skozi vodilo "D".
- G. Preverite napetost pasu. Če obstaja ohlapnost, močnejše zategnite.



13

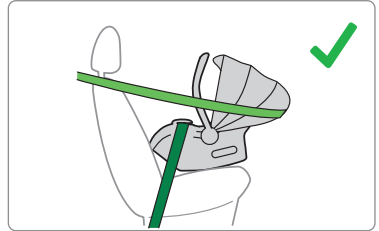
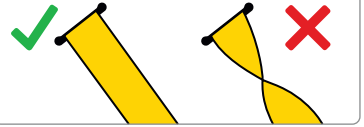
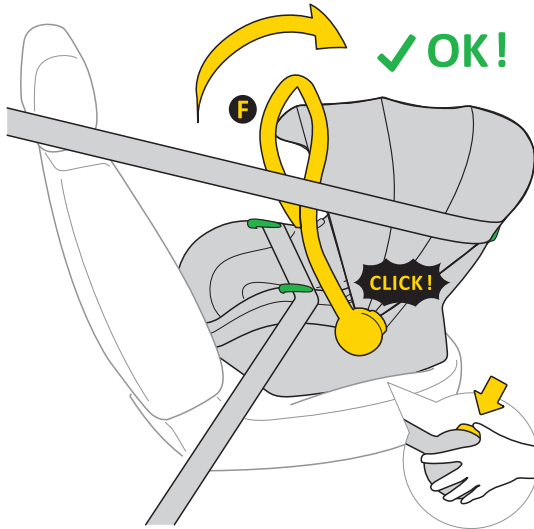

13. Ko je otroški sedež pravilno nameščen z varnostnimi pasovi, pritisnite gumba na obeh straneh sedeža. Ročaj "A" mora biti v navpičnem položaju.

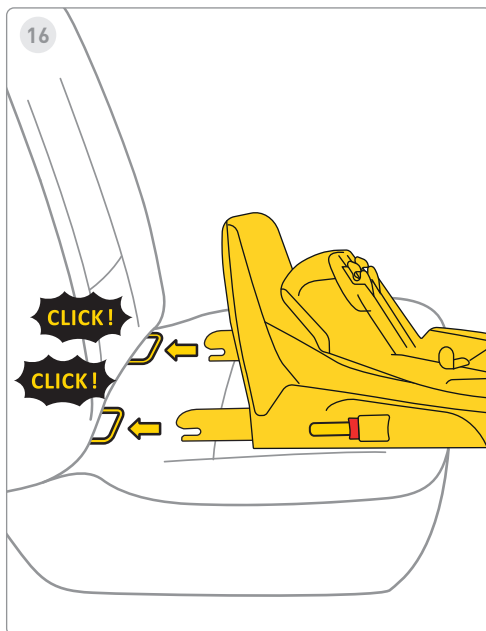
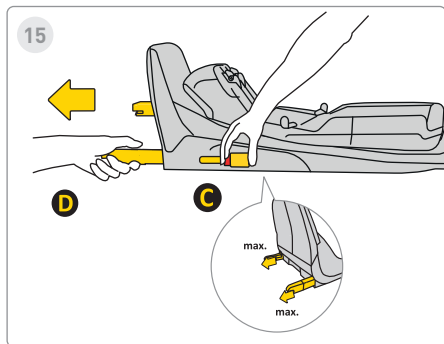
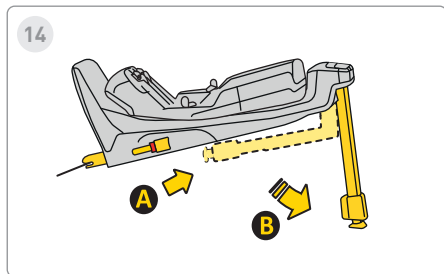

14. Podaljšajte stabilizacijsko nogo iz položaja "A" v položaj "B".

15. Pritisnite Isofix gumb za sprostitev "C" in ga izvlecite do največje dolžine "D".

16. Poravnajte bazo s priključki Isofix na avtomobilskem sedežu in potisnite Isofix roke, dokler ne zaslišite "klik".

Indikator Isofix spremeni barvo iz rdeče v zeleno – to pomeni pravilno pritrditev.



17

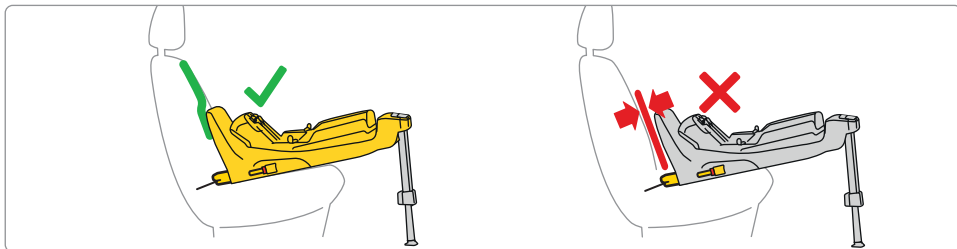
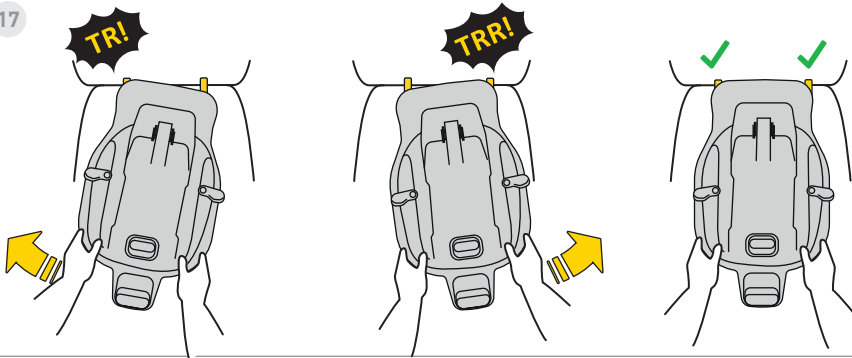

17. Potisnite osnovo proti naslonjalu sedeža vozila.

Ne pozabite: osnova mora biti čim bližje naslonjalu.



18

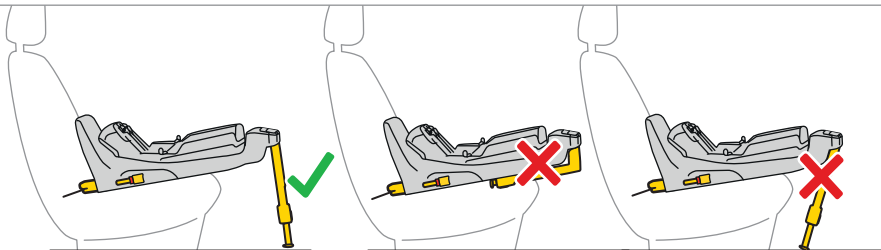
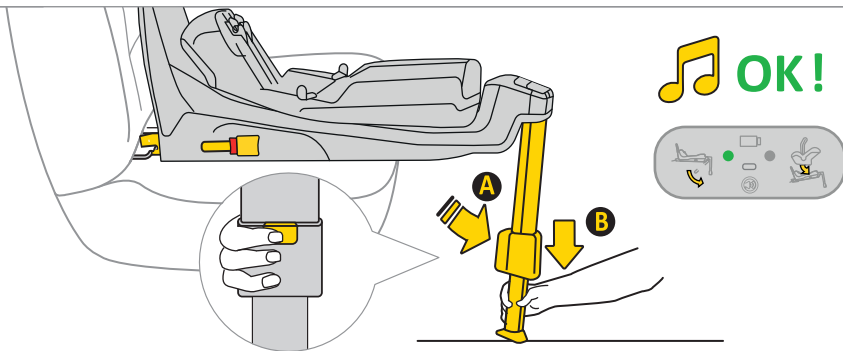

18. Pritisnite gumb za podaljšanje noge "A" in jo izvlecite, dokler noga trdno ne stoji na tleh vozila. Pri pravilni namestitvi se lučka spremeni iz rdeče v zeleno.



19

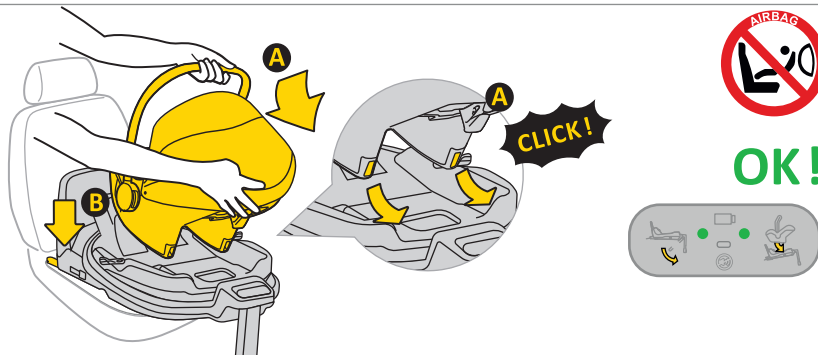

19. Namestite avtosedež v osnovo. Vstavite ga s strani "A" v kavljke osnove in ga potisnite do položaja "B". Ko je pravilno nameščen, se na desni strani prikaže zelena lučka.



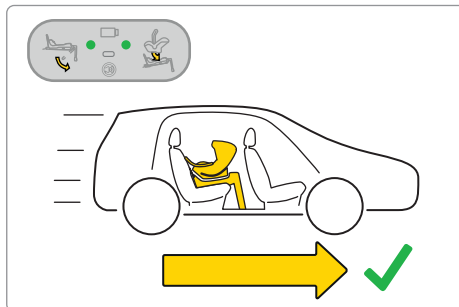
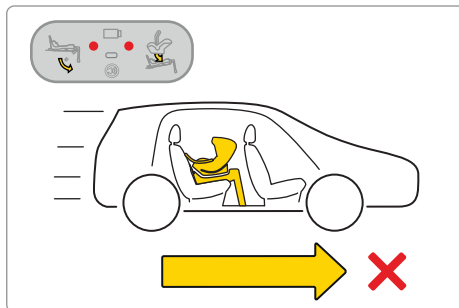
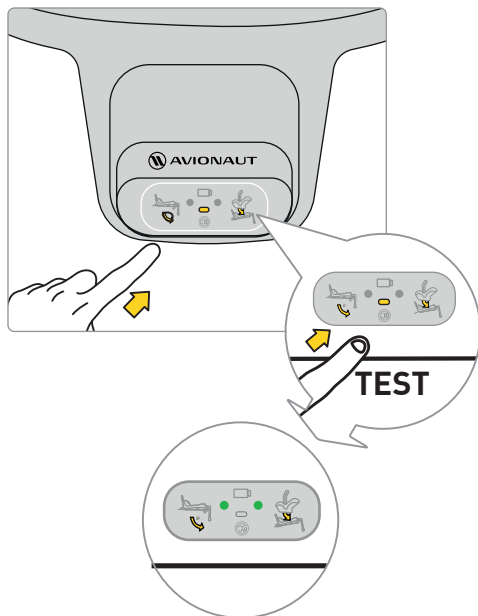







Pomembno: Sedež uporabljajte le obrnjen proti nasprotni smeri vožnje.



Preden se odpravite na potovanje z otrokom, preizkusite elektronski sistem osnove. Po pravilni namestitvi sedeža in noge se morata na zaslono prikazati dve zeleni piki.

Če se pojavijo rdeče pike, preverite, ali sta sedež in osnova pravilno nameščena.



	✓	✗	✓
	✗	✓	✓
Sound			
Lights	 	 	 



9

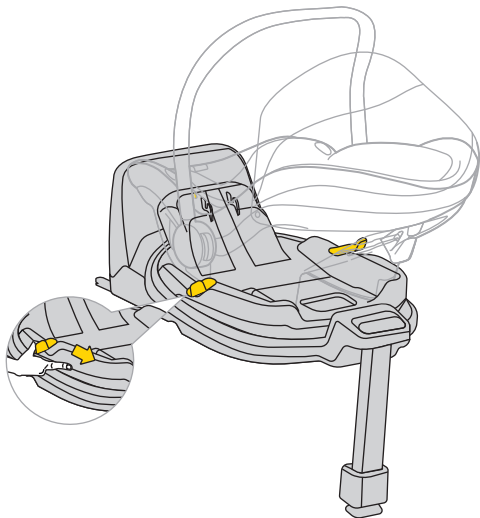

Za vrtenje avtosedeža povlecite ali pritisnite ročico "A" in z eno roko obrnite sedež v zeleno smer.

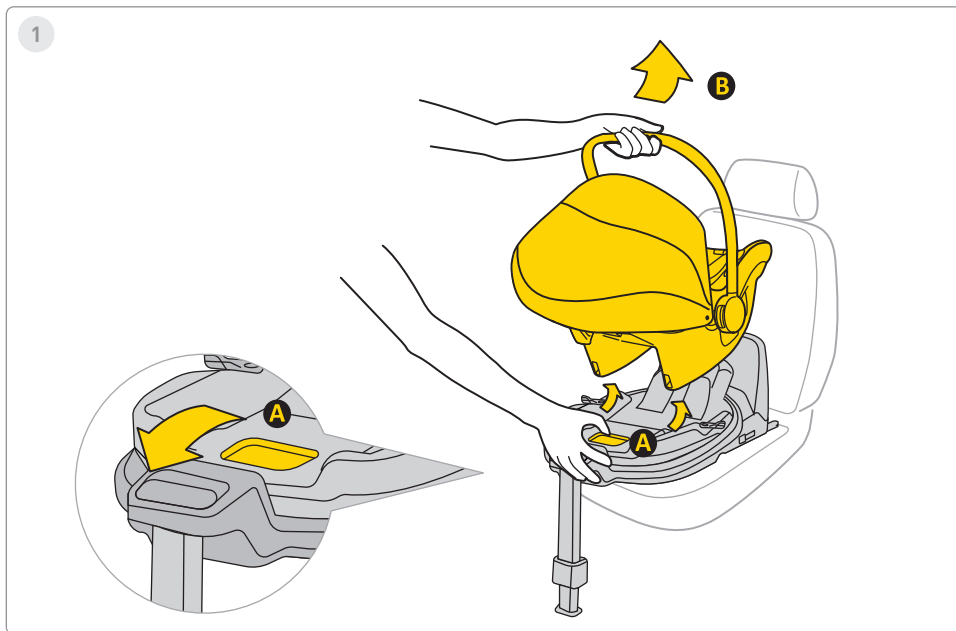

1. Za odstranitev avtosedeža iz baze potegnite sprostitveni ročaj "A" in nežno nagnite sedež naprej, medtem ko ga dvignete z ročajem "B".

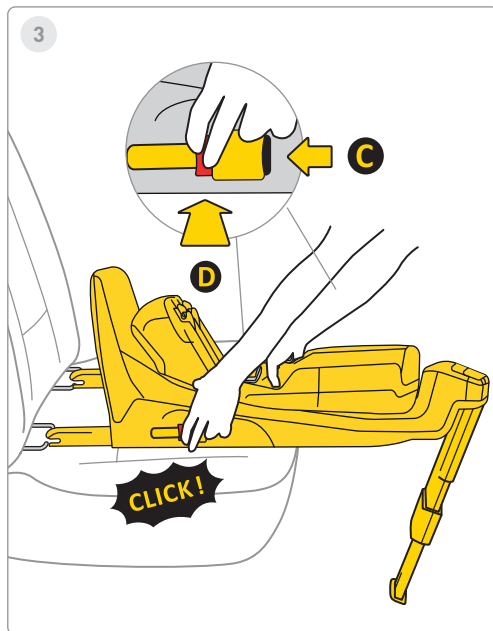
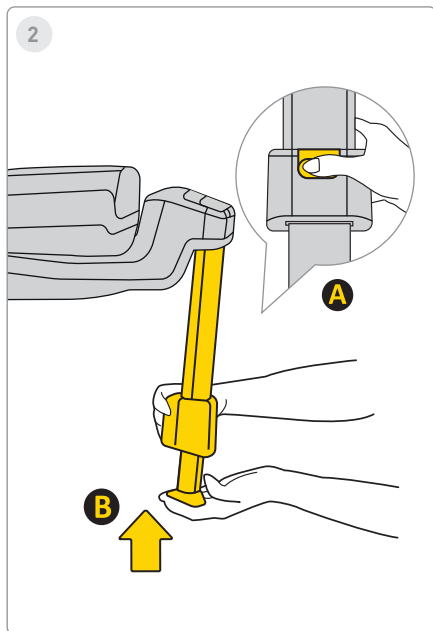

2. Za vstavljanje noge pritisnite gumb "A", vstavite nogo "B" v prvotni položaj in jo nato zložite, da prihranite prostor.

3. Za odstranitev baze iz Isofix priključkov v vozilu najprej pritisnite gumb za zaklepanje "C", nato gumb za sprostitvev "D" in zložite kavlje Isofix nazaj v prvotni položaj.

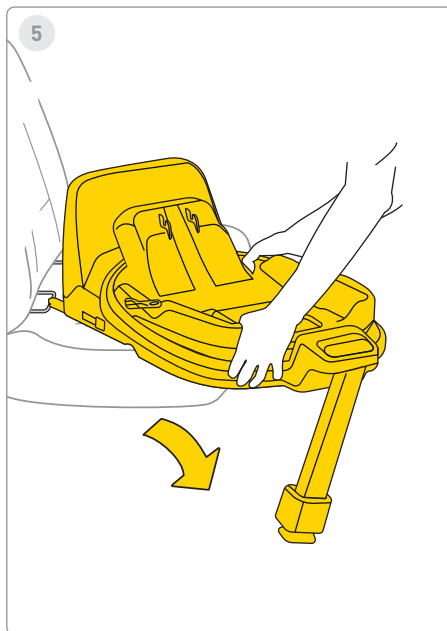
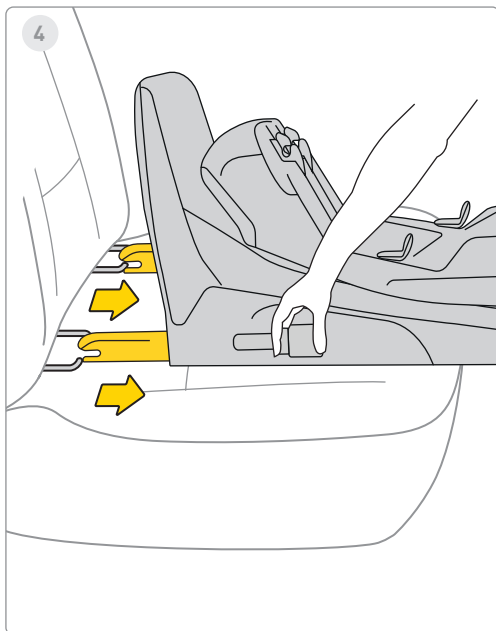

4. Vstavite Isofix v največji položaj za shranjevanje.

5. Odstranite bazo iz vozila.



1

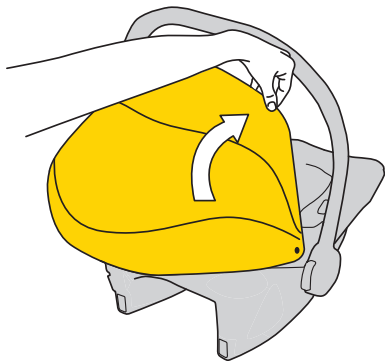

2

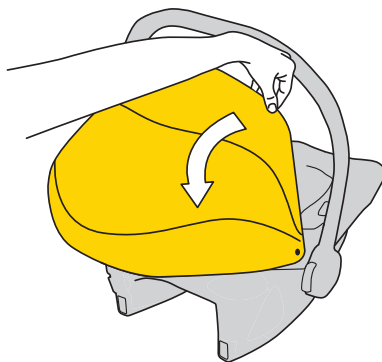

1. Za pokritje senčnika povlecite plastični okvir strešice in ga pomaknite naprej, da pokrije otroka.

2. Za odkritje senčnika potisnite plastični okvir za avtosedež.



3

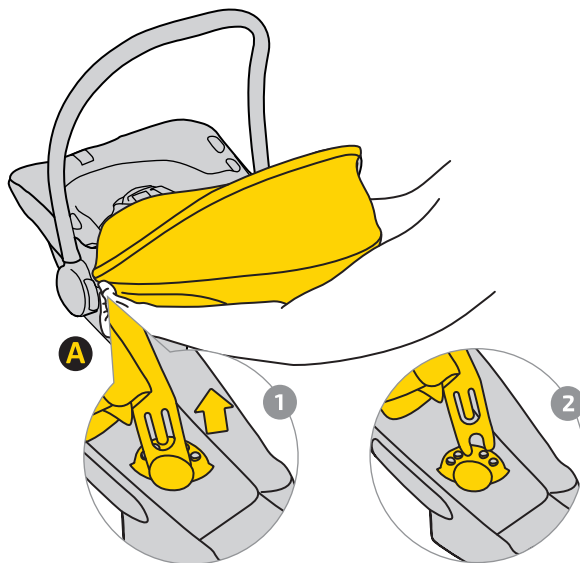

3. Za odstranitev strešice odprite sponko "A".
Povlecite plastični okvir 1 in ga izvlecite iz pritrdišč 2 na obeh straneh sedeža.

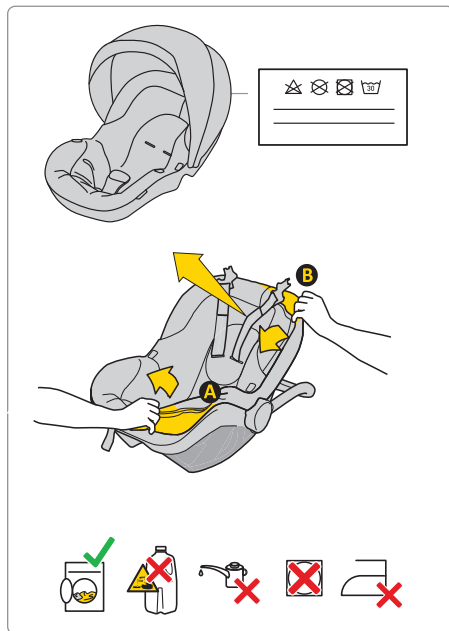

Za pranje prevleke sledite priloženim navodilom za pranje. Prevleko lahko enostavno odstranite iz avtosedeža. Sledite navodilom prikazanim na slikah.

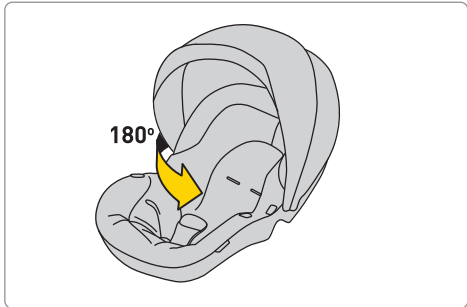
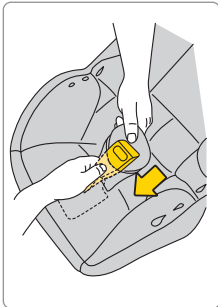
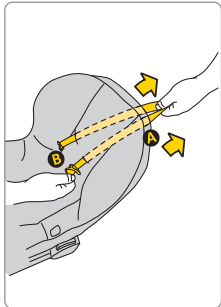
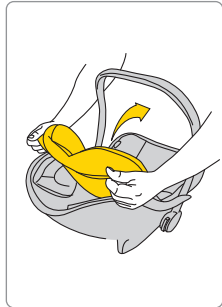
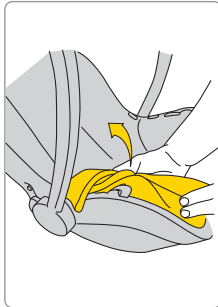
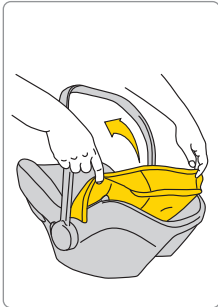
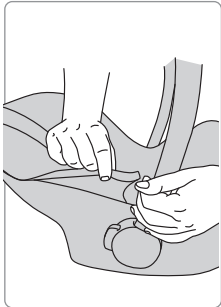

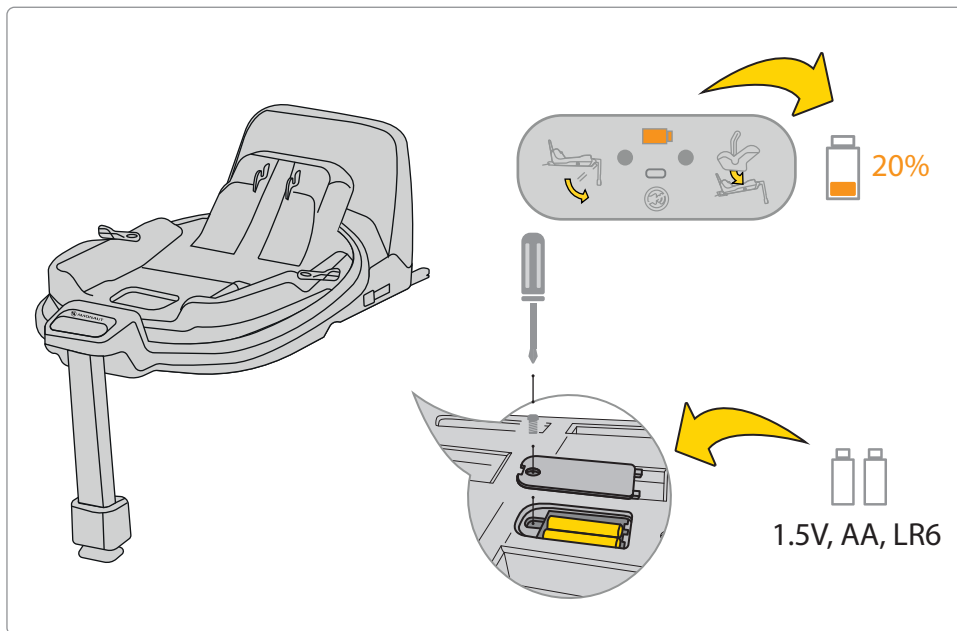

Če je indikator baterije na zaslonu oranžen, jo je treba zamenjati. Za to odstranite pokrov na dnu in vzemite baterije ven.

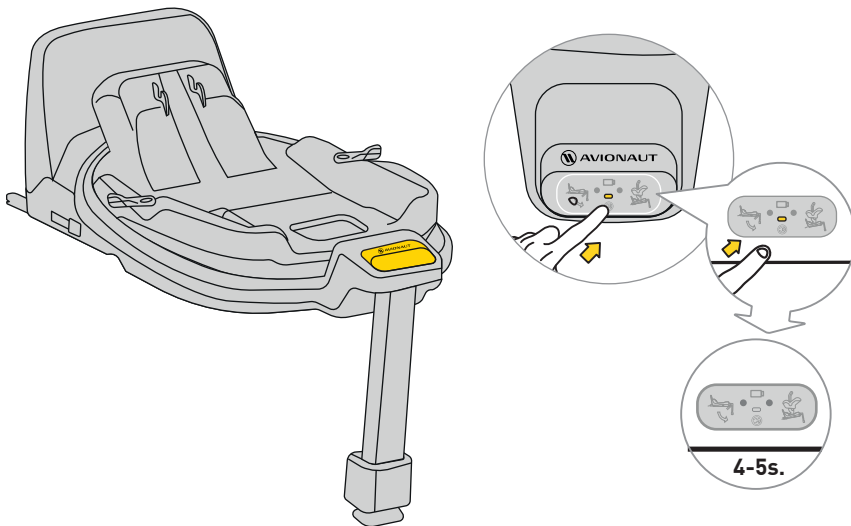

Za izklop zvoka pritisnite gumb na zaslonu za 4–5 sekund. Zaslona bo še naprej prikazoval pravilno/ nepravilno pritrnitev pasu in baze, vendar bo zvok izklopljen.

Varnost, uporaba in potovanje

- Pred nakupom mora biti vsak otroški sedež nameščen v avtomobilu, da se preveri, ali ga je mogoče pravilno namestiti in uporabljati. Ujemanje med modelom sedeža in tipom avtomobila je eden ključnih varnostnih kriterijev. Pomoč prodajalca ob prvi namestitvi zagotavlja pravilno uporabo.
 - Starši so vedno odgovorni za varnost otroka med vožnjo.
 - Otrok ne puščajte brez nadzora v sedežu – niti v avtomobilu niti zunaj njega.
 - Otroka med vožnjo nikoli ne držite v naročju.
 - Najvarnejši prostor za otroka med potovanjem je zadnji sedež avtomobila.
 - Pred vsako vožnjo preverite, ali varnostni pasovi niso poškodovani ali zvit.
 - Ko je sedež nameščen, mora biti naslon zadnjega sedeža zaklenjen.
 - Pred vsako vožnjo preverite, da sedež Cosmo ni zataknen v vrata ali da ni v stiku s prtljago ali naslonom sedeža.
 - Preverite, da je vsa prtljaga v avtomobilu varno pritrjena.
 - Ne uporabljajte sedeža Cosmo brez oblazinjenja – to je del varnostnega sistema.
 - Med daljšimi vožnjami si vzemite kratke odmore – otrok potrebuje gibanje.
 - Vedno pokrijte sedež, če je avto parkiran na soncu. Prevlaka ter kovinski in plastični deli se lahko močno segrejejo in povzročijo opekline.
 - Otroka vedno pripnite z varnostnimi pasovi, tudi če sedež uporabljate zunaj avtomobila.
 - Poskrbite, da so pasovi pravilno pritrjeni in otrok pravilno nameščen.
 - Ne priporočamo nakupa rabljenih otroških avtosedežev – zgodovine njihove uporabe ni mogoče zanesljivo poznati. Če se vseeno odločite za nakup, izberite sedež z znano zgodovino.
 - Ne uporabljajte avtosedeža Cosmo več kot 10 let.
 - Avtosedež zamenjajte, če je bil udeležen v prometni nesreči.
 - Ne spreminjajte avtosedeža. Spremembe lahko povzročijo delno ali popolno izgubo varnosti izdelka.
 - Otroški sedež mora biti vedno pritrjen v avtomobilu, tudi če v njem ni otroka.
 - Proizvajalec opozarja, da lahko sedež pusti odtise na oblazinjenju – to je neizogibno zaradi tesnega prilaganja. Proizvajalec ne odgovarja za morebitne poškodbe.
-

- Prepričajte se, da so pasovi pravilno pripeti in da je otrok pravilno nameščen.
- Pasovi se ne smejo uporabljati brez oblazinjenih prevlek.
- Med pasom in telesom otroka sme biti največ en prst (1 cm). Če je več – zategnite pas.
- Nastavite višino pasov tako, da so v višini otrokovih ramen. **NE POZABITE:** Vsak otrok je drugačen – redno preverjajte položaj pasov.
- Zaradi zaščite pred soncem namestite in razprite senčnik – je del sedeža.
- Uporabljajte Avionaut Cosmo za otroke visoke 40–87 cm in težke največ 13 kg.
- Med nameščanjem sedeža Avionaut Cosmo uporabite sedež, obrnjen naprej, opremljen s tritočkovnim varnostnim pasom. Pas naj bo napet in speljan skozi vse zelene točke sedeža.
- Navodila za pravilno namestitev najdete v tem priročniku in na nalepki Cosmo ob strani sedeža.
- Uporabljajte le sedež, obrnjen naprej, ki je opremljen s tritočkovnim varnostnim pasom v skladu s standardom ECE R16. Izvedite preizkus pravilne namestitve otroškega sedeža.

- Preverite pravilno namestitev – če katerikoli indikator sveti rdeče, ponovite postopek, dokler oba ne postaneta zelena.
- Priporočamo, da so vsi pritrdilni pasovi zategnjeni, podporna noga se dotika tal, in da so pasovi prilagojeni telesu otroka in niso zaviti.

Vzdrževanje in higiena

1. . Oblazinjenje sedeža Cosmo je lahko oprano v pralnem stroju pri temperaturi do 30°C s hitrostjo ožemanja do 600 vrt/min.
2. Druge sestavne dele sedeža lahko očistite z vodo in milom z uporabo mehke gobe.
3. Naj bo vaš sedež čist. Ne uporabljajte vlažilnih ali agresivnih čistilnih sredstev.
4. Ne uporabljajte maziv, močnih kemikalij ali vlažilnih sredstev za premične dele in druge komponente sedeža.

Okolje

- Plastične dele embalaže hranite izven dosega otrok, da preprečite nevarnost zadušitve.
 - Baterije, ki napajajo informacijsko ploščo, ki se nahaja na dnu sedeža, je treba ustrezno odstraniti..
-

- Zaradi varovanja okolja, potem ko sedež ni več v uporabi, ga zavržite na ustreznem obratu za ravnanje z odpadki v skladu z lokalnimi predpisi.

Vprašanja

- Če imate kakršna koli vprašanja, pokličite svojega prodajalca ali pooblaščenega distributerja. Prosimo, da pripravite naslednje podatke:
 - starost, višina in teža vašega otroka,
 - znamko in model avtomobila ter sedežni položaj, kamor nameščate sedež Cosmo v vozilo.

Garancija

- Za Cosmo velja 24-mesečna garancija.
- S tem zagotavljamo, da je bil izdelek izdelan v skladu z veljavnimi evropskimi standardi varnosti in kakovosti ter da je ob nakupu izdelek brez tovarniških napak in napak v materialu.
- Garancija velja v državi nakupa in jo izpolnjuje pooblaščen distributer.
- Garancija pokriva vse proizvodne napake v materialih in izdelavi, pod pogojem, da izdelek prvi končni uporabnik uporablja v skladu z navodili za uporabo, pod normalnimi pogoji in v 24 mesecih od datuma nakupa. Avionaut prevzame odgovornost za popravilo

ali zamenjavo okvarjenega izdelka; o načinu odprave napake in reševanju reklamacije pa odloča imetnik garancije.

- Garancija ne pokriva poškodb, ki nastanejo zaradi vsakodnevne uporabe, kot je obraba blaga, kot tudi naravno bledenje barv in poslabšanje kakovosti materiala, ki je posledica normalnega staranja izdelka.
- Garancija tudi ne velja za škodo, ki je nastala zaradi nenamerne uničenja, neupoštevanja navodil za uporabo, neustrezne uporabe, škode zaradi malomarnosti, požara, stika s tekočino ali drugih zunanjih vzrokov.
- V času uveljavljanja garancije mora imeti sedež Cosmo vse oznake ali identifikacijske številke in ga lahko servisira samo pooblaščen oseba.

Želite vložiti zahtevek?

- Če opazite napako in želite vložiti reklamacijo, se obrnite na prodajalca, pri katerem ste Cosmo kupili. Ob prijavi reklamacije morate predložiti dokazilo o nakup, ki mora biti opravljen v 24 mesecev pred zahtevkom za storitev.
- Če je treba izdelek poslati na a servisno točko, vrnite izdelek distributerju ali prodajalec. Hkrati se

dogovorite o načinu pošiljanja in njegovih stroških, saj lahko porok zavrne kritje stroškov pošiljanja. Poškodbe in/ali napake, ki niso zajete v naši garanciji ali pravicah potrošnikov, in/ali poškodbe in/ali napake izdelka, ki niso zajete v naši garanciji, se lahko popravijo za dogovorjeno plačilo.

- Zamenjajte svoj sedež z novim, če je bil udeležen v nesreči. Potrebovali boste: policijsko poročilo o nesreči, fotografijo nesreče, na kateri je sedež, ali podatke policije, ki potrjujejo dogodek, dokazilo o nakupu, potrdilo zavarovalnice, da sedež ni vključen v odškodnino, garancijo kartico in nam pošljete sedež za nesrečo.

Pravice potrošnikov

- Potrošniki imajo pravice v skladu z veljavno zakonodajo, ki se lahko razlikuje glede na državo. To garancija ne vpliva na pravice potrošnikov v skladu z ustrežno nacionalno zakonodajo.
- To garancijo je pripravilo podjetje Ł.KARWALA, registrirano na Poljskem.

Naslov podjetja: Ł.KARWALA
Szarlejka,
ul. Łukaszewicza 172
42-130 Wręczyca Wielka, Poljska

[1] Izdelki, kupljeni z odstranjenimi ali spremenjenimi nalepkami ali identifikacijskimi številkami, se štejejo za nedovoljene. Zaradi nezmožnosti preverjanja pristnosti teh izdelkov, garancija zanje ne velja.



Avionaut® Cosmo™ çocuk oto koltuđu kullanım kılavuzu

Önemli!

Bu kılavuzu aceleyle okumayın. Dikkatlice okuyun, ilerde kullanmak üzere saklayın ve her zaman elinizin altında bulundurun. Şüphenez varsa lütfen bizimle iletişime geçin. Güvenli seyahat edin ve her araba yolculuđunu ciddiye alın – varış yeri sadece birkaç blok ötede olsa bile. Talimatların koltuđun ömrü boyunca saklanması önerilir.



Uyarı:

Cosmo çocuk koltuđunu herhangi bir şekilde deđiştirmeyin, bu çocuđun güvenliđini tehlikeye atabilir.



Uyarı:

Cosmo koltuđunu asla masa veya sandalye gibi yükseltilmiş bir yüzeye koymayın.



Uyarı:

Cosmo koltuđunu aktif hava yastığı olan ön yolcu koltuđuna, ters yönde yerleştirmeyin.



Dikkat:

Cosmo koltuđu sadece araçta geriye dönük olarak monte edilmelidir.



Uyarı:

Daha fazla bilgi için araç üreticisinin kılavuzuna bakınız.

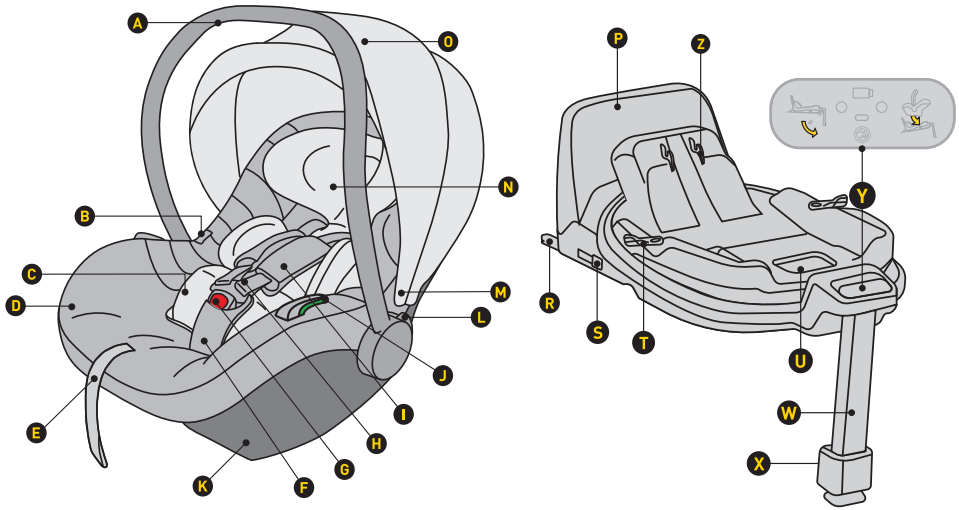

- A Kollar
- B Koltu bebek arabasından çıkarmak için düğme
- C İç destek
- D Döşeme
- E Emniyet kemeri uzunluğu ayarlayıcı
- F Koryuculu emniyet kemeri
- G Emniyet kemeri kilidi
- H Omuz kemerleri
- I Çıkarılabilir omuz koryuculu kemerler
- J Kalça kemeri bağlantısı
- K Taban bağlantısı
- L Kol konumu ayarlama düğmesi
- M Güneşlik bağlantısı
- N Baş desteği

- O Güneşlik
- P Dönmeye karşı çerçeve
- R ISOFIX taban bağlantısı
- S ISOFIX bağlantısını serbest bırakma düğmesi
- T Döndürme düğmesi
- U Koltuğu serbest bırakma kolu
- W Ayarlanabilir ayak dayanağı
- X Ayak dayanağı ayar düğmesi
- Y Kontrol paneli
- Z Koltuk sabitleme mekanizması

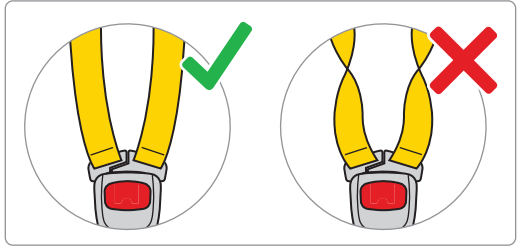
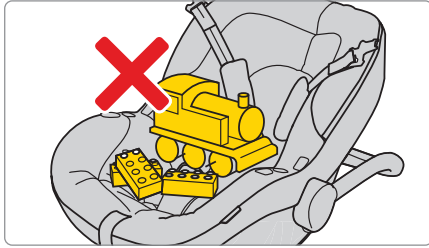
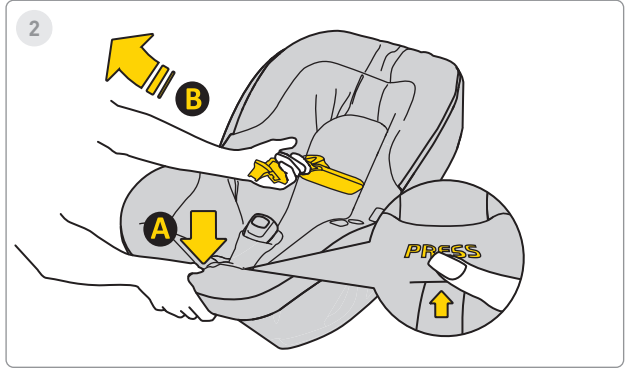
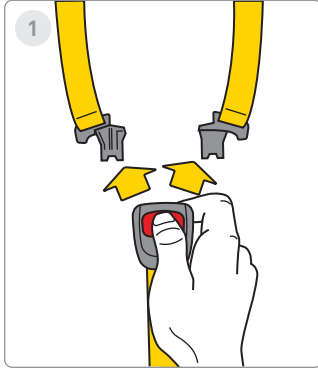

1. Oto koltuđu tokasını amak iin kırmızı dğmelere basın.

2. ocuđa yer amak iin emniyet kemerlerini gevşetin. "A" dğmesine basın ve kemerleri "B" çekerek uzatın.



3

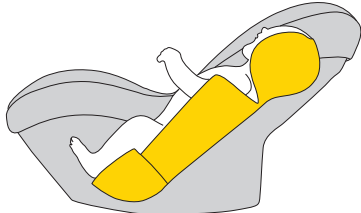

ca. 40-60cm

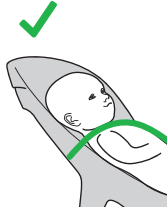

4

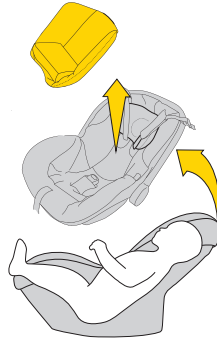

ca. >60cm

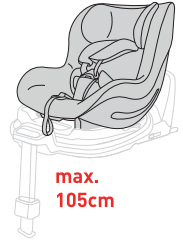
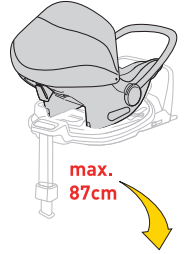

3. Çocuğunuzun boyu 40–60 cm aralığındaysa, tam iç yastığı kullanın.

4. Çocuğunuz 60 cm'den uzunsa, koltuğu iç yastık olmadan kullanabilirsiniz.

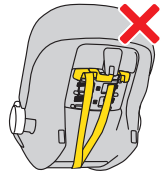
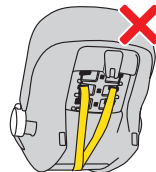
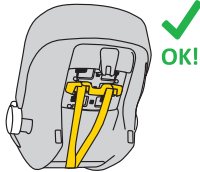
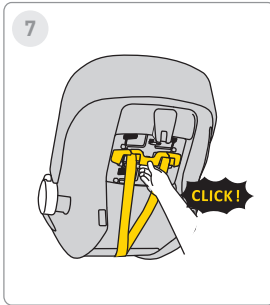
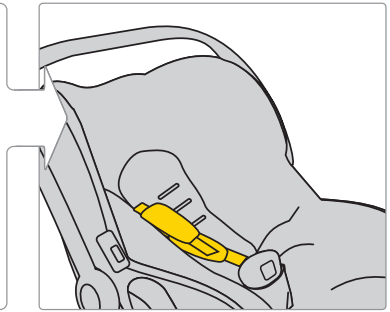
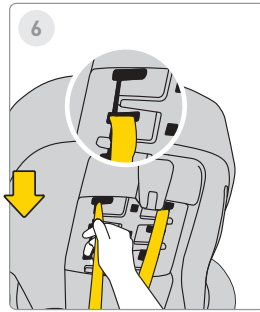
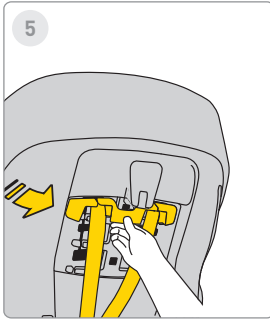

5. Emniyet kemerlerinin yüksekliğini ayarlamak için plastik kemer çubuğunu çekin ve çözün.

6. Ardından kemeri istediğiniz konuma taşıyın. Aynı işlemi kumaştaki kemer yüksekliği için de yapmayı unutmayın.

7. Kemerler doğru şekilde ayarlandıktan sonra plastik çubuğu tekrar takın, "klik" sesi duyulana kadar bastırın.

UYARI!

Ek parçasına göre belirtilen yükseklik ölçütleri sadece TAVSİYEDİR. Her çocuk farklıdır ve farklı bir hızda büyür, bu nedenle mutlak öncelik, kemerlerin çocuğun omuzlarına göre hizalanmasıdır.

UNUTMAYIN - KEMERLER OMUZ SEVİYESİNDE VEYA BİRAZ ALTINDA OLMALIDIR.



8

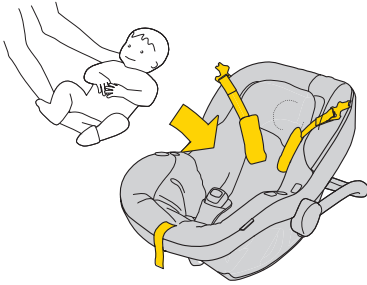

9

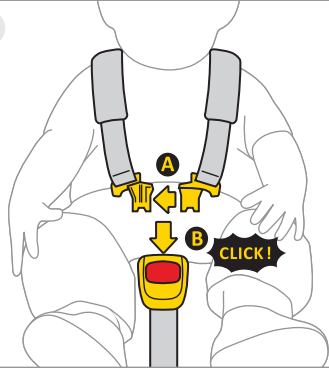

10

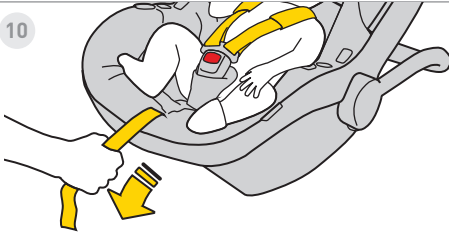

11



8. Kemerleri oto koltuğunun kenarlarına doğru kaydırın. Çocuğu koltuğa yerleştirin. Çocuğun sırtı tamamen koltuk arkalıđına yaslanmış olmalı ve kemerlerin hiçbir bölümü sırtının altında olmamalıdır.

9. "A" klipslerini birbirine bağlayın ve ardından bu klipsleri "B" yuvasına yerleştirin. "Tık" sesi doğru takıldıđını gösterir.

10. Orta kemeri öne doğru çekin, çocuk sıkıca sabitlenene kadar.

11. Kemer ile çocuğun vücudu arasındaki mesafe en fazla 1 cm olmalıdır. "Çimdik testi" yapın – kemeri tutup çimdiklebiliyorsanız, daha fazla sıkmanız gerekir.



13

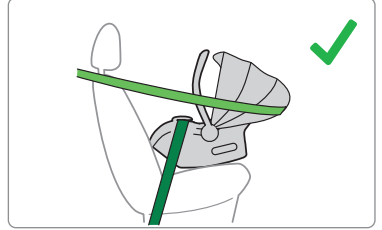
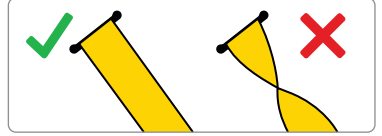
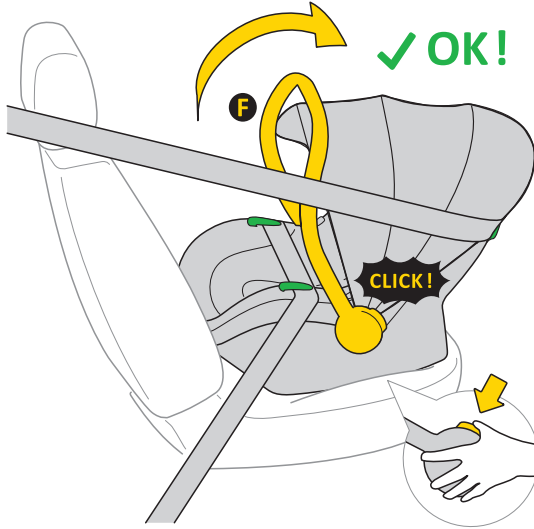

13. Oto koltuğu emniyet kemerleriyle düzgün şekilde takıldıktan sonra, koltuğun her iki yanındaki düğmelere basın. "A" kolu dik pozisyonda olmalıdır.

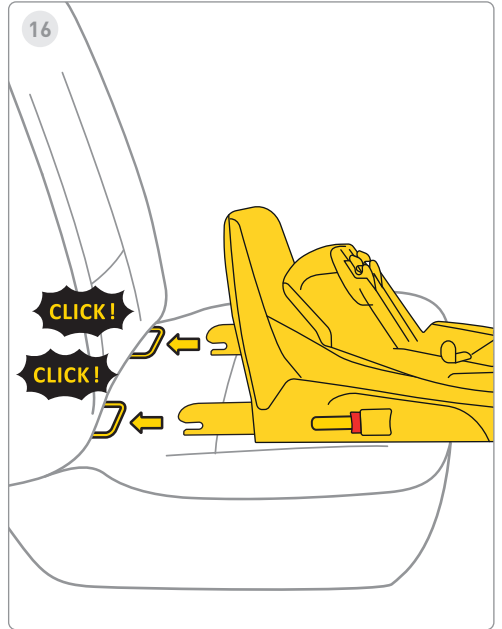
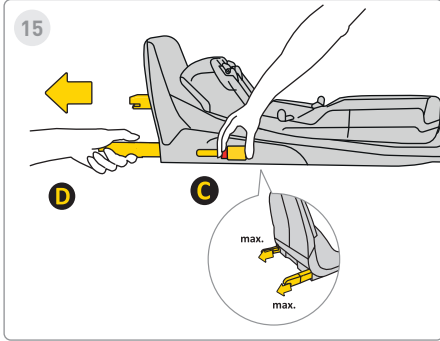
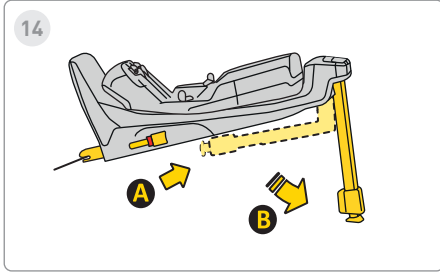

14. Denge ayağını "A" konumundan "B" konumuna kadar uzatın.

15. Isofix serbest bırakma düğmesi "C"ye basın ve maksimum konum olan "D"ye kadar çekin.

16. Tabanı aracın koltuğundaki Isofix bağlantı noktalarına hizalayın ve Isofix kollarını "klik" sesi duyana kadar itin.

Isofix göstergesi kırmızıdan yeşile döner – bu doğru bağlantıyı gösterir.



17

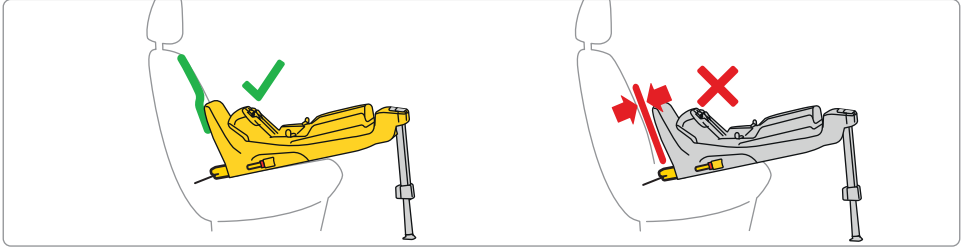
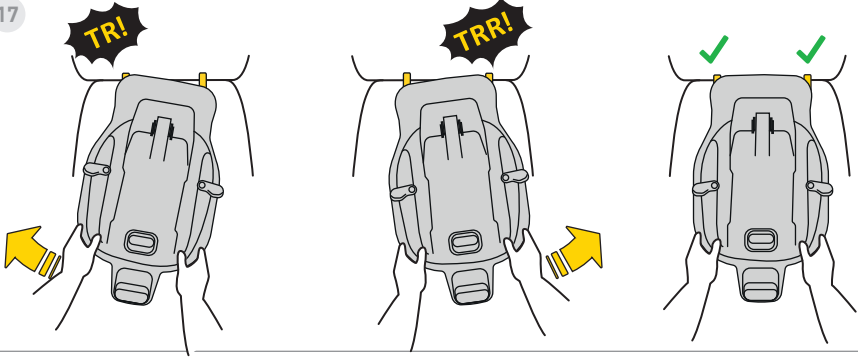

17. Tabanı, aracın koltuğunun sırtlığına doğru itin.

Unutmayın: Taban, sırtlığa mümkün olduğunca yakın olmalıdır.



18

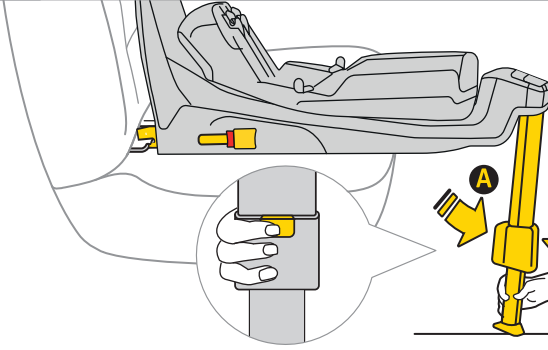

 **OK!**

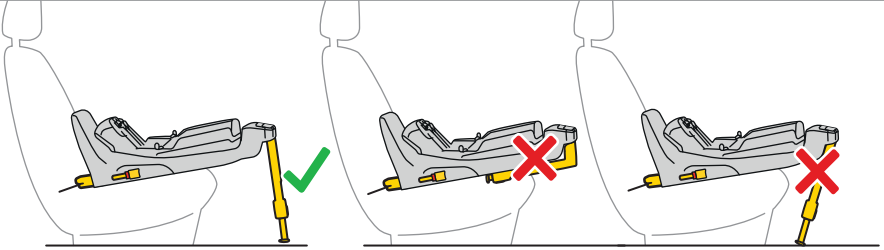

18. Ayak uzatma düğmesi "A"ya basın ve ayak yere sıkıca temas edene kadar uzatın. Doğru kurulumda, ayak üzerindeki ışık kırmızıdan yeşile döner.



19

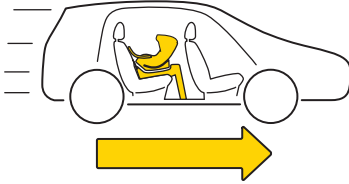
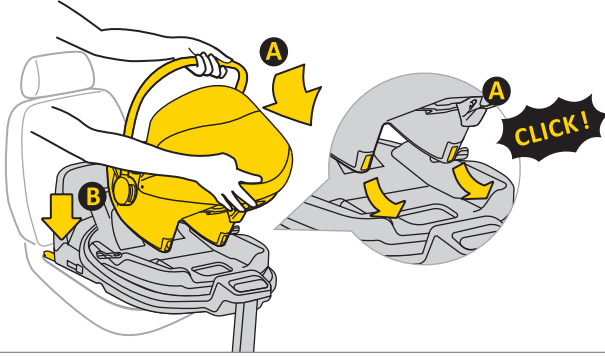

19. Oto koltuğunu tabana yerleştirin. Koltuğu "A" tarafından tabanın kancalarına yerleştirin, ardından "B" konumuna bastırın. Doğru yerleştirildiğinde sağ taraftaki göstergede yeşil ışık yanar.



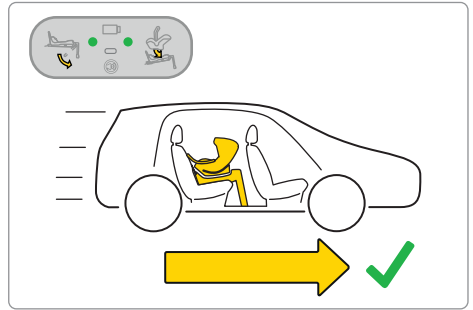
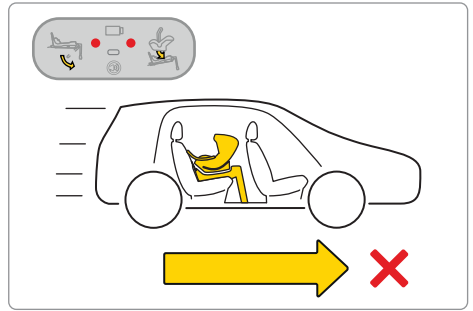
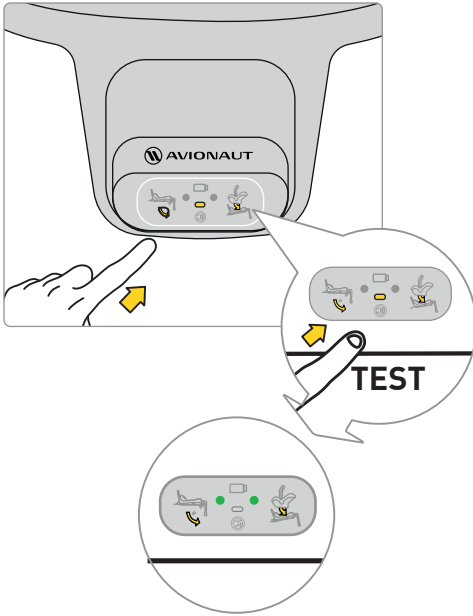







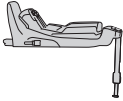



Not: Koltuğu yalnızca yolculuk yönünün tersine kullanın.



Çocuğunuzla yola çıkmadan önce tabanın elektronik sistemini test edin. Koltuk ve destek ayağı düzgün şekilde yerleştirildikten sonra ekranda iki yeşil nokta görünmelidir.

Kırmızı noktalar görünüyorsa, koltuğun ve tabanın doğru takıldığını kontrol edin.



			
			
Sound			
Lights			



9

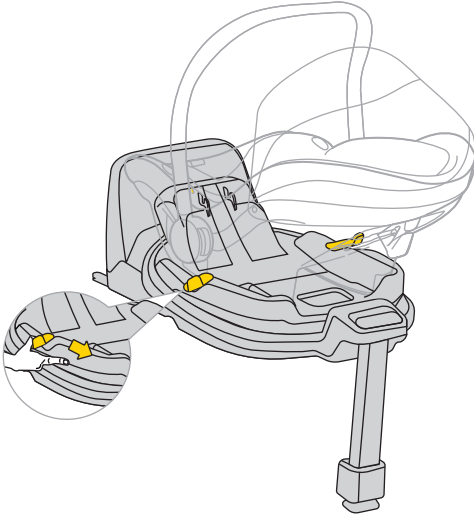

Oto koltuğunu döndürmek için "A" kolunu çekin veya itin ve koltuğu tek elinizle istenilen yöne çevirin.



1

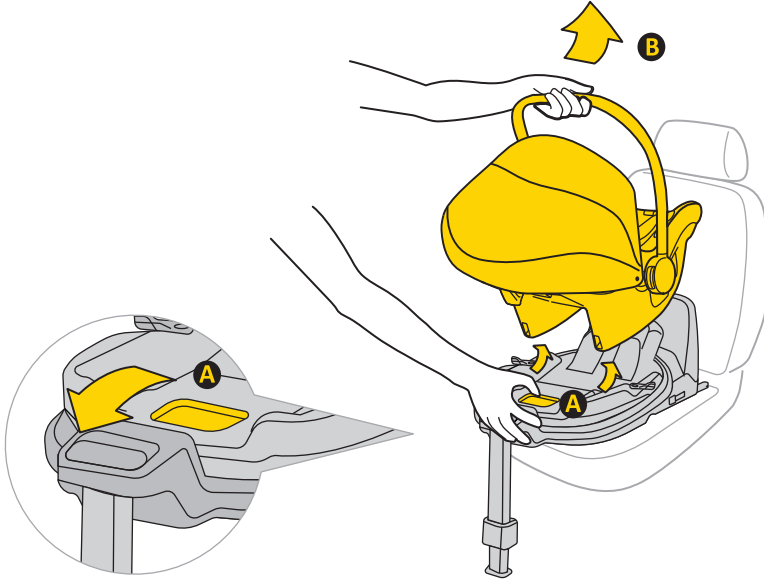

1. Oto koltuğunu tabandan çıkarmak için "A" serbest bırakma kolunu çekin ve koltuğu "B" kolundan yukarı kaldırırken öne doğru hafifçe eğin.

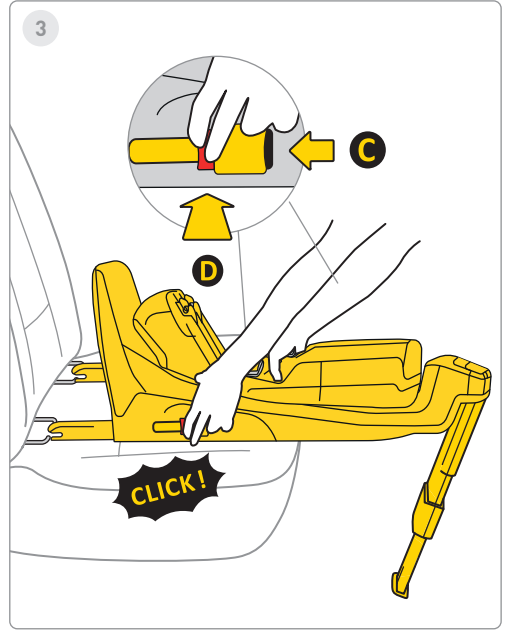
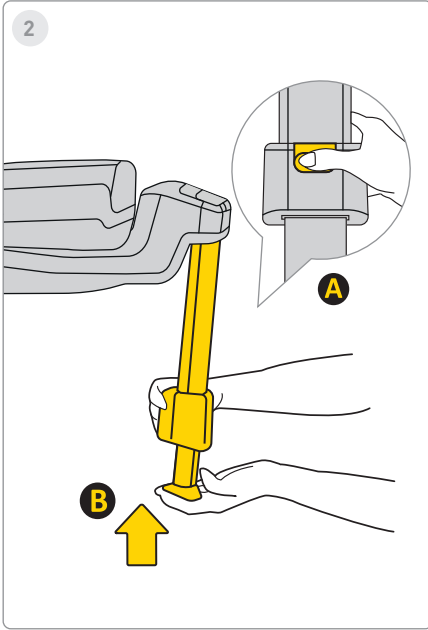

2. Ayağı takmak için "A" düğmesine basın, "B" ayağını orijinal konumuna yerleştirin ve ardından yerden tasarruf etmek için katlayın.

3. Tabanı aracın Isofix bağlantılarından çıkarmak için önce kilit düğmesine "C", ardından serbest bırakma düğmesine "D" basın ve Isofix kancalarını orijinal konumlarına geri katlayın.

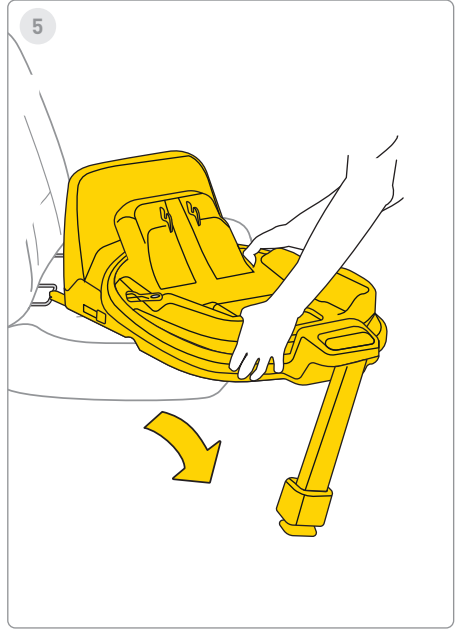
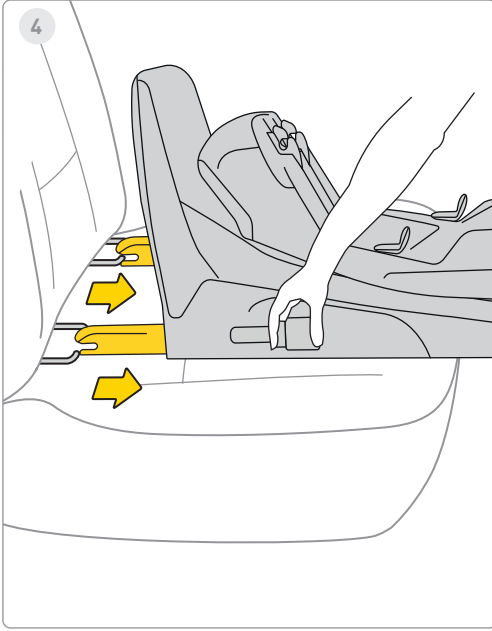

4. Isofix sistemini tam saklama konumuna itin.

5. Tabanı araçtan çıkarın.



1

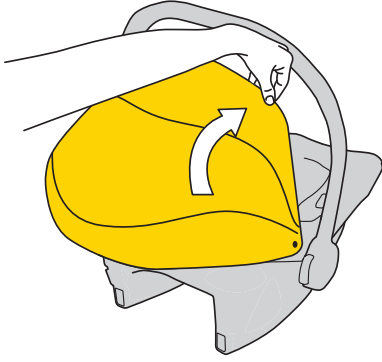

2

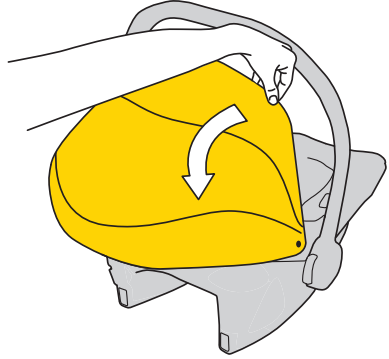

1. Güneşliğin örtülmesi için plastik çerçeveyi çekin ve çocuğu kapatacak şekilde kaydırın.

2. Güneşliği açmak için plastik çerçeveyi oto koltuğunun arkasına itin.



3

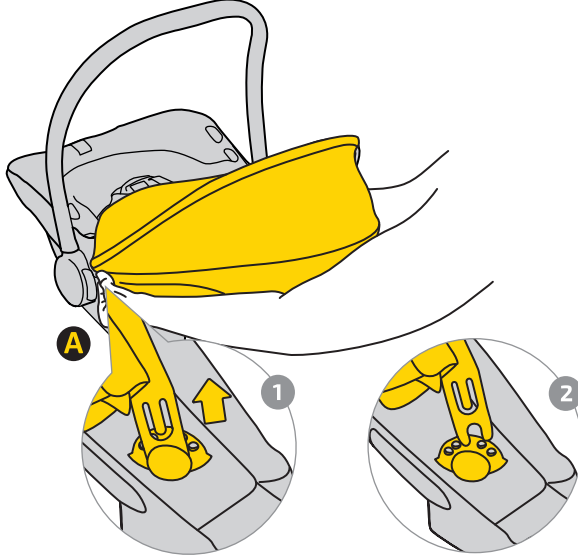

3. Tenteyi çıkarmak için "A" bağlantısını açın.

Tentenin plastik çerçevesi 1'i çekin ve koltuğun her iki yanındaki bağlantılardan 2 çıkarın.

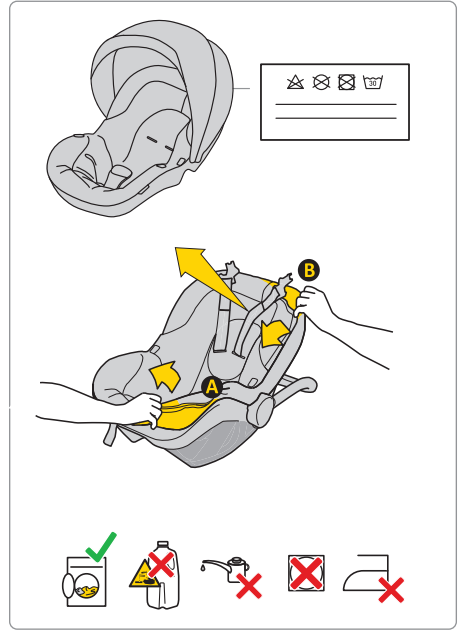

Döşemeyi yıkamak için verilen yıkama talimatlarına uyun. Döşemeyi oto koltuğundan kolayca çıkarabilirsiniz. Görsellerde gösterilen talimatları izleyin.

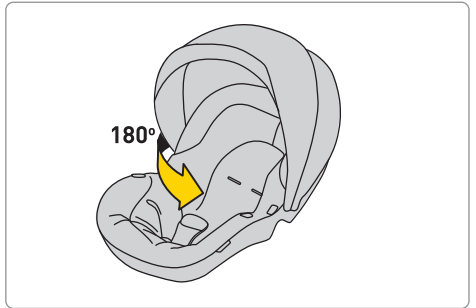
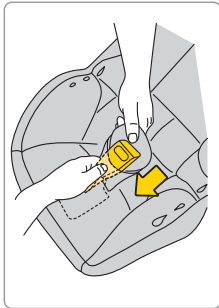
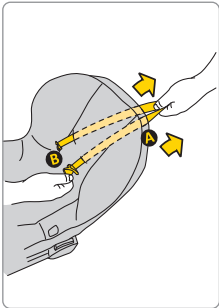
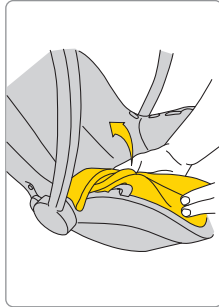
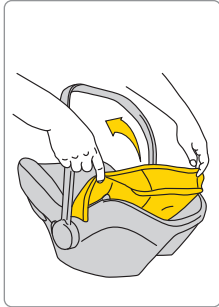
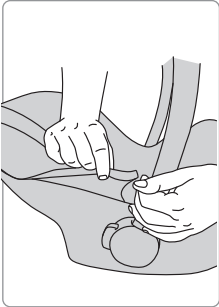

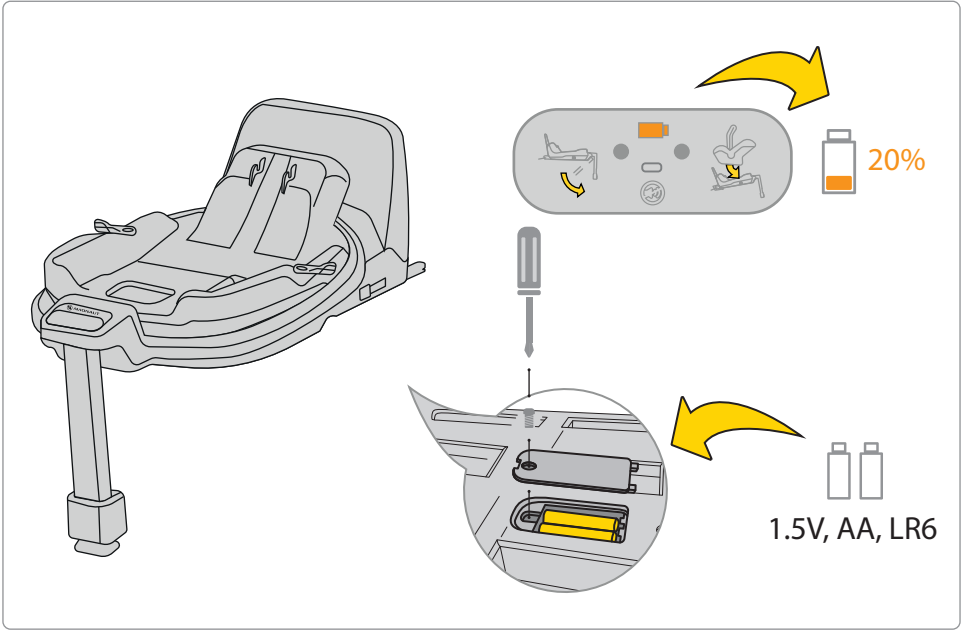

Ekrandaki pil göstergesi turuncuysa, deęiřtirilmesi gerekir. Bunu yapmak için tabandaki kapaęı çıkarın ve pilleri alın.

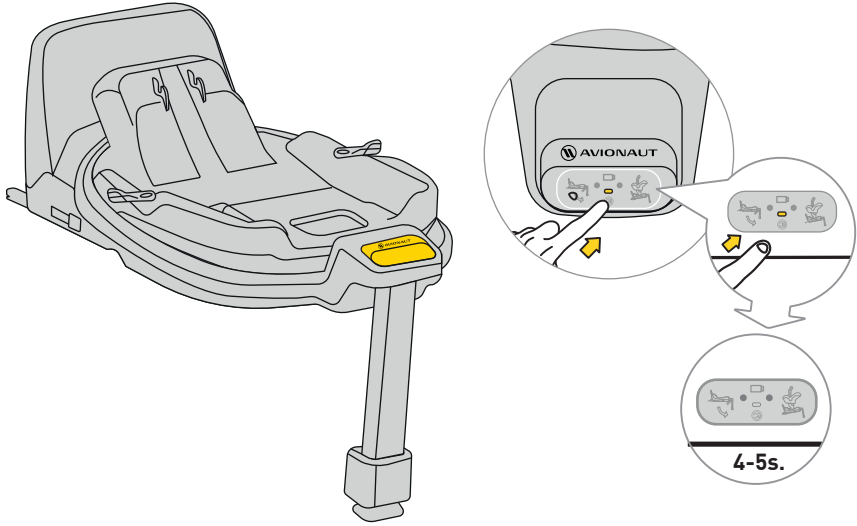

Sesi kapatmak için ekran düğmesine 4-5 saniye basılı tutun. Ekranda kemer ve tabanın doğru/yanlış bağlantısı gösterilmeye devam eder, ancak ses kapalı olacaktır.

Güvenlik, kullanım ve seyahat

- Satın almadan önce her çocuk koltuğu araca monte edilerek düzgün bir şekilde kurulu olup olmadığı kontrol edilmelidir. Koltuğun araçla uyumluluğu en önemli güvenlik kriterlerinden biridir. Satıcının ilk kurulumdaki yardımı, kurulumun doğru yapılmasını garanti eder.
- Ebeveynler her zaman çocuğun güvenliğinden sorumludur.
- Çocuğunuzu koltukta, araçta ya da araç dışında gözetimsiz bırakmayın.
- Araç hareket halindeyken çocuğunuzu kucağınızda tutmayın.
- Çocuğunuz için en güvenli yer arka koltuktur.
- Her yolculuktan önce emniyet kemerlerinin hasarlı veya bükülmüş olmadığından emin olun.
- Çocuk koltuğu monte edildiğinde arka koltuğun sırtlığı sabitlenmiş olmalıdır.
- Cosmo çocuk koltuğunun kapiya sıkışmadığından veya bagaj ya da koltuk hareketinden etkilenmediğinden emin olun.
- Araçtaki tüm eşyaların güvenli şekilde sabitlendiğinden emin olun.
- Cosmo çocuk koltuğunu kılıfı olmadan kullanmayın – kılıf güvenlik sisteminin bir parçasıdır.
- Uzun yolculuklarda kısa molalar verin – çocuğunuzun da harekete ihtiyacı vardır.
- Araç güneşte park halindeyse koltuğu mutlaka örtün. Kılıf, plastik ve metal parçalar aşırı ısınarak çocuğunuzu yakabilir.
- Araç dışında bile olsanız çocuğu her zaman kemerle bağlayın.
- Kemerlerin doğru bağlandığından ve çocuğun koltukta doğru konumlandığından emin olun.
- Kullanılmış çocuk oto koltuklarını satın almanızı önermiyoruz – geçmiş hakkında hiçbir zaman tam emin olamazsınız. Yine de kullanılmış bir koltuk alacaksanız, kullanım geçmişini bilinen bir modeli tercih edin.
- Cosmo çocuk koltuğunu 10 yıldan fazla kullanmayın.
- Kaza geçirmişse çocuk koltuğunu değiştirin.
- Oto koltuğunda herhangi bir değişiklik yapmayın. Bu, ürün güvenliğinin kısmen veya tamamen kaybolmasına neden olabilir.
- Çocuk güvenlik koltuğu araçta her zaman sabitlenmelidir, çocuk oturmuyorsa bile.
- Üretici, koltuğun araç döşemesinde iz bırakabileceğini belirtir – bu, sıkı montaj gerekliliğinden dolayı kaçınılmazdır. Üretici bu hasarlardan sorumlu değildir.

- Kemerlerin doğru takıldığından ve çocuğun doğru konumda oturduğundan emin olun.
- Emniyet kemerleri kılıfsız kullanılmamalıdır.
- Kemer ile çocuk arasında en fazla bir parmak (1 cm) boşluk olmalıdır. Daha fazlaysa kemeri sıkın.
- Kemer yüksekliğini çocuğun omuzlarıyla hizalı olacak şekilde ayarlayın. UNUTMAYIN: Her çocuğun vücut oranı farklıdır – kemer konumunu düzenli kontrol edin.
- Güneşten korumak için güneşliği takın ve açın – koltuğun bir parçasıdır.
- Avionaut Cosmo'yu çocuğunuz 40–87 cm boyunda ve 13 kg'dan hafifken kullanın.
- Avionaut Cosmo oto koltuğunu takarken, üç noktalı emniyet kemeri ile donatılmış öne bakan bir koltuk kullanın. Kemer gergin olmalı ve koltukta yeşil ile işaretlenmiş tüm noktalardan geçirilmelidir.
- Doğru kurulum talimatları bu kılavuzda ve koltuğun yanındaki Cosmo etiketinde bulunur.
- Yalnızca ECE R16 standardına uygun üç noktalı emniyet kemerine sahip, öne bakan bir koltuk kullanın. Çocuk koltuğunun doğru şekilde kurulduğunu test edin.

- Kurulum doğru mu kontrol edin – bir gösterge kırmızıysa düzeltin, her ikisi yeşil olana kadar tekrar deneyin.
- Tüm kayışların sıkı, destek ayağının zeminde ve emniyet kemerlerinin çocuğun vücuduna uygun olması önerilir. Kemerler bükülmemelidir.

Bakım ve Hijyen

1. Cosmokoltuğunun döşemesi 30°C'ye kadar sıcaklıkta ve 600 RPM'ye kadar sıkma hızında çamaşır makinesinde yıkanabilir.
2. Koltuğun diğer bileşenleri yumuşak bir sünger kullanılarak su ve sabunla temizlenebilir.
3. Koltuğunuzu temiz tutun. Nemlendiriciler veya agresif temizlik maddeleri kullanmayın.
4. Koltuğun hem hareketli parçalarında hem de diğer bileşenlerinde yağlayıcılar, sert kimyasallar veya nemlendiriciler kullanmayın.

Çevre

- Plastik ambalaj parçaları boğulma riskini önlemek için çocukların erişemeyeceği yerlerde tutulmalıdır.
- Koltuğun tabanında bulunan bilgi panelini çalıştıran piller uygun şekilde atılmalıdır.

- Çevre koruma için, koltuk artık kullanılmadığında, lütfen yerel düzenlemelere uygun şekilde uygun atık yönetim tesisinde atın.

Sorular

- Herhangi bir sorunuz varsa, perakendecinizi veya yetkili distribütörünüzü arayın. Lütfen aşağıdaki bilgileri hazırlayın:
- Çocuğunuzun yaşı, boyu ve kilosu,
- Aracın markası ve modeli ve Cosmo 2.0 C koltuğunu araçta taktiğinin oturma pozisyonu.

Garanti

- Cosmo 24 ay garanti kapsamındadır.
- Ürünün mevcut Avrupa güvenlik ve kalite standartlarına göre üretildiğini ve satın alma sırasında ürünün üretim ve malzeme kusurlarından arı olduğunu garanti ediyoruz.
- Garanti, satın alma ülkesinde geçerlidir ve yetkili bir distribütör tarafından yerine getirilir.
- Garanti, ürünün kullanım kılavuzuna uygun olarak, normal koşullar altında, ilk son kullanıcı tarafından ve satın alma tarihinden itibaren 24 ay içinde kullanılması koşuluyla, malzeme ve işçilikteki tüm üretim hatalarını kapsar. Avionaut, arızalı ürünün

onarımı veya değiştirilmesinden sorumludur; ancak, garanti sahibi arızayı giderme ve talebi ele alma yöntemine karar verir.

- Garanti, kumaş aşınması gibi günlük kullanımdan kaynaklanan hasarları ve ürünün normal eskimesinden kaynaklanan doğal renk solmalarını ve malzeme kalitesinin bozulmasını kapsamaz.
- Garanti ayrıca, kazara imha, kullanım kılavuzuna uyulmaması, uygunsuz kullanım, ihmalden kaynaklanan hasar, yangın, sıvılarla temas veya diğer dış nedenlerden kaynaklanan hasarlar için geçerli değildir.
- Bir garanti talebi sırasında, Cosmo koltuğunda tüm etiketler veya kimlik numaraları bulunmalı ve yalnızca yetkili bir kişi tarafından servis edilebilir.

Talepte bulunmak mı istiyorsunuz?

- Bir kusur fark ederseniz ve bir talepte bulunmak isterseniz, Cosmo'yi satın aldığınız satıcıyla iletişime geçin. Bir talebi bildirirken, servis talebinden önceki 24 ay içinde yapılmış olması gereken satın alma kanıtını sunmalısınız.
- Ürünü bir servis noktasına göndermeniz gerekirse, ürünü distribütöre veya satıcıya iade

edin. Aynı zamanda, nakliye yöntemi ve maliyetleri konusunda anlaşın, aksi takdirde garantörün nakliye maliyetlerini karşılamayı reddetmesi söz konusu olabilir. Garantimiz veya tüketici haklarımız kapsamında olmayan hasarlar ve/veya kusurlar ve/veya garantimiz kapsamında olmayan ürünün hasarları ve/veya kusurları, kararlaştırılan bir ücret karşılığında onarılabilir.

- Bir kazaya karışmışsa koltuğunuzu yenisiyle değiştirin. Şunlara ihtiyacınız olacak: kazanın polis raporu, koltuğu gösteren bir kaza fotoğrafı veya olayı doğrulayan polisten bilgi, satın alma kanıtı, sigorta şirketinden koltuğun tazminata dahil olmadığına dair onay, garanti kartı ve bize kaza koltuğunu göndermeniz.

Tüketici Hakları

- Tüketicilerin, ülkeye göre değişebilen geçerli mevzuata göre hakları vardır. Bu garanti, ilgili ulusal mevzuat kapsamındaki tüketici haklarını etkilemez.
- Bu garanti, Polonya'da kayıtlı Ł.KARWALA tarafından hazırlanmıştır.

Şirket adresi: Ł.KARWALA

Szarlejka,
ul. Łukaszewicza 172
42-130 Wręczyca Wielka, Poland

[1] Etiketleri veya kimlik numaraları çıkarılmış veya değiştirilmiş olarak satın alınan ürünler yetkisiz kabul edilir. Bu ürünlerin orijinalliğini doğrulayamama nedeniyle, garanti bunlar için geçerli değildir.v



Інструкція з експлуатації дитячого автокрісла Avionaut® Cosmo™

Важливо!

Не читайте цей посібник поспіхом. Уважно ознайомтесь із ним, збережіть на майбутнє та тримайте завжди під рукою. Якщо є сумніви – зверніться до нас. Подорожуйте безпечно та серйозно ставтеся до кожної поїздки, навіть якщо пункт призначення зовсім поруч. Ми рекомендуємо зберігати інструкцію разом із автокріслом протягом усього терміну служби.



Попередження:

Не модифікуйте автокрісло Cosmo жодним чином – це може вплинути на безпеку дитини.



Попередження:

Ніколи не ставте автокрісло Cosmo на підняту поверхню, наприклад, стіл чи стілець.



Попередження:

Не встановлюйте автокрісло Cosmo спиною до напрямку руху на переднє пасажирське сидіння з активною подушкою безпеки.



Увага:

Автокрісло Cosmo повинне встановлюватися лише спиною до напрямку руху.



Попередження:

Детальну інформацію дивіться в інструкції виробника автомобіля.

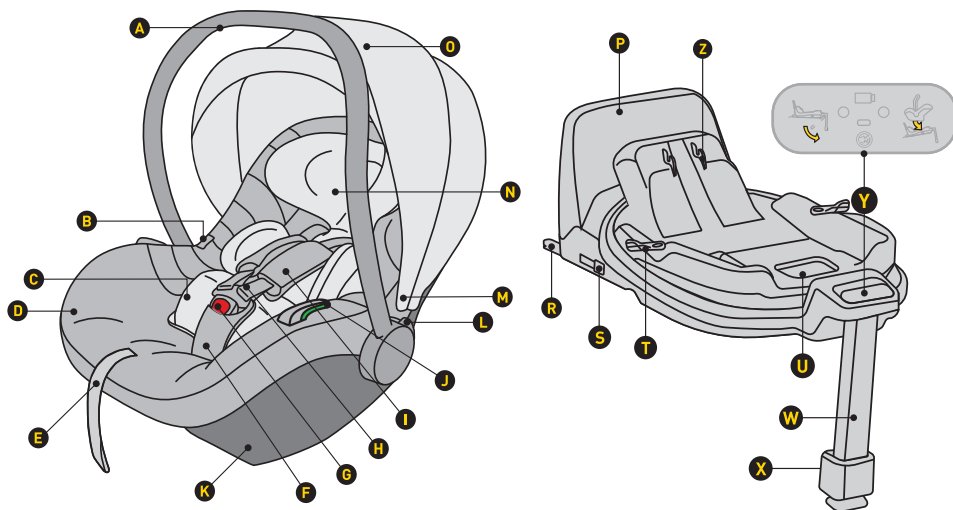

- A Ручки
- B Кнопка для від'єднання сидіння від візка
- C Вкладка
- D Оббивка
- E Регулятор довжини ремня безпеки
- F Ремінь безпеки з подушкою
- G Замок ремня безпеки
- H Плечові ремені
- I Плечові ремені зі знімними накладками
- J З'єднувач тазового ремня
- K Кріплення бази
- L Кнопка регулювання положення ручки
- M Кріплення навісу
- N Підголовник

- O Сонцезахисний козирок
- P Протикрутна рама
- R Кріплення ISOFIX-бази
- S Кнопка для від'єднання ISOFIX-з'єднувача
- T Кнопка повороту
- U Ручка для зняття сидіння
- W Регульована підставка для ніг
- X Кнопка регулювання підставки для ніг
- Y Панель керування
- Z Механізм кріплення сидіння

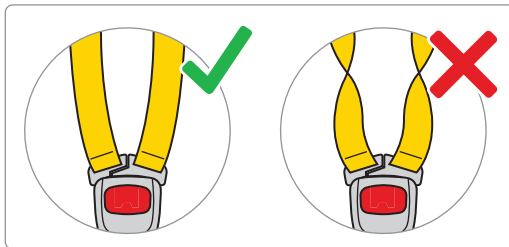
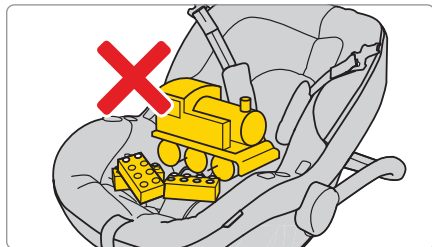
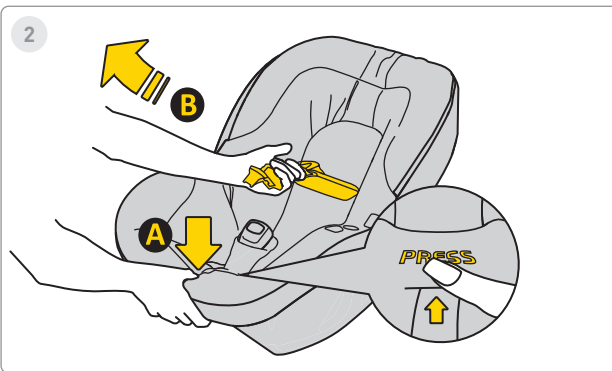
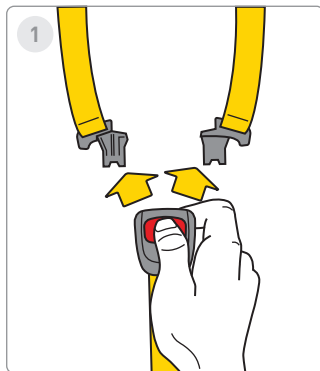

1. Натисніть червоні кнопки, щоб розблокувати пряжку автокрісла.

2. Ослабте реміні автокрісла, щоб створити місце для дитини. Натисніть кнопку «А» і потягніть реміні «В», щоб подовжити їх.



3

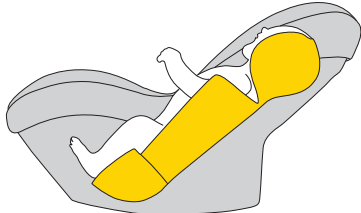

ca. 40-60cm

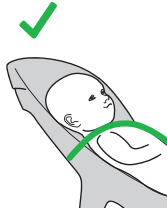

4

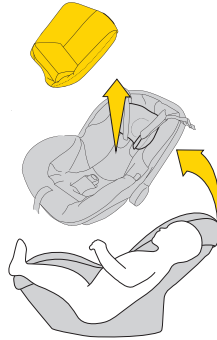

ca. >60cm

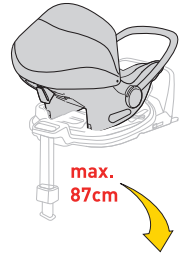

max.
87cm



max.
105cm

3. Якщо зріст дитини становить 40–60 см, використовуйте повну внутрішню вставку.

4. Коли дитина перевищує 60 см, автокрісло можна використовувати без вставки.

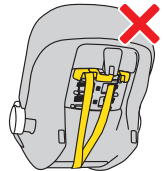
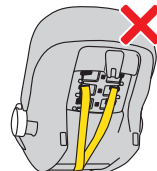
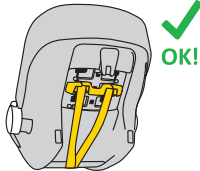
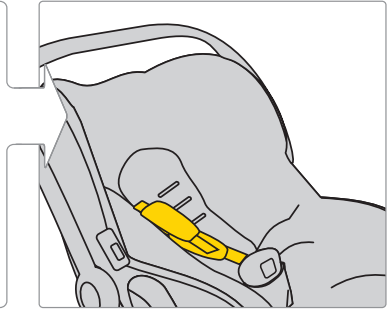
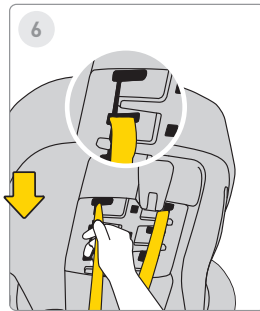
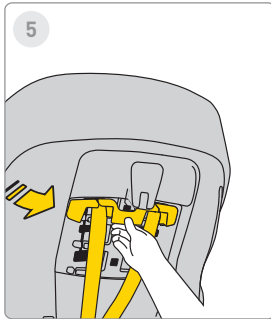

5. Щоб відрегулювати висоту ременів, витягніть пластикову планку і від'єднайте її.

6. Потім перемістіть ремень у бажане положення. Не забудьте зробити це також у чохлі.

7. Після правильного налаштування ременів вставте планку назад, доки не почуєте «клік».

УВАГА!

Вказані виміри щодо висоти дитини відносно вставки є лише РЕКОМЕНДАЦІЯМИ. Кожна дитина росте індивідуально, тому абсолютним пріоритетом є рівень ременів відносно плечей дитини.

ПАМ'ЯТАЙТЕ – РЕМЕНІ МАЮТЬ ВИХОДИТИ НА РІВНІ ПЛЕЧЕЙ АБО ТРОХИ НИЖЧЕ.



8

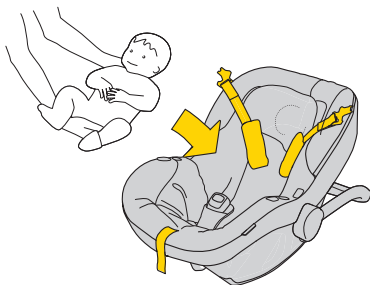

9

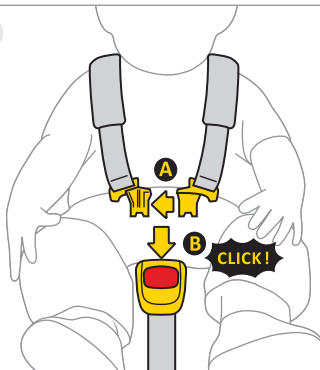

10

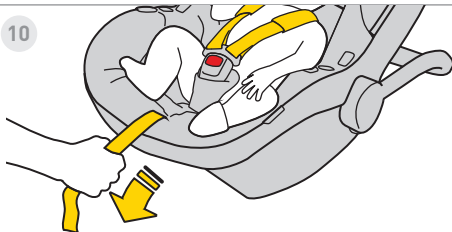

11



8. Перемістіть ремені до боків автокрісла. Посадіть дитину в крісло. Переконайтесь, що вона сидить правильно – зі спиною повністю притиснутою до спинки та без жодного ременя під спиною.

9. З'єднайте кліпси «А» між собою, а потім вставте їх у паз кліпси «В». Клацання означає правильну фіксацію.

10. Потягніть за центральний ремень уперед, поки дитина не буде надійно закріплена.

11. Відстань між ременем і тілом дитини не повинна перевищувати 1 см. Виконайте «тест ущипу» – якщо можна взяти ремень у пальці, його потрібно затягнути сильніше.



12

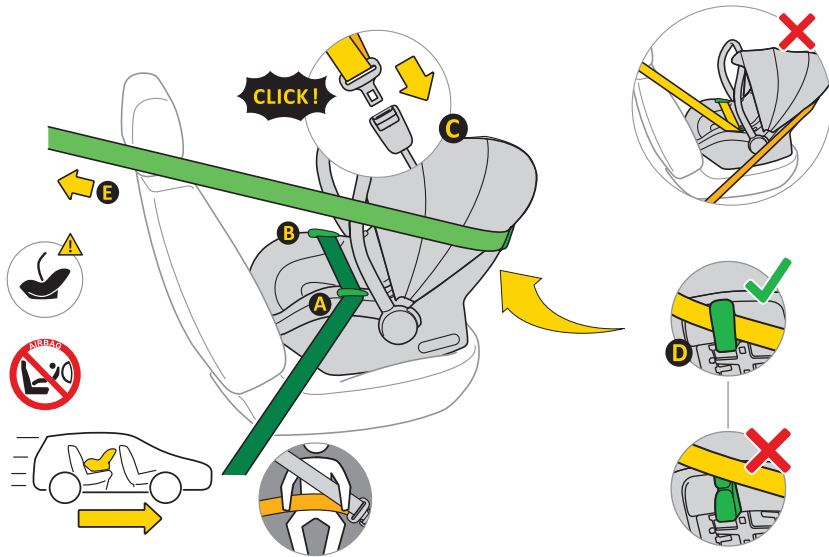

12.

- A. Розмістіть автокрісло на сидінні автомобіля, обличчям у напрямку руху.
- B. Тримайте ручку автокрісла у вертикальному положенні.
- C. Витягніть 3-точковий автоматичний ремінь безпеки "E" і розмістіть тазову частину в напрямках "A" та "B".
- D. Заблокуйте механізм "C" у кріпленні автомобіля.
- E. Щільно затягніть тазову частину ременя, щоб не було проміжків.
- F. Проведіть діагональну частину ременя позаду крісла через напрямну "D".
- G. Перевірте натяг ременя. Якщо є слабина – підтягніть.



13

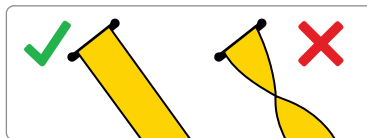
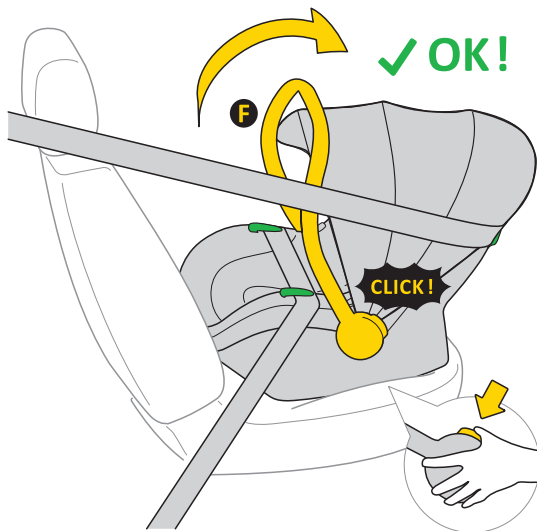

13. Після того, як автокрісло правильно встановлено за допомогою ременів безпеки, натисніть кнопки з обох боків крісла. Ручка "А" повинна бути у вертикальному положенні.

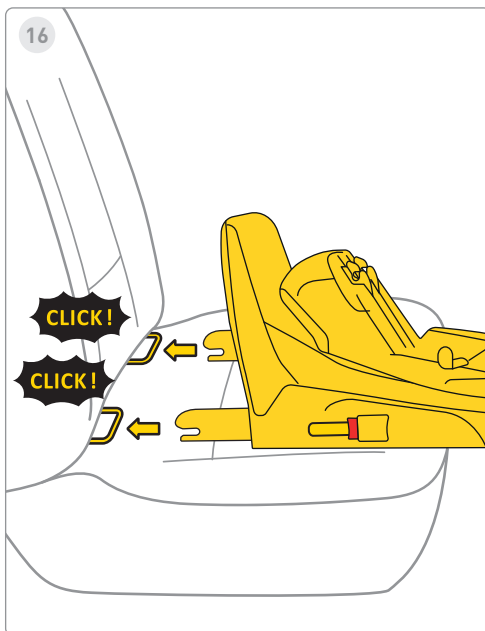
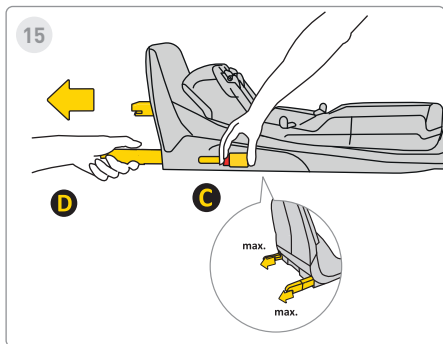
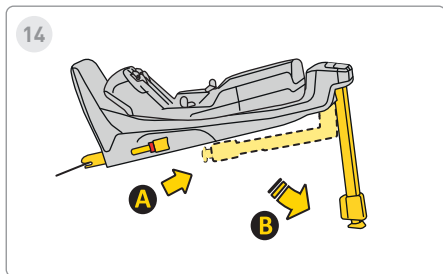

14. Висуньте стабілізуючу ніжку з положення «А» у положення «В».

15. Натисніть кнопку розблокування Isofix «С» і витягніть її до максимального положення «D».

16. Вирівняйте базу з кріпленнями Isofix на сидінні автомобіля і натисніть важелі Isofix, поки не почуєте «кляцання».

Індикатор Isofix змінить колір з червоного на зелений, що вказує на правильне кріплення.



17

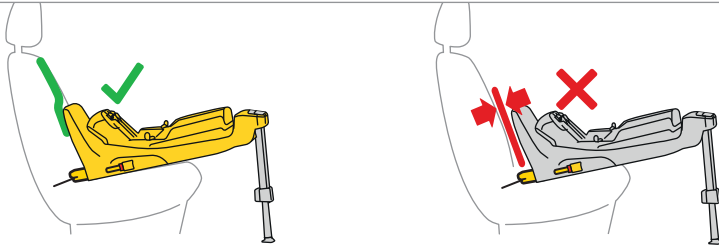
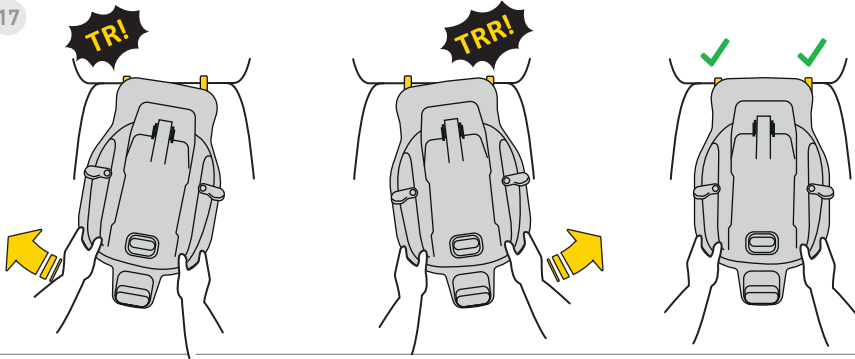

17. Посуньте базу до спинки сидіння автомобіля.

Пам'ятайте: база повинна бути максимально близько до спинки.



18

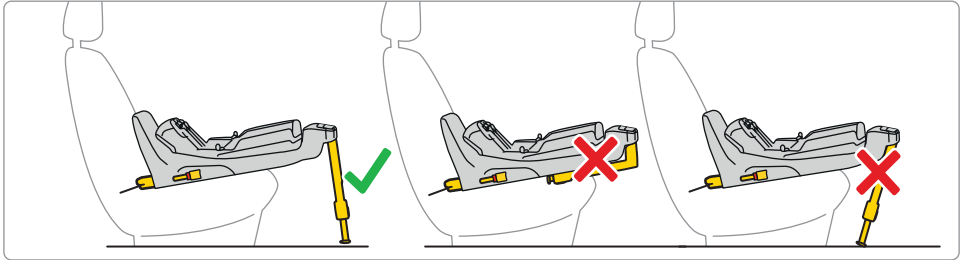
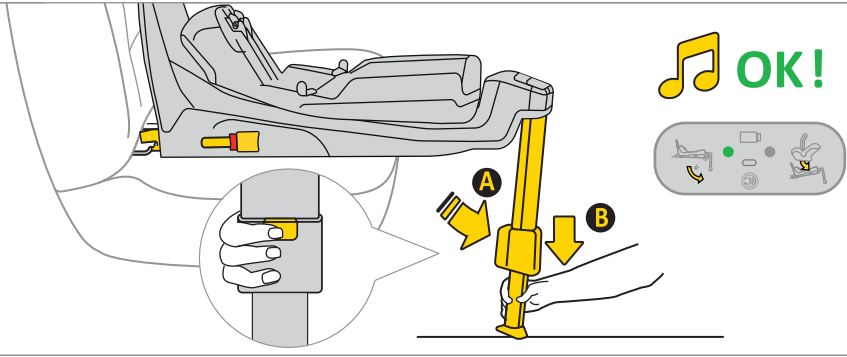

18. Натисніть кнопку подовження ніжки "A" і витягніть її, доки вона міцно не стане на підлогу. При правильному встановленні індикатор змінює колір з червоного на зелений.



19

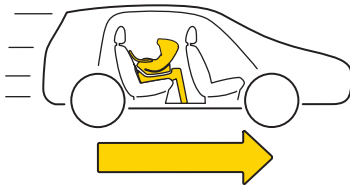
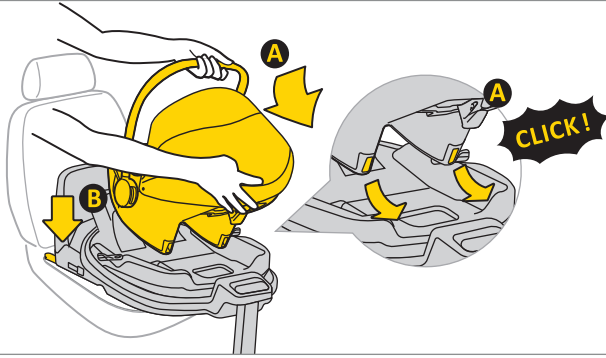

19. Встановіть автокрісло на базу. Вставте його з боку "А" у гачки основи та натисніть у положення "В". Після правильного встановлення праворуч загориться зелений індикатор.



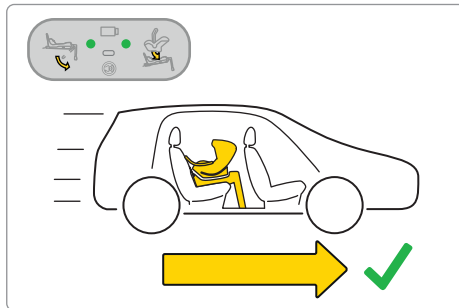
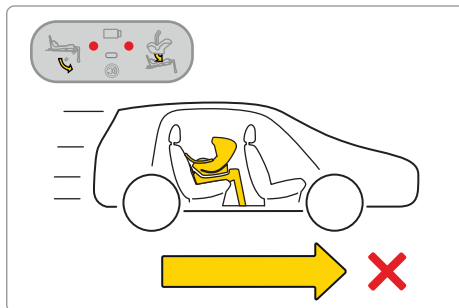
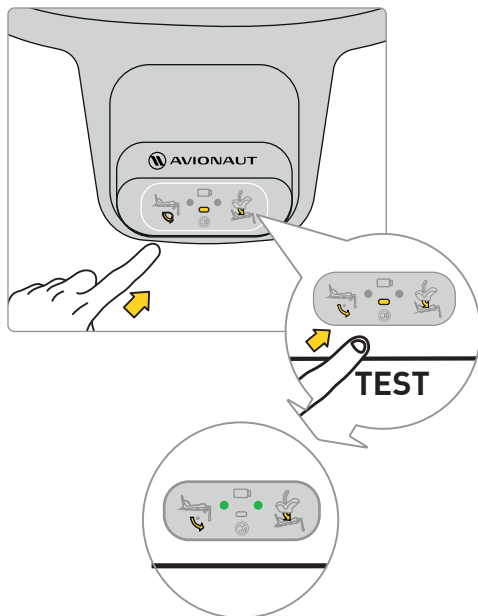











Пам'ятайте: Використовуйте крісло лише проти напрямку руху.



Перед поїзdkою з дитиною перевірте електронну систему основи. Після правильного встановлення крісла та ніжки на дисплеї повинні з'явитися дві зелені крапки.

Якщо з'являються червоні крапки — перевірте правильність встановлення крісла та основи.



			
			
Sound			
Lights			



9

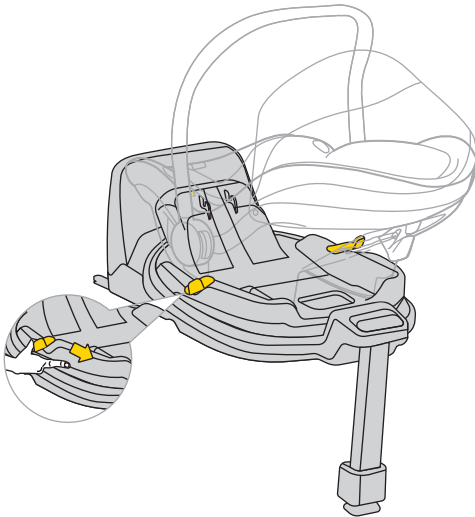

Щоб повернути автокрісло, потягніть або натисніть на важіль «А» і однією рукою поверніть крісло в бажаному напрямку.

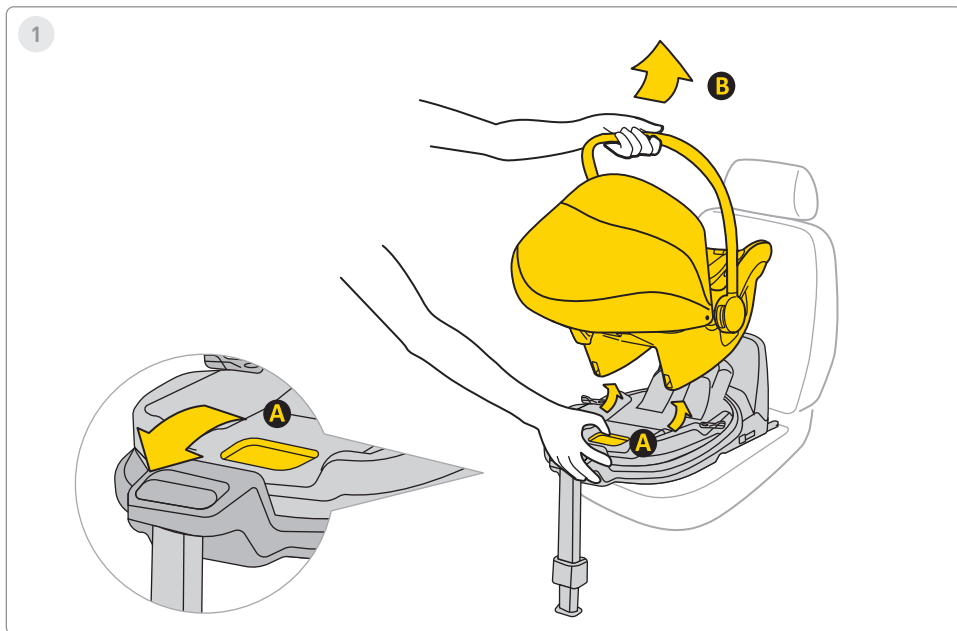

1. Щоб зняти автокрісло з бази, потягніть за важіль розблокування «А» і обережно нахиліть сидіння вперед, піднімаючи його за ручку «В».

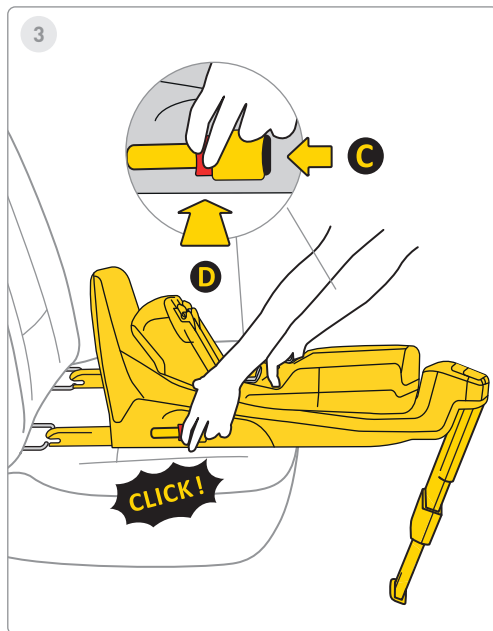
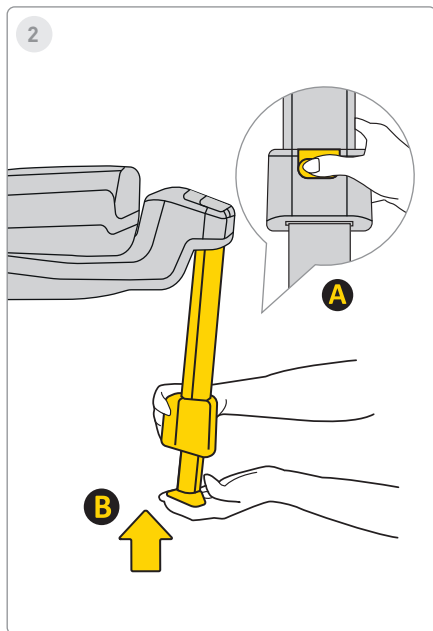

2. Щоб вставити ніжку, натисніть кнопку «А», вставте ніжку «В» у початкове положення, потім складіть її для економії місця.

3. Щоб зняти базу з кріплень Isofix, спочатку натисніть кнопку блокування «С», потім кнопку розблокування «D» і складіть гачки Isofix назад у вихідне положення.

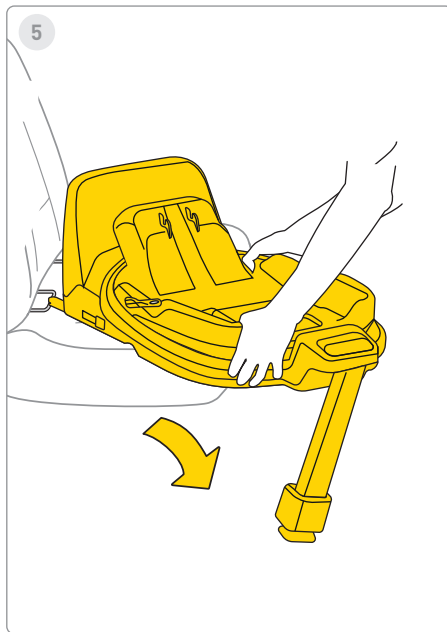
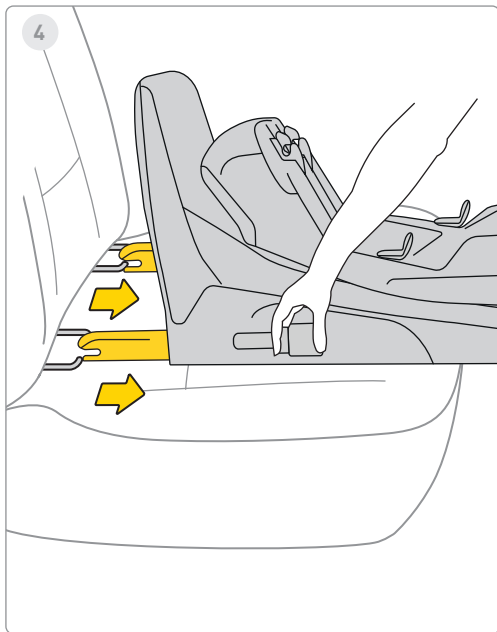

4. Вставте Isofix у положення максимального зберігання.

5. Вийміть базу з автомобіля.



1

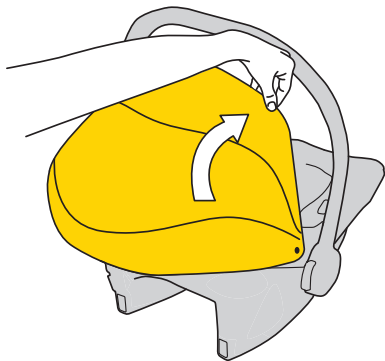

2

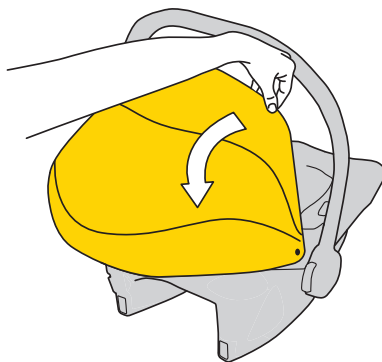

1. Щоб розгорнути сонцезахисний козирок, потягніть пластикову рамку навісу та зсуньте її вперед, щоб накрити дитину.

2. Щоб скласти козирок, посуньте пластикову рамку за автокрісло.



3

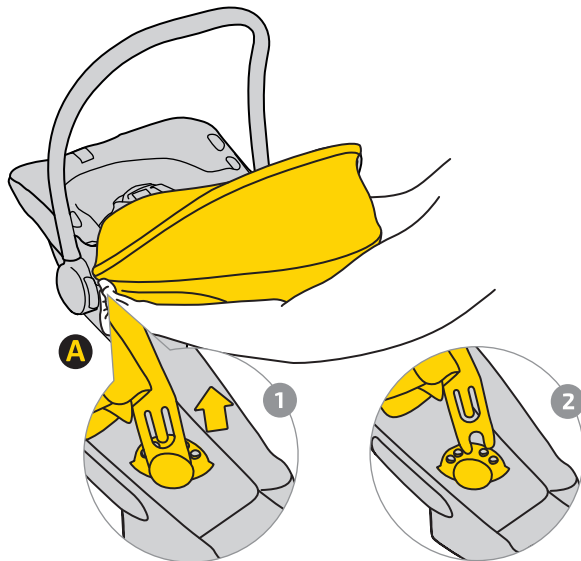

3. Щоб зняти козирок, відстебніть застібку «А».

Потягніть пластикову рамку 1 і вийміть її з кріплень 2 з обох боків сидіння.

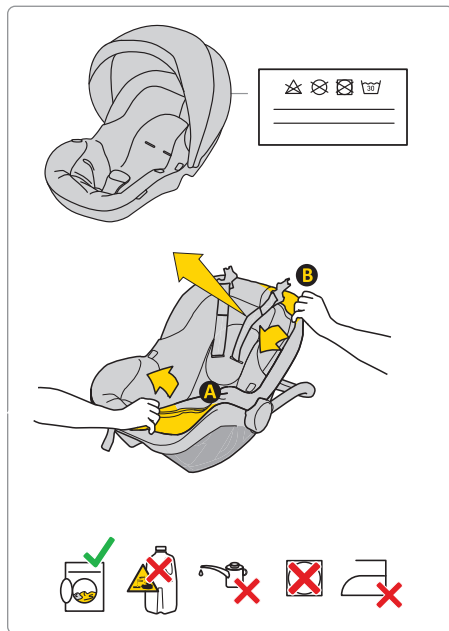

Щоб випрати оббивку, дотримуйтеся наданих інструкцій з прання. Оббивку легко зняти з автокрісла. Дотримуйтеся вказівок, показаних на зображеннях.

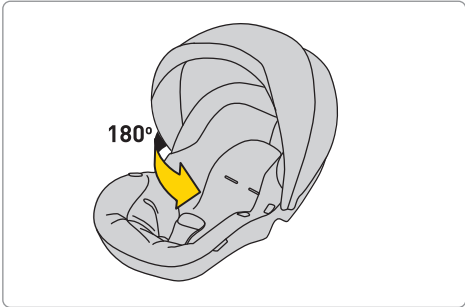
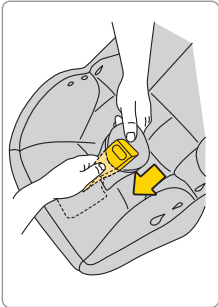
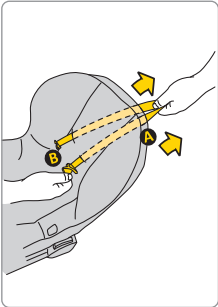
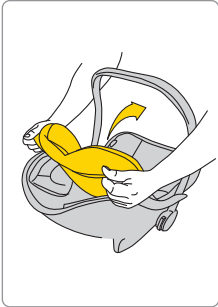
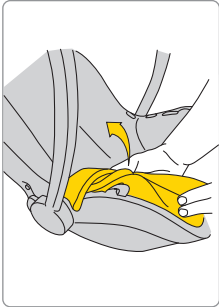
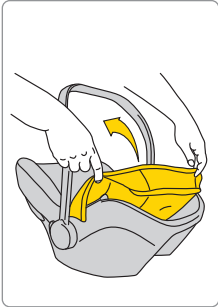
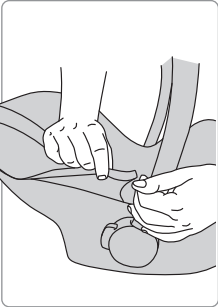

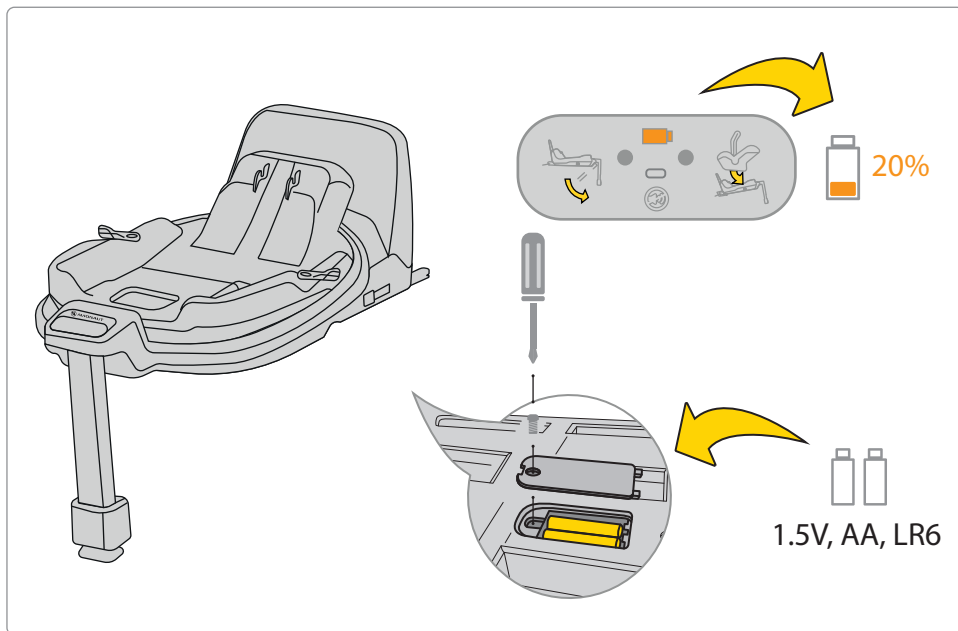

Якщо індикатор батареї на дисплеї помаранчевий — її потрібно замінити. Для цього зніміть кришку біля основи й вийміть батареї.

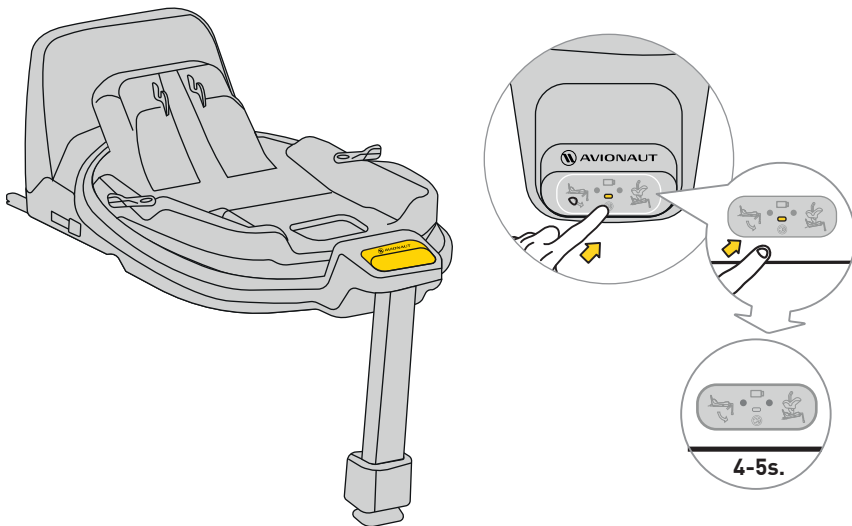

Щоб вимкнути звук, натисніть і утримуйте кнопку на дисплеї протягом 4–5 секунд. Дисплей продовжить показувати правильне/неправильне кріплення ременя та бази, але звук буде вимкнено.

Безпека, використання та подорож

- Перед покупкою слід встановити кожне автокрісло в автомобіль, щоб перевірити, чи воно підходить і правильно встановлюється. Сумісність моделі крісла з типом авто — один із головних критеріїв безпеки. Допомога продавця під час першого встановлення гарантує правильну установку.
 - Пам'ятайте: батьки завжди відповідають за безпеку дитини під час поїздки.
 - Ніколи не залишайте дитину без нагляду в автокріслі – ні в автомобілі, ні поза ним.
 - Ніколи не тримайте дитину на руках під час руху автомобіля.
 - Найбезпечніше місце для дитини — на задньому сидінні.
 - Перед кожною поїздкою переконайтеся, що ремені безпеки не пошкоджені й не перекручені.
 - Після встановлення автокрісла спинка заднього сидіння має бути зафіксована.
 - Перед поїздкою переконайтеся, що крісло Cosmo не затиснуто дверима або не піддається впливу багажу чи спинки.
 - Упевніться, що весь багаж у машині надійно закріплений.
 - Не використовуйте крісло Cosmo без оббивки – вона є частиною системи безпеки.
 - Під час тривалих поїздок робіть короткі перерви – дитині теж потрібен рух.
 - Завжди накривайте автокрісло, якщо авто припарковано на сонці. Оббивка та металеві/пластикові частини можуть сильно нагрітись і обпалити дитину.
 - Завжди пристібайте дитину ременями, навіть коли використовуєте крісло поза автомобілем.
 - Перевірте, що ремені правильно закріплені, і дитина сидить належним чином.
 - Ми не рекомендуємо купувати використані дитячі автокрісла – ви ніколи не можете бути впевнені в їхній історії. Якщо все ж вирішили придбати таке крісло, обирайте тільки те, чия історія використання відома.
 - Не використовуйте автокрісло Cosmo більше 10 років.
 - Замініть автокрісло, якщо воно потрапило в аварію.
 - Не вносьте жодних змін до автокрісла. Це може призвести до часткової або повної втрати безпеки виробу.
-

- Дитяче автокрісло завжди має бути закріплене в автомобілі, навіть якщо в ньому немає дитини.
- Виробник попереджає, що автокрісло може залишити сліди на оббивці сидіння – це неминуче через щільне встановлення. Виробник не несе відповідальності за ці пошкодження.
- Переконайтеся, що ремені правильно застебнуті, а дитина знаходиться в правильному положенні.
- Не використовуйте ремені без м'яких накладок.
- Між тілом дитини та ременем має бути не більше одного пальця (1 см). Якщо більше – підтягніть ремінь.
- Відрегулюйте висоту ременів так, щоб вони були на рівні плечей дитини. **ПАМ'ЯТАЙТЕ:** У кожної дитини свої пропорції – регулярно перевіряйте положення ременів.
- Щоб захистити від сонця – прикріпіть та розгорніть козирок. Це частина крісла.
- Використовуйте Avionaut Cosmo для дітей з ростом від 40 до 87 см та вагою до 13 кг.
- Під час встановлення автокрісла Avionaut Cosmo використовуйте сидіння, що дивиться вперед, обладнане триточковим ременем безпеки. Ремінь повинен бути натягнутий і проходити через усі точки на кріслі, позначені зеленим.
- Інструкції знаходяться в цьому посібнику та на етикетці Cosmo збоку.
- Використовуйте лише сидіння, яке звернене вперед і обладнане триточковим ременем безпеки згідно зі стандартом ECE R16. Виконайте тест правильності встановлення автокрісла.
- Перевірте встановлення – якщо індикатор червоний, виправте помилку, поки не буде два зелених.
- Рекомендується, щоб усі ремені були натягнуті, ніжка підтримки торкалась підлоги, а ремені були правильно відрегульовані й не перекручені.

Технічне обслуговування та гігієна

1. Оббивка сидіння Cosmo може бути прання в пральній машині при температурі до 30°C зі швидкістю віджимання до 600 об/хв.
 2. Інші компоненти сидіння можна мити водою з милом за допомогою м'якої губки.
 3. Тримайте своє місце в чистоті. Не використовуйте зволожуючі або агресивні миючі засоби.
 4. Не використовуйте мастила, агресивні хімічні речовини або зволожувачі як для рухомих частин, так і для інших компонентів сидіння.
-

Навколишнє середовище

- Деталі пластикової упаковки слід тримати в недоступному для дітей місці, щоб уникнути ризику вдавнення.
- Батареї, що живлять інформаційну панель, розташовану в основі сидіння, слід утилізувати належним чином.
- З метою захисту навколишнього середовища, коли сидіння більше не використовується, будь ласка, утилізуйте його на відповідному підприємстві з утилізації відходів відповідно до місцевих правил.

Питання

- Якщо у вас виникли запитання, зателефонуйте до свого продавця або авторизованого дистриб'ютора. Будь ласка, підготуйте наступну інформацію:
- вік, зріст і вага вашої дитини,
- марку та модель автомобіля та місце сидіння, де ви встановлюєте крісло Cosmo 2.0 C у транспортному засобі.

Гарантія

- На Cosmo поширюється 24-місячна гарантія.

- Цим ми запевняємо, що продукт був виготовлено відповідно до чинних європейських стандартів безпеки та якості, і що на момент покупки виріб не має виробничих дефектів і дефектів матеріалів..
- Гарантія дійсна в країні придбання та виконується авторизованим дистриб'ютором.
- Гарантія поширюється на будь-які виробничі дефекти матеріалів і виготовлення за умови, що продукт використовується першим кінцевим користувачем згідно з інструкцією з експлуатації за звичайних умов протягом 24 місяців із дати покупки. Avionaut бере на себе відповідальність за ремонт або заміну несправного продукту; проте власник гарантії вирішує спосіб усунення дефекту та вирішення претензії.
- Гарантія не поширюється на пошкодження, спричинені повсякденним використанням, такі як знос тканини, а також природне вицвітання кольорів і погіршення якості матеріалу внаслідок нормального старіння виробу.
- Гарантія також не поширюється на пошкодження, спричинені випадковим знищенням, недотриманням інструкції з експлуатації, неналежним використанням, пошкодженням

через недбалість, пожежею, контактом з рідиною або іншими зовнішніми причинами.

- На момент пред'явлення претензії по гарантії сидіння Cosmo повинно мати всі ярлики або ідентифікаційні номери, і його може обслуговувати лише уповноважена особа.

Хочете подати претензію?

- Якщо ви помітили дефект і хочете подати претензію, зверніться до продавця, у якого ви придбали Cosmo. Повідомляючи про претензію, ви повинні надати докази покупки, яка повинна бути здійснена протягом 24 місяців, що передували заявці на обслуговування.
- Якщо виникне необхідність відправити продукт до а пункту обслуговування, повернути товар дистриб'ютору або продавець. Одночасно узгодьте спосіб доставки та її вартість, оскільки це може призвести до того, що гарант відмовиться покривати витрати на доставку. Пошкодження та/або дефекти, на які не поширюється наша гарантія чи права споживача, і/або пошкодження та/або дефекти продукту, на які не поширюється наша гарантія, можуть бути відремонтовані за узгоджену плату.

- Замініть своє крісло на нове, якщо воно потрапило в аварію. Вам знадобляться: поліцейський протокол про аварію, фотографія аварії, на якій видно сидіння, або інформація від поліції, яка підтверджує подію, доказ покупки, підтвердження від страхової компанії, що сидіння не було включено в компенсацію, гарантія картку та надіслати нам місце аварії.

Права споживачів

- Споживачі мають права відповідно до чинного законодавства, яке може відрізнятися залежно від країни. Це гарантія не впливає на права споживача згідно з відповідним національним законодавством.
- Ця гарантія була підготовлена Ł.KARWALA, зареєстрованою в Польщі.

Адреса компанії: Ł.KARWALA
Szarlejka,
ul. Łukaszewicza 172
42-130 Wręczyca Wielka, Poland

(1) Продукти, придбані з видаленими або зміненими етикетками чи ідентифікаційними номерами, вважаються недозволеними. У зв'язку з неможливістю перевірити справжність цих товарів, гарантія на них не поширюється.

GUARANTEE CARD

NO	START DATE OF	RANGE OF REPAIR	DATE OF COMPLETION	SIGN

SELLING DATE

SHOP STAMP

ADRESS:

Ł.KARWALA

Szarlejka, ul. Łukaszewicza 172

42-130 Wręczyca Wielka

POLAND

Telefon: +48 34 317 66 10

Fax: +48 34 317 66 95

E-mail: avionaut@avionaut.com

www.avionaut.com